



ΠΑΝΕΠΙΣΤΗΜΙΟ  
ΔΥΤΙΚΗΣ ΑΤΤΙΚΗΣ  
UNIVERSITY OF WEST ATTICA

ΤΜΗΜΑ ΓΡΑΦΙΣΤΙΚΗΣ & ΟΠΤΙΚΗΣ ΕΠΙΚΟΙΝΩΝΙΑΣ

Π Τ Υ Χ Ι Α Κ Η Ε Ρ Γ Α Σ Ι Α

Β Ι Ο Μ Η Χ Α Ν Ι Κ Ο Σ Χ Ε Δ Ι Ο

ΕΛΕΝΗ ΒΛΑΧΟΔΗΜΗΤΡΟΠΟΥΛΟΥ

ΕΠΙΒΛΕΠΟΥΣΑ ΚΑΘΗΓΗΤΡΙΑ: ΓΕΩΡΓΙΑ ΧΕΙΡΧΑΝΤΕΡΗ

ΙΟΥΛΙΟΣ 2021



ΠΑΝΕΠΙΣΤΗΜΙΟ  
ΔΥΤΙΚΗΣ ΑΤΤΙΚΗΣ  
UNIVERSITY OF WEST ATTICA

ΤΜΗΜΑ ΓΡΑΦΙΣΤΙΚΗΣ & ΟΠΤΙΚΗΣ ΕΠΙΚΟΙΝΩΝΙΑΣ

Π Τ Υ Χ Ι Α Κ Η Ε Ρ Γ Α Σ Ι Α

Β Ι Ο Μ Η Χ Α Ν Ι Κ Ο Σ Χ Ε Δ Ι Ο

ΕΛΕΝΗ ΒΛΑΧΟΔΗΜΗΤΡΟΠΟΥΛΟΥ  
Α.Μ.: 13096

ΕΠΙΒΛΕΠΟΥΣΑ ΚΑΘΗΓΗΤΡΙΑ: ΓΕΩΡΓΙΑ ΧΕΙΡΧΑΝΤΕΡΗ

ΙΟΥΛΙΟΣ 2021

ΤΑ ΜΕΛΗ ΤΗΣ ΕΠΙΤΡΟΠΗΣ ΕΞΕΤΑΣΗΣ ΠΤΥΧΙΑΚΗΣ ΕΡΓΑΣΙΑΣ

ΕΠΙΒΛΕΠΟΥΣΑ ΚΑΘΗΓΗΤΡΙΑ:

ΓΕΩΡΓΙΑ  
ΧΕΙΡΧΑΝΤΕΡΗ

ΜΑΡΙΑΝΝΑ  
ΠΑΝΑΓΟΠΟΥΛΟΥ

ΑΘΑΝΑΣΙΟΣ  
ΠΑΠΑΚΩΝΣΤΑΝΤΙΝΟΥ

## ΔΗΛΩΣΗ ΣΥΓΓΡΑΦΕΑ ΠΤΥΧΙΑΚΗΣ ΕΡΓΑΣΙΑΣ

Η κάτωθι υπογεγραμμένη Ελένη Βλαχοδημητροπούλου, του Χαράλαμπου, φοιτήτρια του Τμήματος Γραφιστικής & Οπτικής Επικοινωνίας του Πανεπιστημίου Δυτικής Αττικής, πριν αναλάβω την εκπόνηση της Πτυχιακής Εργασίας μου, δηλώνω ότι ενημερώθηκα για τα παρακάτω:

«Η Πτυχιακή Εργασία (Π.Ε) αποτελεί προϊόν πνευματικής ιδιοκτησίας τόσο του συγγραφέα, όσο και του Ιδρύματος και θα πρέπει να έχει μοναδικό χαρακτήρα και πρωτότυπο περιεχόμενο. Απαγορεύεται αυστηρά οποιοδήποτε κομμάτι κειμένου της να εμφανίζεται αυτούσιο ή μεταφρασμένο από κάποια άλλη δημοσιευμένη πηγή. Κάθε τέτοια πράξη αποτελεί προϊόν λογοκλοπής και εγείρει θέμα Ηθικής Τάξης για τα πνευματικά δικαιώματα του άλλου συγγραφέα. Αποκλειστικός υπεύθυνος είναι ο συγγραφέας της Π.Ε, ο οποίος φέρει και την ευθύνη των συνεπειών, ποινικών και άλλων, αυτής της πράξης. Πέραν των όποιων ποινικών ευθυνών του συγγραφέα, σε περίπτωση που το Ίδρυμα του έχει απονείμει Πτυχίο, αυτό ανακαλείται με απόφαση της Συνέλευσης του Τμήματος. Η Συνέλευση του Τμήματος με νέα απόφασή της, μετά από αίτηση του ενδιαφερόμενου, του αναθέτει εκ νέου την εκπόνηση Π.Ε με άλλο θέμα και διαφορετικό επιβλέποντα καθηγητή. Η εκπόνηση της εν λόγω Π.Ε πρέπει να ολοκληρώσει εντός τουλάχιστον ενός ημερολογιακού 6μήνου από την ημερομηνία ανάθεσής της. Κατά τα λοιπά εφαρμόζονται τα προβλεπόμενα στο άρθρο 18. παρ.5 του ισχύοντος Εσωτερικού Κανονισμού».

Ο Δ η λ ο ύ σ α



Η μ ε ρ ο μ η ν ί α

2 1 . 0 7 . 2 0 2 1

"DESIGN IS NOT JUST WHAT IT LOOKS LIKE AND FEELS LIKE.  
DESIGN IS HOW IT WORKS."

~ STEVE JOBS





EBEH  
SKINCARE  
NIGHT.REVERSE  
FACE.CREAM

EBEH  
SKINCARE  
REVERSE  
EYE.CREAM

EBEH  
SKINCARE  
REVERSE  
SERUM

# ΠΕΡΙΕΧΟΜΕΝΑ

ΕΙΣΑΓΩΓΗ	008
ΕΤΑΙΡΕΙΑ	014
ΕΡΕΥΝΑ	022
MOODBOARD	071
ΒΙΟΜΗΧΑΝΙΚΟΣ ΣΧΕΔΙΑΣΜΟΣ	074
ΛΟΓΟΤΥΠΟ	101
ΤΡΙΣΔΙΑΣΤΑΤΗ ΟΠΤΙΚΟΠΟΙΗΣΗ	106
ΠΗΓΕΣ	126

**ΕΙΣΑΓΩΓΗ**



## ΛΙΓΑ ΛΟΓΙΑ ΓΙΑ ΜΕΝΑ



Ολοκλήρωσα τη δευτεροβάθμια εκπαίδευσή μου στο 2ο ΕΠΑΛ Ν.Σμύρνης, απόπου και αποκόμισα πτυχίο 4ου βαθμού στην ειδικότητα γραφιστικής (τομέας εφαρμοσμένων τεχνών).

Παράλληλα παρακολουθούσα μαθήματα ελευθέρου και γραμμικού σχεδίου για τρία χρόνια.

Συνέχισα το ταξίδι αυτό στις τέχνες μέσω των σπουδών μου στο τμήμα γραφιστικής και οπτικής επικοινωνίας με κατεύθυνση τη γραφιστική.

Κατά τη φοίτηση μου στο ΠΑΔΑ εξειδικεύτηκα στον τρισδιάστατο σχεδιασμό, πραγματοποίησα την πρακτική μου άσκηση στην εταιρεία "Bob Studio" ως 3D artist και εδώ και ένα χρόνο δραστηριοποιούμαι επίσημα ως 3D artist, με περαιτέρω εξειδίκευση στην τελική εικόνα, το φωτισμό, το modeling και texturing. Ένα μεγάλο project που είχα την χαρά να συμμετέχω πρόσφατα ήταν η τρισδιάστατη οπτικοποίηση της Πυρκάλ.

# ΕΠΙΛΟΓΗ ΘΕΜΑΤΟΣ

## ΔΗΜΙΟΥΡΓΙΑ ΣΕΙΡΑΣ ΠΡΟΙΟΝΤΩΝ ΠΕΡΙΠΟΙΗΣΗΣ ΠΡΟΣΩΠΟΥ

Η επιλογή θέματος προέκυψε από το ενδιαφέρον μου να βελτιώσω και να κάνω πιο ευχάριστη την καθημερινή περιποίηση του δέρματος.

Οι περισσότεροι άνθρωποι αναζητούμε να ελαχιστοποιούμε τις περιττές κινήσεις ειδικά σε επαναλαμβανόμενες πράξεις. Παρόλο που έχουν γίνει κάποιες προσπάθειες από διάφορες μάρκες να επιλυθούν τα ελλωτάματα που παρατηρώ στις συσκευασίες, δεν έχω βρει κάποια που να με καλύπτει πλήρως ως καταναλώτρια.

Στόχος μου είναι να γίνει η διαδικασία της περιποίησης του προσώπου πιο εύκολη, πιο ευχάριστη και πιο ασφαλής.

Η εργασία αυτή αποτέλεσε ιδανική ευκαιρία, ώστε να πραγματοποιήσω μια μελέτη και επανασχεδιασμό με σκοπό την επίλυση των παρακάτω προβλημάτων.

# ΠΡΟΒΛΗΜΑΤΙΣΜΟΙ

Περιστρεφόμενο / βιδωτό καπάκι σε κρέμες προσώπου και ματιών

- απαιτεί τη χρήση των δύο χεριών
- δεν κλείνει πάντα με την πρώτη
- τα δάχτυλα και κάποιες φορές τα νύχια έρχονται σε επαφή με το προϊόν
- όταν τελειώνει το προϊόν, είναι σχεδόν αναπόφευκτο να μην έρθει σε επαφή το νύχι με την κρέμα.

Pump / πατητό καπάκι σε κρέμες προσώπου, ματιών και serum

- απαιτεί τη χρήση των δύο χεριών
- συνήθως είναι πιο ψηλά τα αντικείμενα με αποτέλεσμα την αστάθεια
- γλυστράνε απ' το χέρι
- θέλουν παραπάνω δύναμη από αυτή που ένα αδύναμο ή με ευαισθησίες (π.χ. τενοντίτιδα) χέρι μπορεί να καταβάλει

# ΣΚΟΠΟΣ/ ΣΤΟΧΟΙ

ΣΧΕΔΙΑΣΜΟΣ ΠΡΟΙΟΝΤΩΝ ΠΕΡΙΠΟΙΗΣΗΣ ΠΡΟΣΩΠΟΥ ΜΕ ΣΚΟΠΟ:

1. τη μέγιστη υγιεινή και ασφάλεια
2. την επίλυση των προβλημάτων που συναντώ εγώ, καθώς και πολλοί άλλοι καταναλωτές κατά τη χρήση των πιο τυποποιημένων και επικρατέστερων δοχείων
3. να προκαλούν συναισθήμα ·χαράς, ηρεμίας και ικανοποίησης
4. τα αντικείμενα να εναρμονίζονται με τον χώρο

ΕΜΠΝΕΥΣΗ

FENG SHUI

+

ΜΥΘΟΛΟΓΙΑ

+

ΤΕΧΝΟΛΟΓΙΑ

**ΕΤΑΙΡΕΙΑ**

## ΜΑΡΚΑ / BRAND

Η εταιρεία HEBE SKINCARE αποτελεί μια high end / premium / πολυτελή εταιρεία καλλυντικών. Ξεκίνησε με μια ιδέα, να συνδιαστούν αρμονικά ή πλούσια υφή, το αρώμα, η εμφάνιση, η αίσθηση και το χρώμα. Κάποια αλχημεία για να ενθαρρύνει όλα τα στοιχεία να αλληλεπιδρούν μεταξύ τους και να συνθέτουν μια εμπλουτισμένη, καταπραϋντική σύνθεση που να αγκαλιάζει το δέρμα.

Τα προϊόντα της HEBE περιέχουν καινοτόμα, ενεργά συστατικά υψηλής συγκέντρωσης, ακολουθώντας πάντα τα παγκόσμια πρότυπα σχετικά με τα συστατικά φροντίδας του δέρματος.

Παρέχει την πιο τεχνολογικά προηγμένη αντιγηραντική φροντίδα του δέρματος και ερευνεί τις τελευταίες δυνατότητες για τη μείωση της εμφάνισης γραμμών, ρυτίδων, αποχρωματισμών και άλλων ατελειών στο σώμα, το πρόσωπο, το λαιμό και γύρω από τα μάτια.

# ΦΙΛΟΣΟΦΙΑ

Η φιλοσοφία της εταιρείας είναι να κάνει φυσική και οργανική τη φροντίδα του δέρματος με καθαρή συνείδηση.

Η εταιρία HEBE SKINCARE προσφέρει αξιοπιστία και καινοτομία χωρίς τη χρήση τοξικών, επιβλαβών ή επιθετικών συστατικών στα προϊόντα της.

Χρησιμοποιούνται επιστημονικά εξελιγμένα συστατικά που είναι υγιή, θεραπευτικά και ασφαλή, που θρέφουν το δέρμα.

Αυτή η φιλοσοφία για την επούλωση του δέρματος σημαίνει επίσης ότι δεν χρησιμοποιούνται ουσίες και συστατικά που είναι περιττά για το δέρμα και μπορεί να δημιουργήσουν φλεγμονή, όπως το τεχνητό άρωμα, χρώμα, μικροπλαστικά και επιθετικά συντηρητικά.



# ΟΝΟΜΑΣΙΑ

ΗΕΒΕ ~ ΗΒΗ

Πρόκειται για μια θεότητα της αρχαίας ελληνικής μυθολογίας, η οποία συμβολίζει τη νεότητα, την ομορφιά και τη χαρά.

Είχε αναλάβει να προμηθεύει τους θεούς με νέκταρ και αμβροσία, την τροφή δηλαδή που τους διατηρούσε πάντα νέους και τους προφύλασσε απ' τη φθορά του χρόνου.

Η Ήβη είναι η προσωποποίηση της θηλυκής νεότητας η οποία βρίσκεται στην άνθηση και στην ακμή της. Ήταν κόρη του Δία και της Ήρας, αν και σύμφωνα με άλλη παράδοση η Ήρα δεν έσμιξε με τον Δία, αλλά συνέλαβε την Ήβη με παράδοξο τρόπο, όταν ο Απόλλωνας την είχε καλέσει σε γεύμα κι εκείνη έφαγε άγρια μαρούλια και έμεινε έγκυος.

Όταν αποθνήσκον ο Ηρακλής, ανέβηκε στον Όλυμπο και συμφιλιώθηκε με την Ήρα, παντρεύτηκε την Ήβη. Έτσι έμεινε για πάντα νέος. Μαζί απέκτησαν δύο παιδιά, τον Αλεξιάρη και τον Ανίκητο.

## ΤΕΧΝΟΛΟΓΙΑ ΠΡΟΙΟΝΤΩΝ

Η εταιρία HEBE SKINCARE δημιουργεί και προωθεί παγκόσμιως προϊόντα με νανο-φόρμουλες για στοχευμένη μεταφορά αντιοξειδωτικών ουσιών στη βαθύτερη στοιβάδα της επιδερμίδας, εκεί που συμβαίνει η αναγέννηση του δέρματος.

Πολύτιμα συστατικά από την Ελληνική φύση δημιουργούν τη νέα γενιά προϊόντων περιποίησης του προσώπου HEBE SKINCARE.

# TARGET GROUP

Για όλες τις ηλικίες που θέλουν να επενδύσουν σε premium προϊόντα περιποίησης, τα οποία θα τους προσφέρουν τόσο την φροντίδα που χρειάζεται το δέρμα τους, όσο και αισθητική ικανοποίηση.

ΑΞΙΕΣ

**ΚΑΙΝΟΤΟΜΙΑ**

**+**

**ΑΙΣΘΗΤΙΚΗ / ΟΜΟΡΦΙΑ**

**+**

**ΕΥΚΟΛΙΑ**

**+**

**ΑΣΦΑΛΕΙΑ**

# ΤΕΛΙΚΟ BRIEF

Δημιουργία λογότυπου, συσκευασίας και βιομηχανικός σχεδιασμός (custom made) συσκευασιών και δοχείων για κρέμα προσώπου ημέρας, κρέμα προσώπου νύχτας, κρέμα ματιών και serum, η οποίες να αντανακλούν τις αξίες της εταιρείας και ταυτόχρονα να επικεντρώνονται στην άνετη χρήση των προϊόντων και στη διευκόλυνση του καταναλωτή.

## ΠΙΟ ΣΥΓΚΕΚΡΙΜΕΝΑ:

Εταιρικής εταιρική ταυτότητα & λογότυπο

4 δοχεία για:

κρέμα προσώπου ημέρας

κρέμα προσώπου νύχτας

κρέμα ματιών

serum

1 διακοσμητική και λειτουργική βάση για σύνολο των προϊόντων

της σειράς σχεδιασμένη ώστε να χωράει και τις μεμονομένες συσκευασίες

4 μεμονομένες συσκευασίες, που να εφαρμόζουν στη βάση, για:

κρέμα προσώπου ημέρας

κρέμα προσώπου νύχτας

κρέμα ματιών

serum

1 συσκευασία / κουτί σετ που να εμπεριέχει όλα τα παραπάνω

**EPEYNA**

**ΧΡΩΜΑ**



















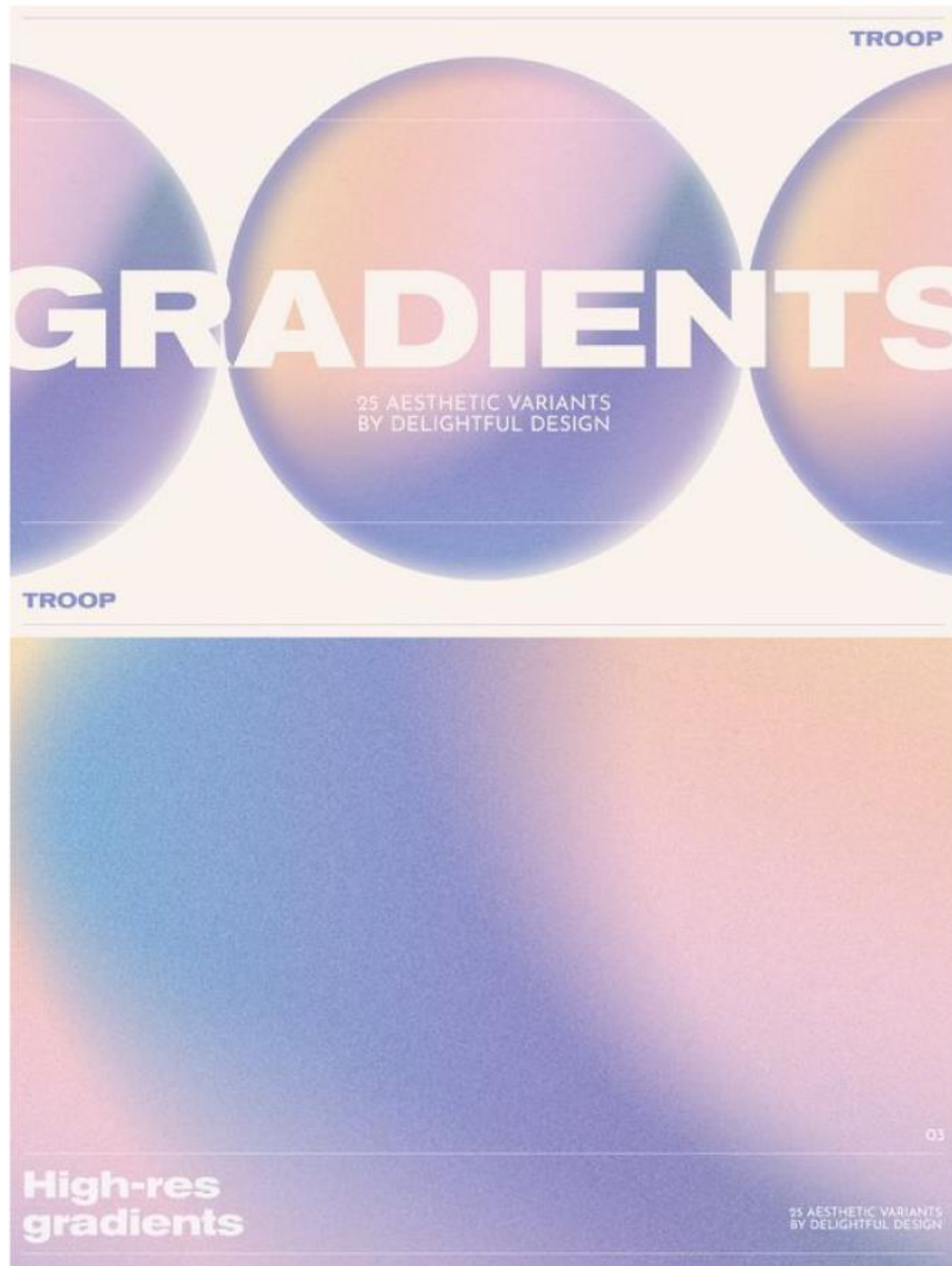



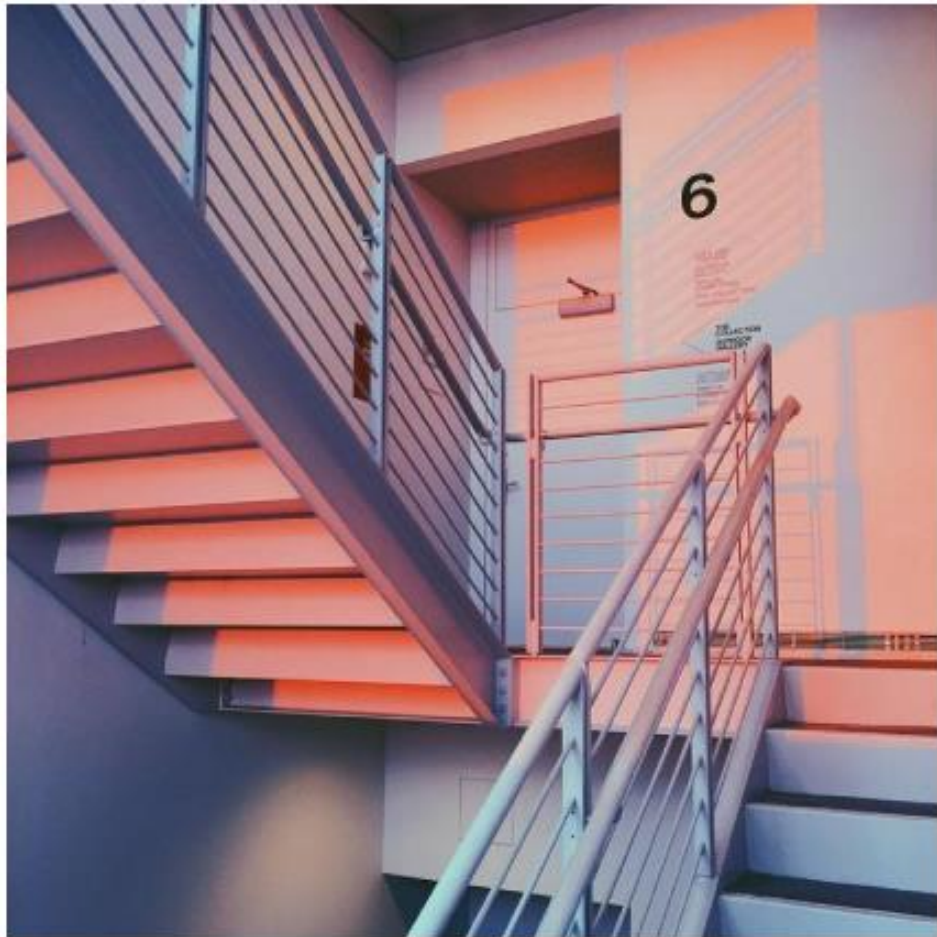



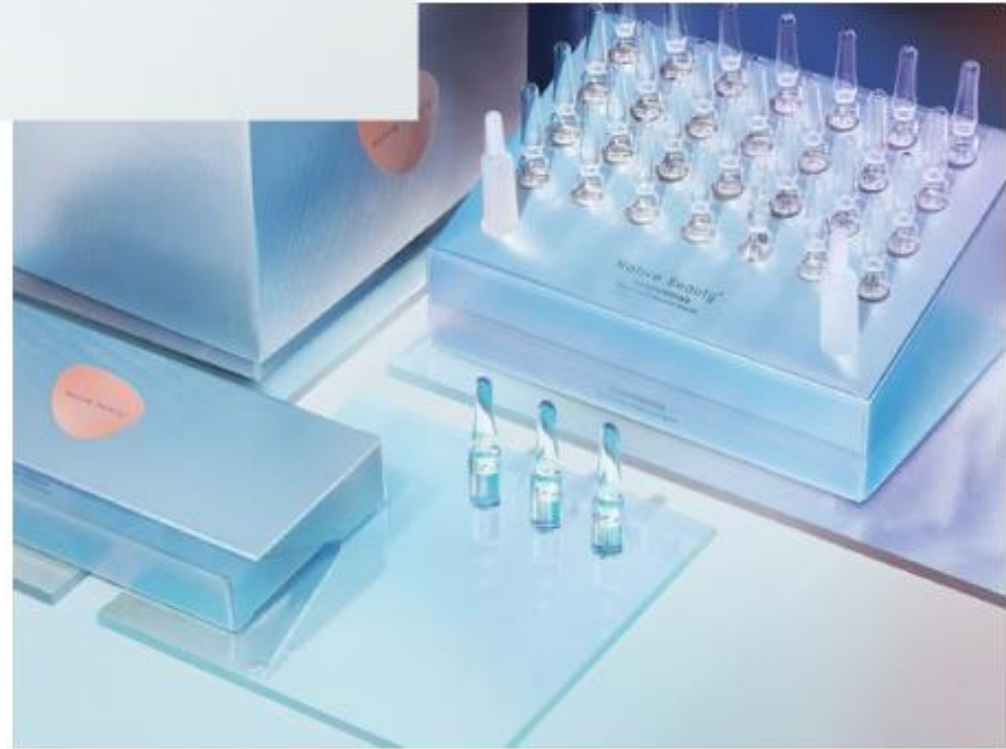
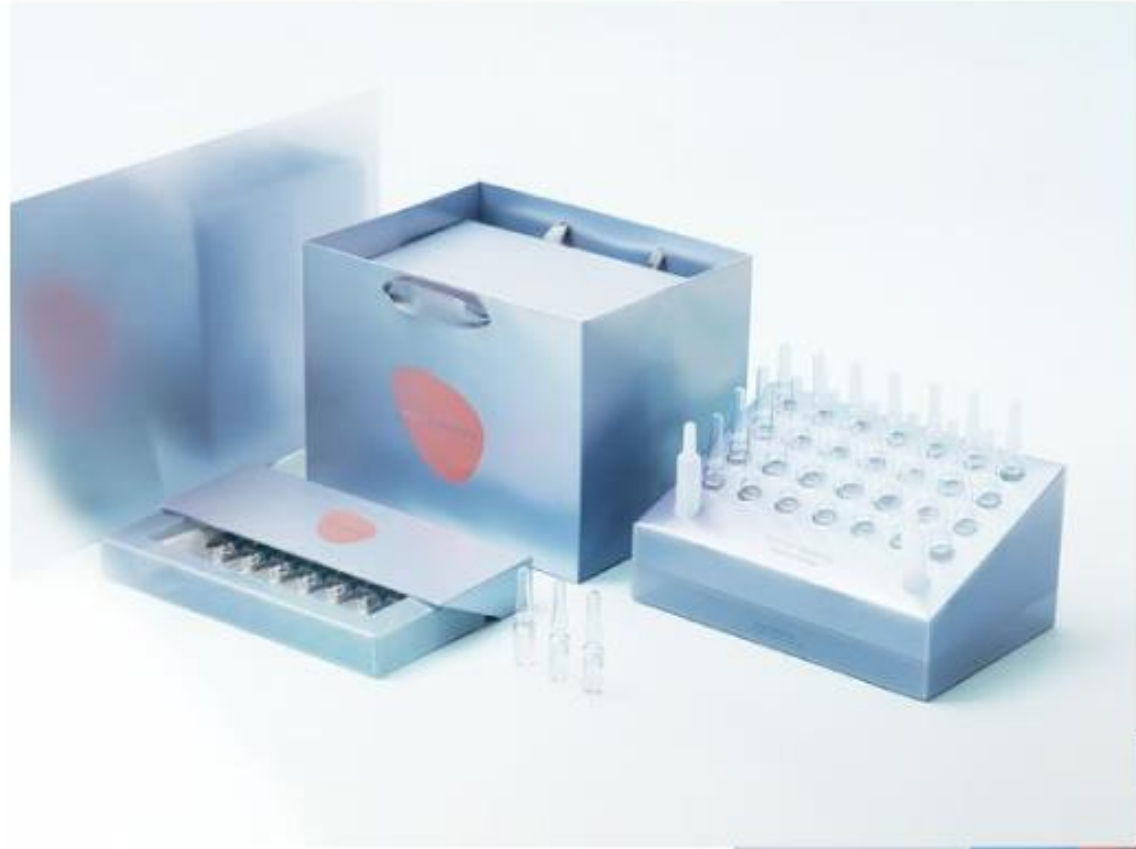







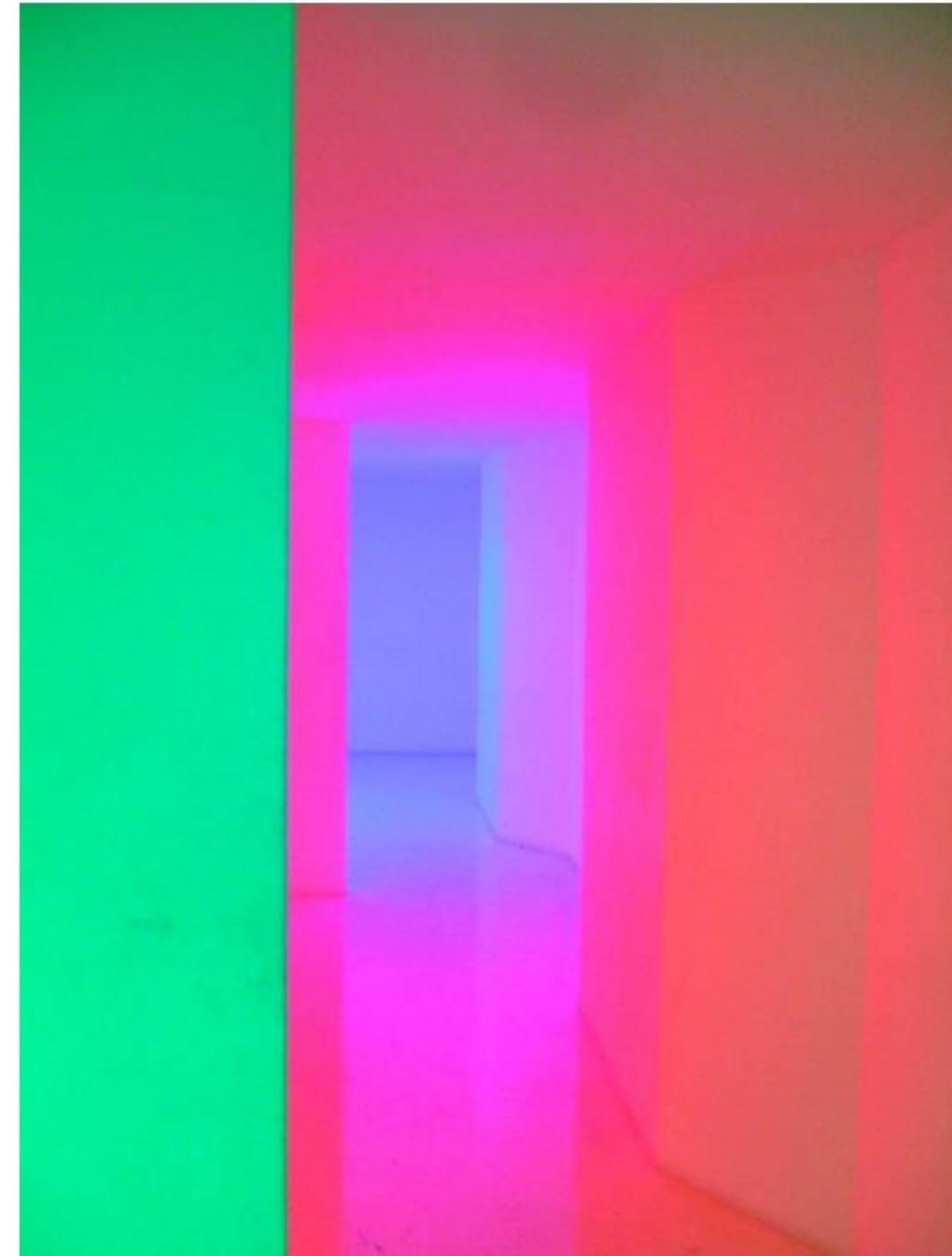

**ΚΑΜΠΥΛΕΣ**





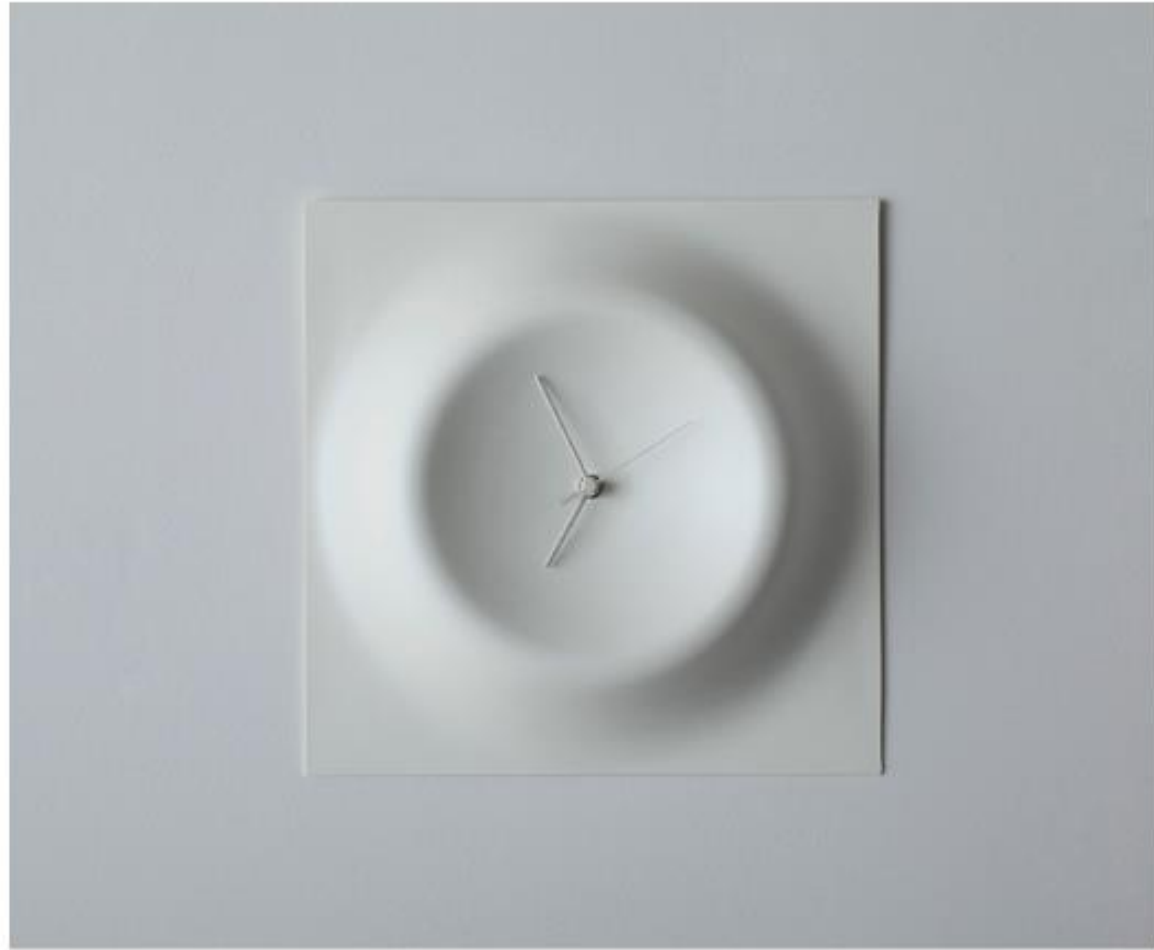

**ΠΡΟΪΟΝΤΑ ΤΕΧΝΟΛΟΓΙΑΣ**









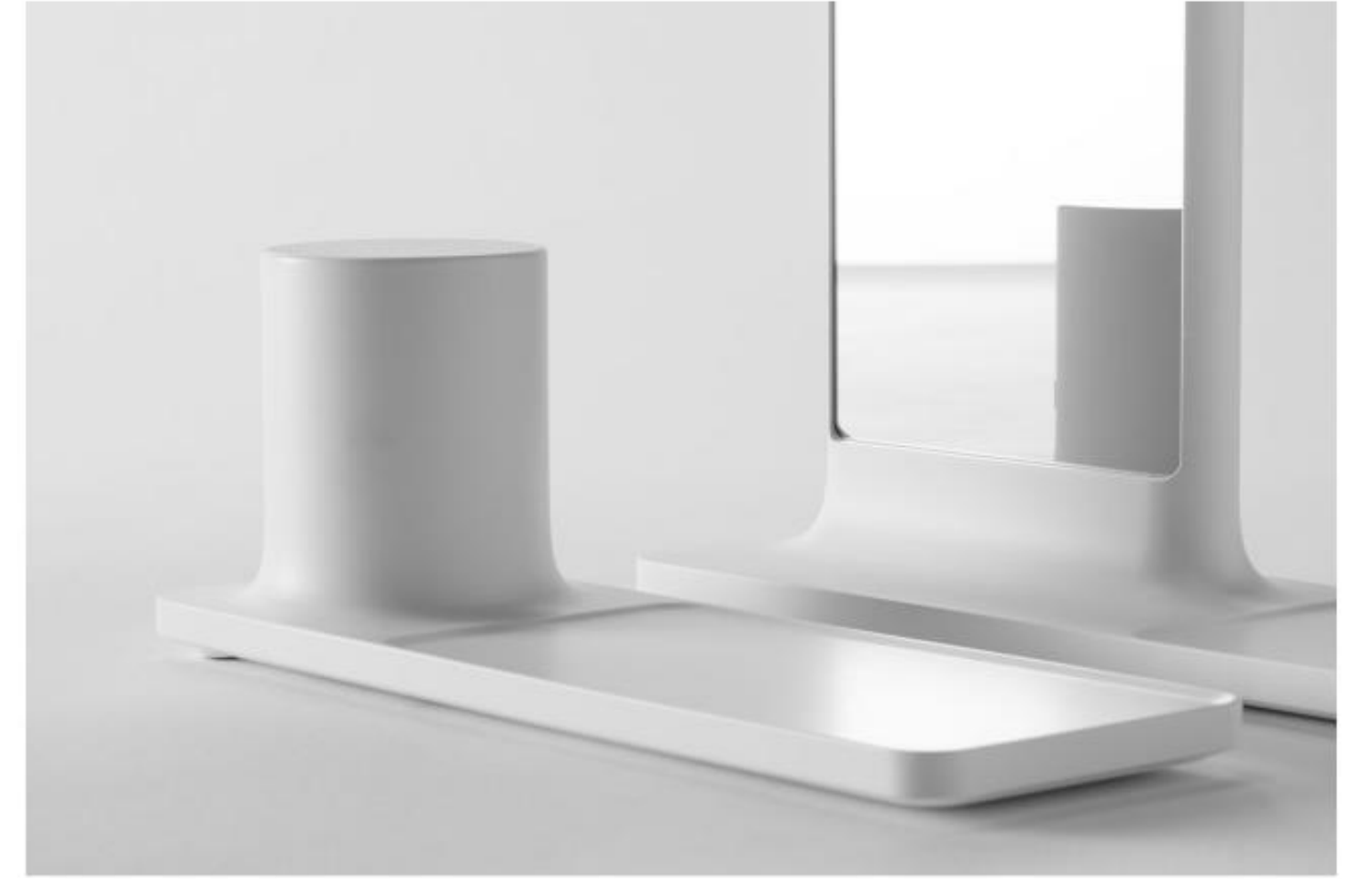



**ΥΦΕΣ.ΥΛΙΚΑ**







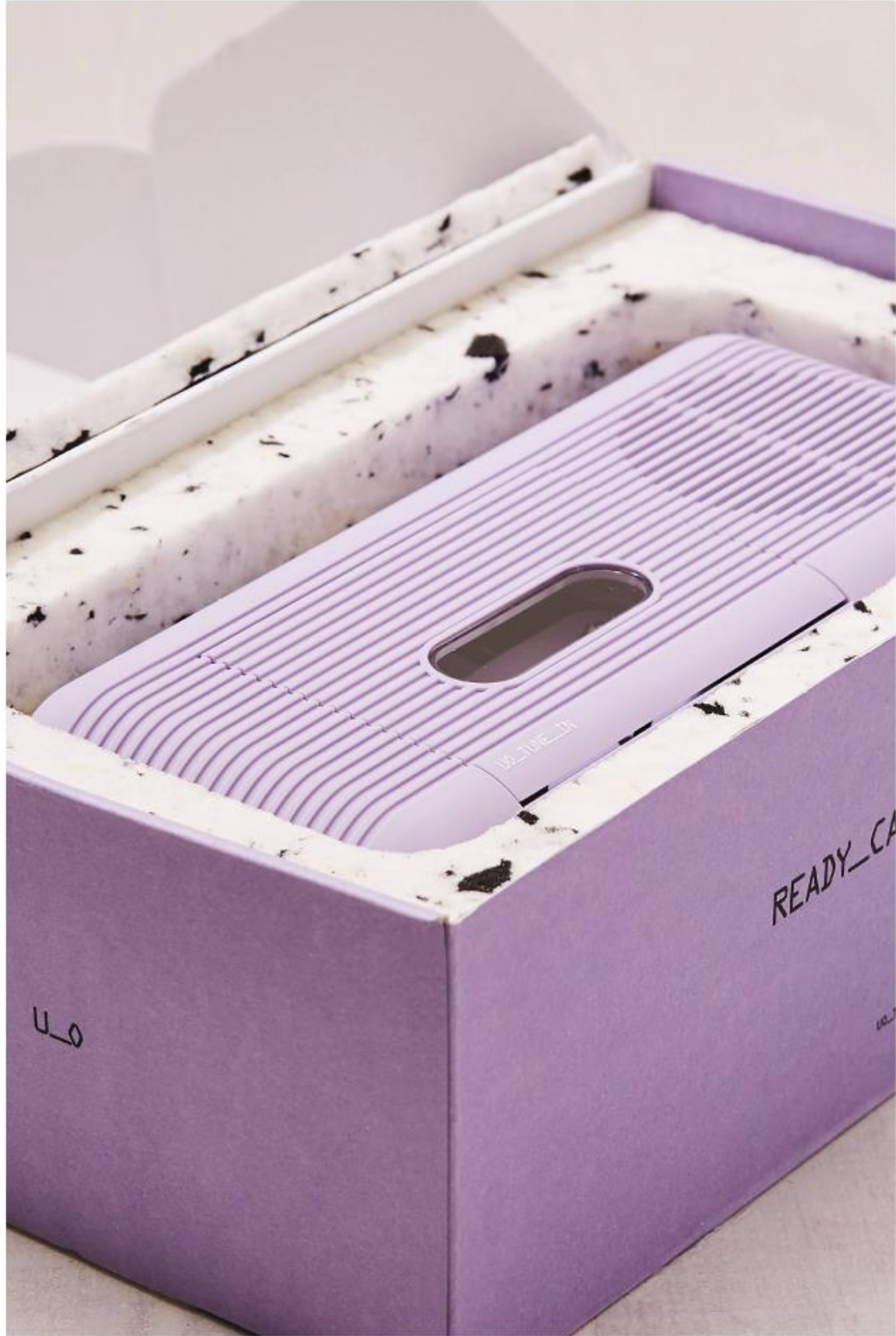



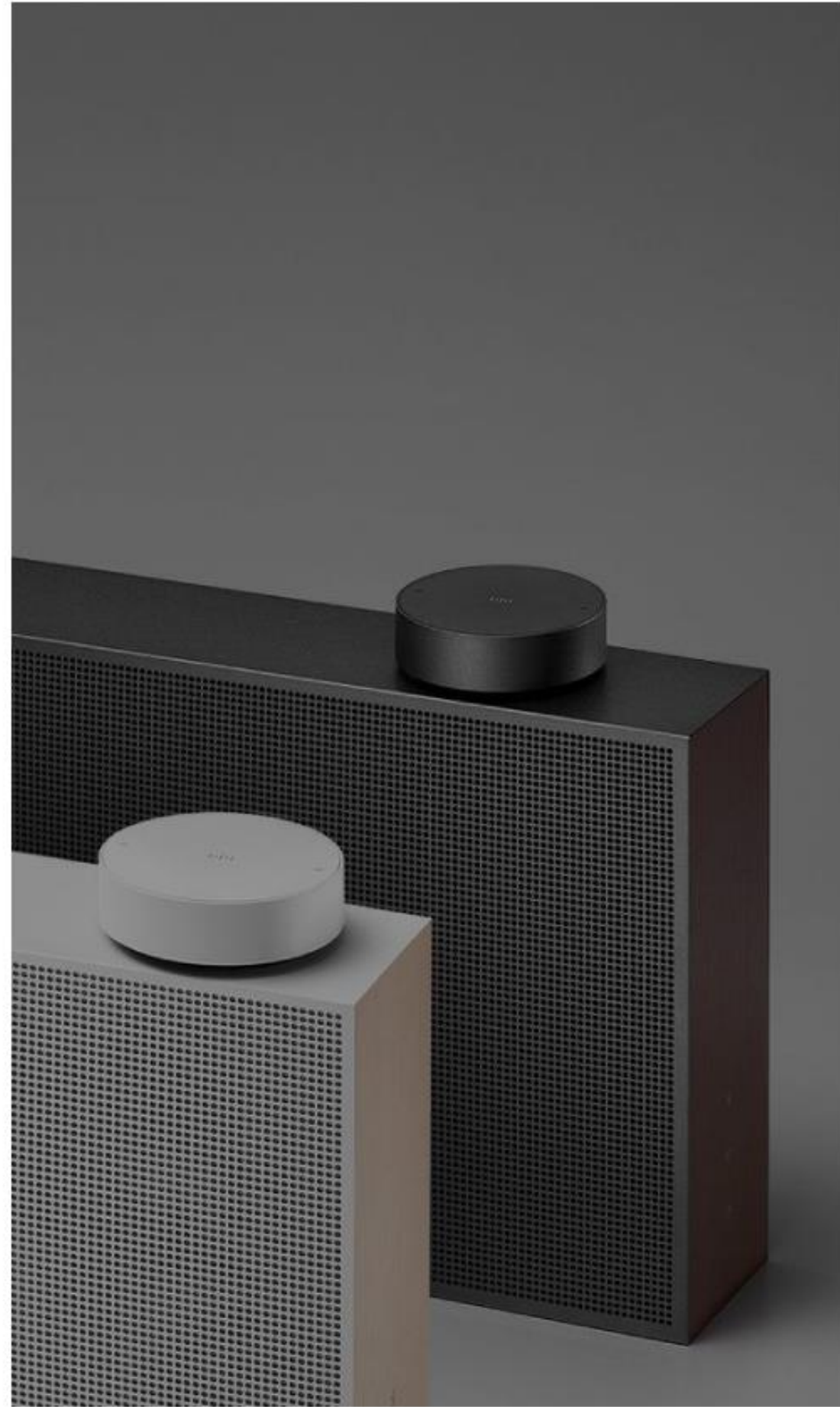

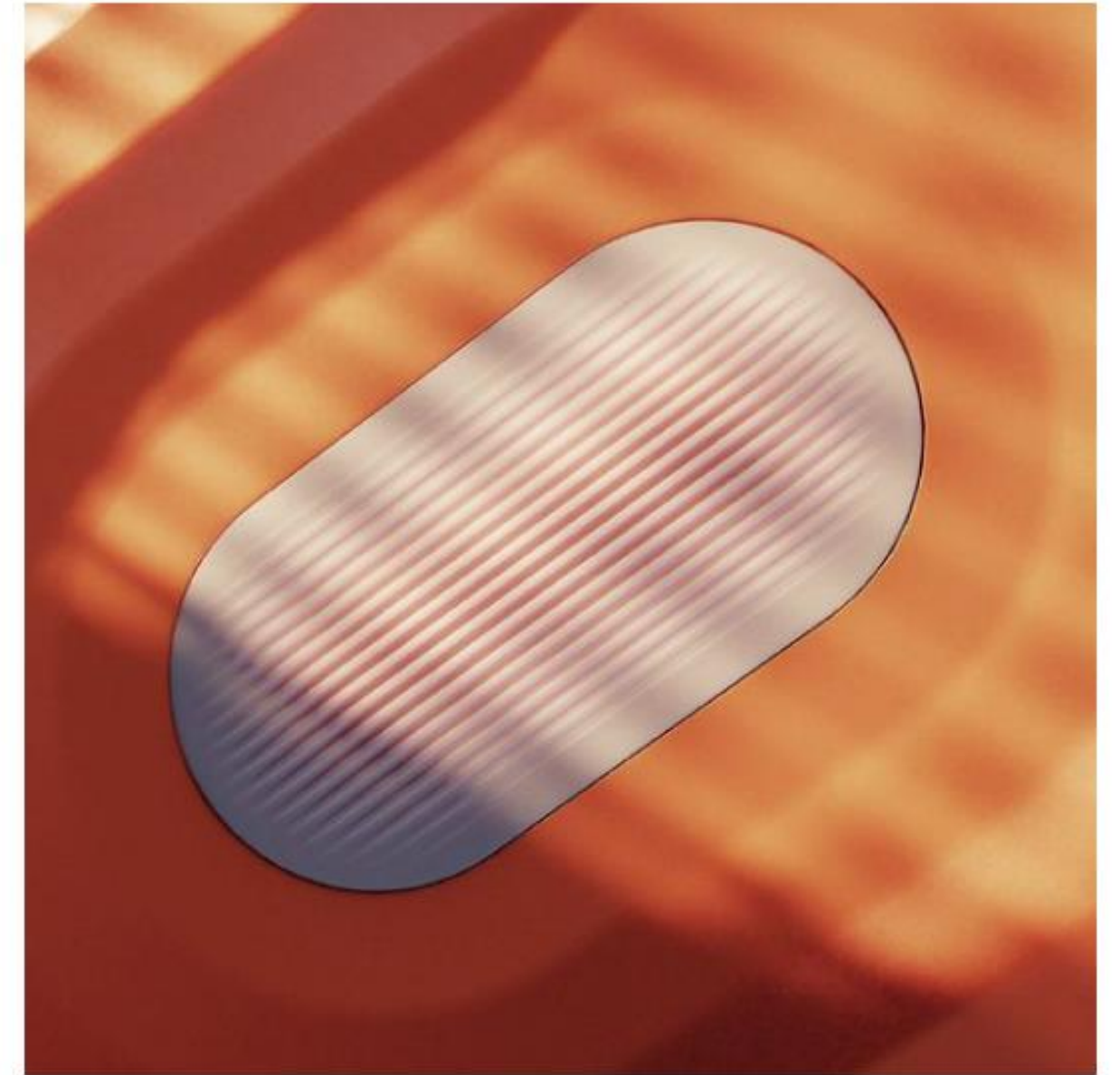



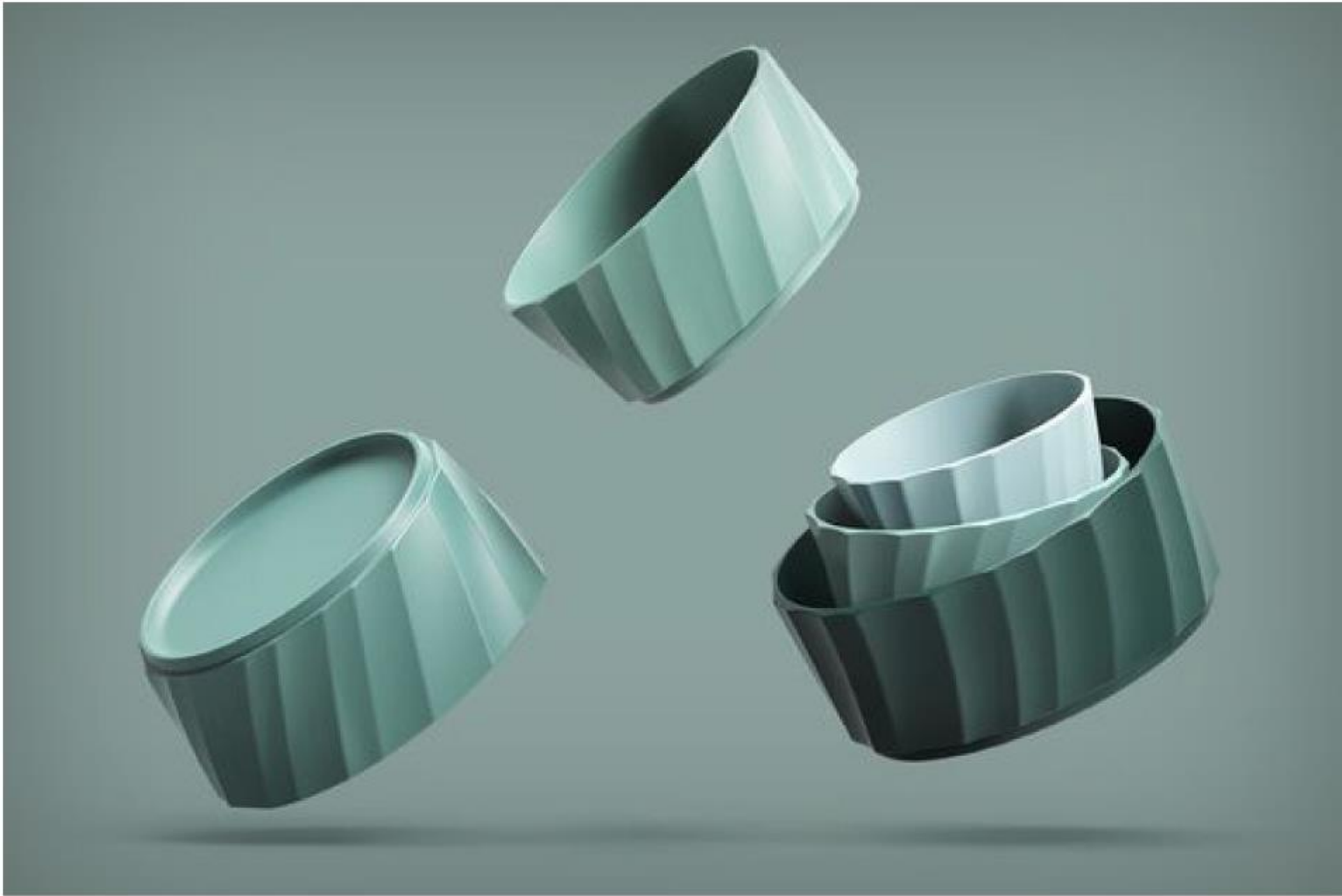

**CUSTOM SKINCARE  
PACKAGING/**

**ΠΡΟΣΑΡΜΟΣΜΕΝΕΣ ΣΥΣΚΕΥΑΣΙΕΣ  
ΚΑΛΥΝΤΙΚΩΝ**















**ΣΥΣΚΕΥΑΣΙΑ**











**MOODBOARD**







**ΒΙΟΜΗΧΑΝΙΚΟΣ ΣΧΕΔΙΑΣΜΟΣ**

ΠΡΟΣΧΕΔΙΑ

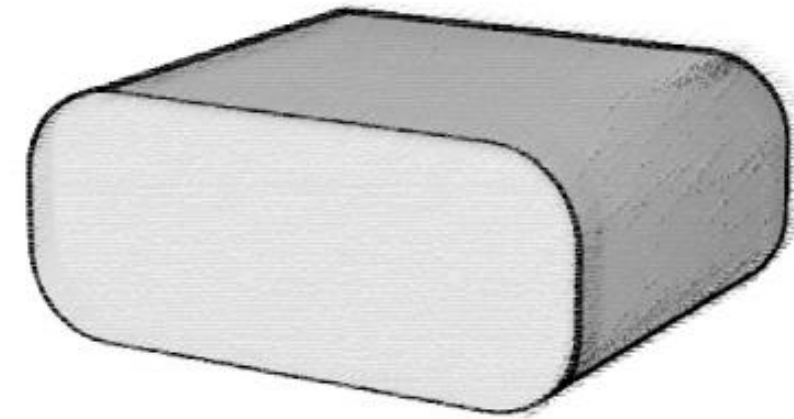
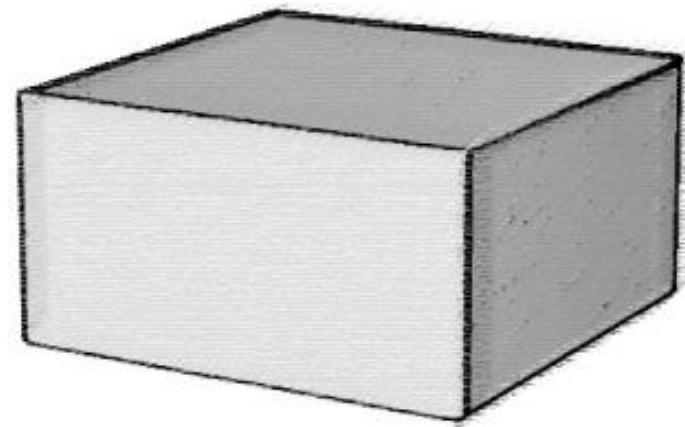
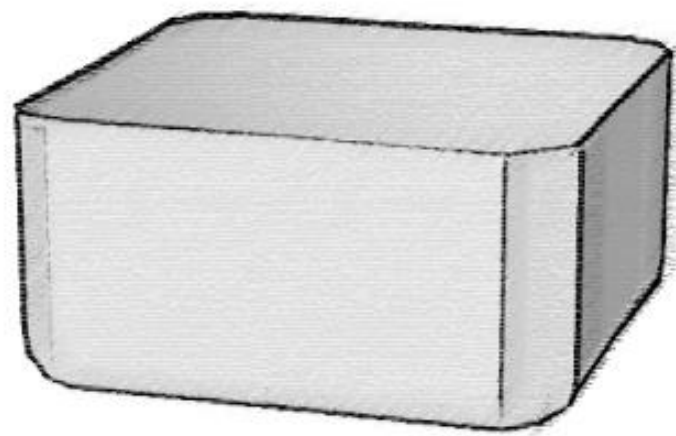
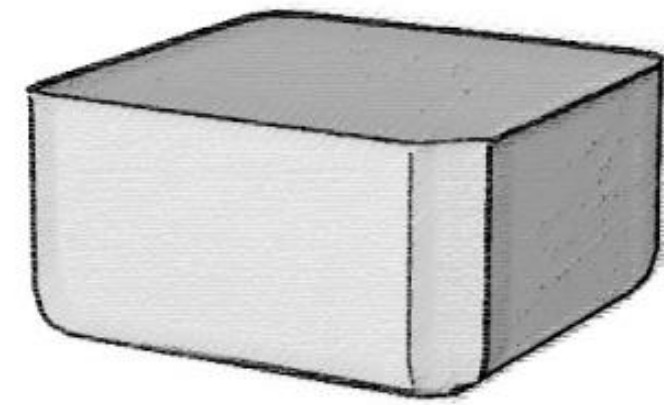
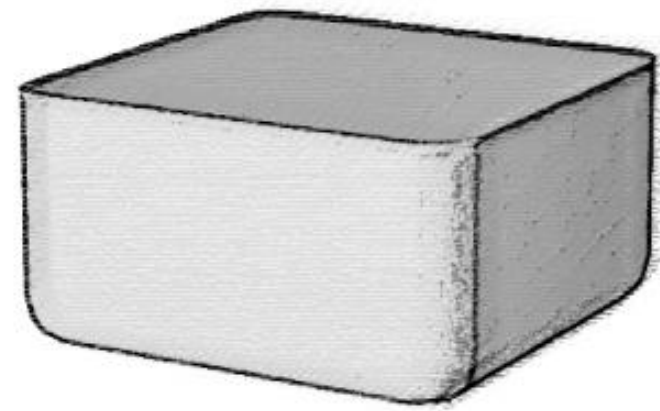
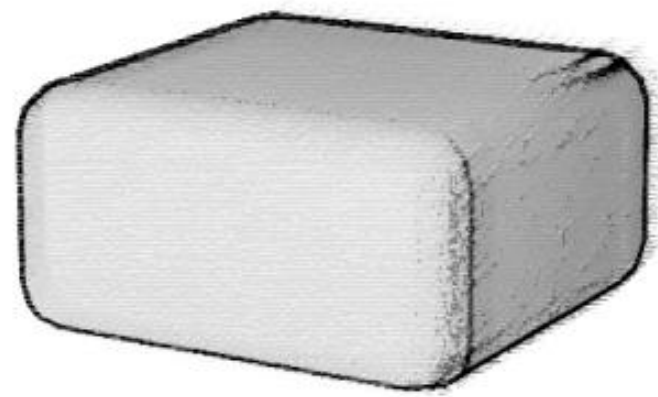

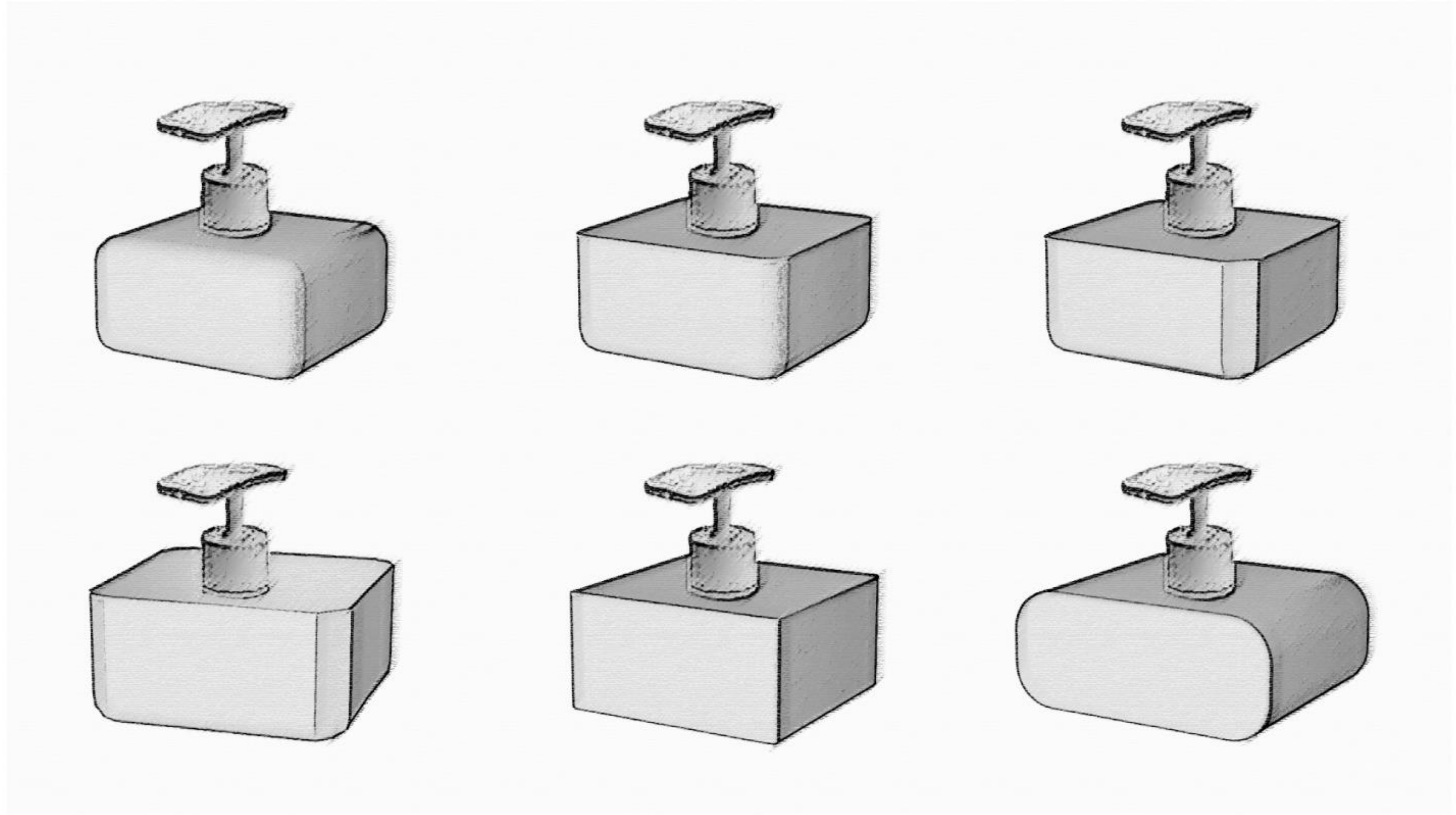

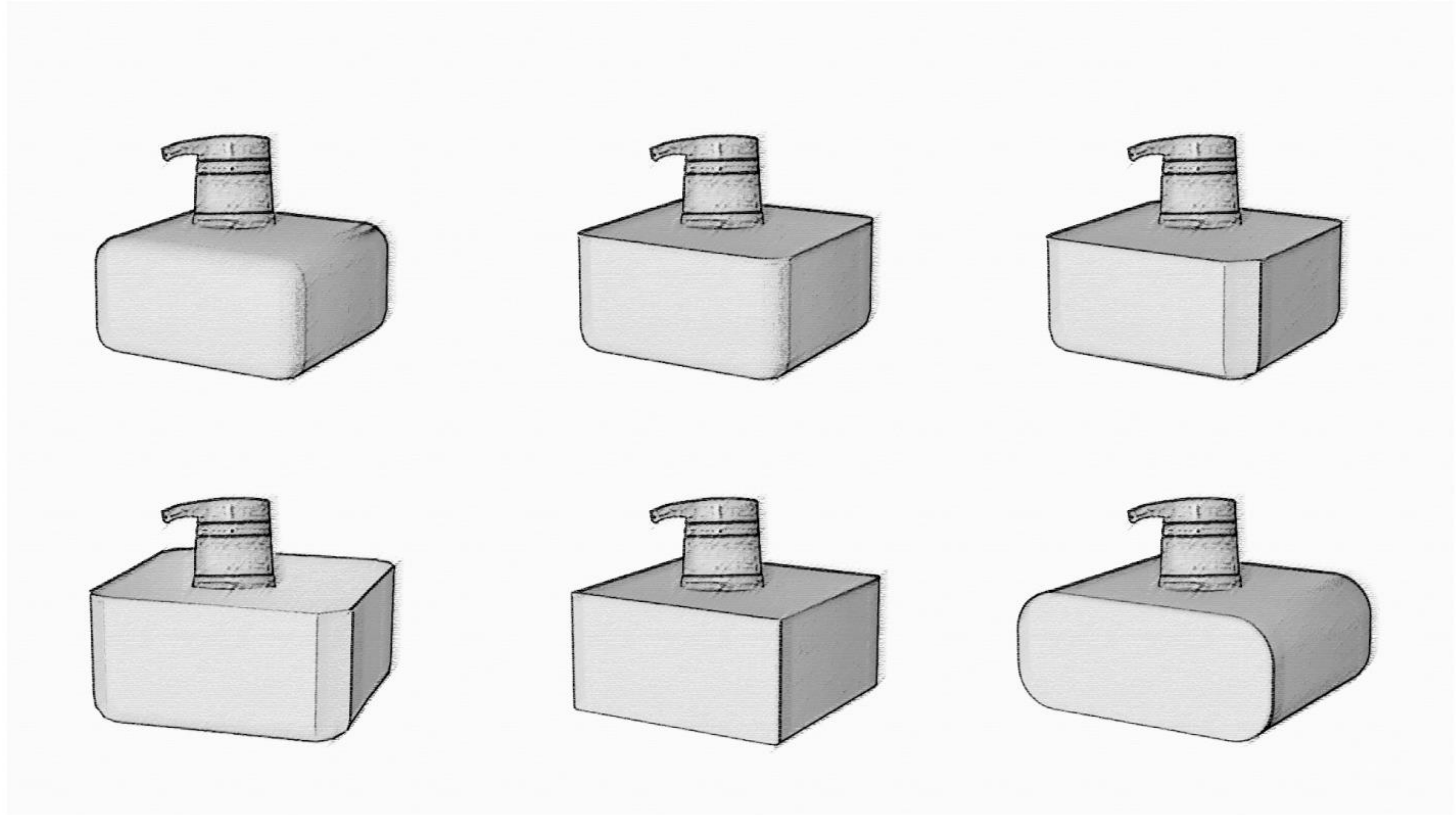

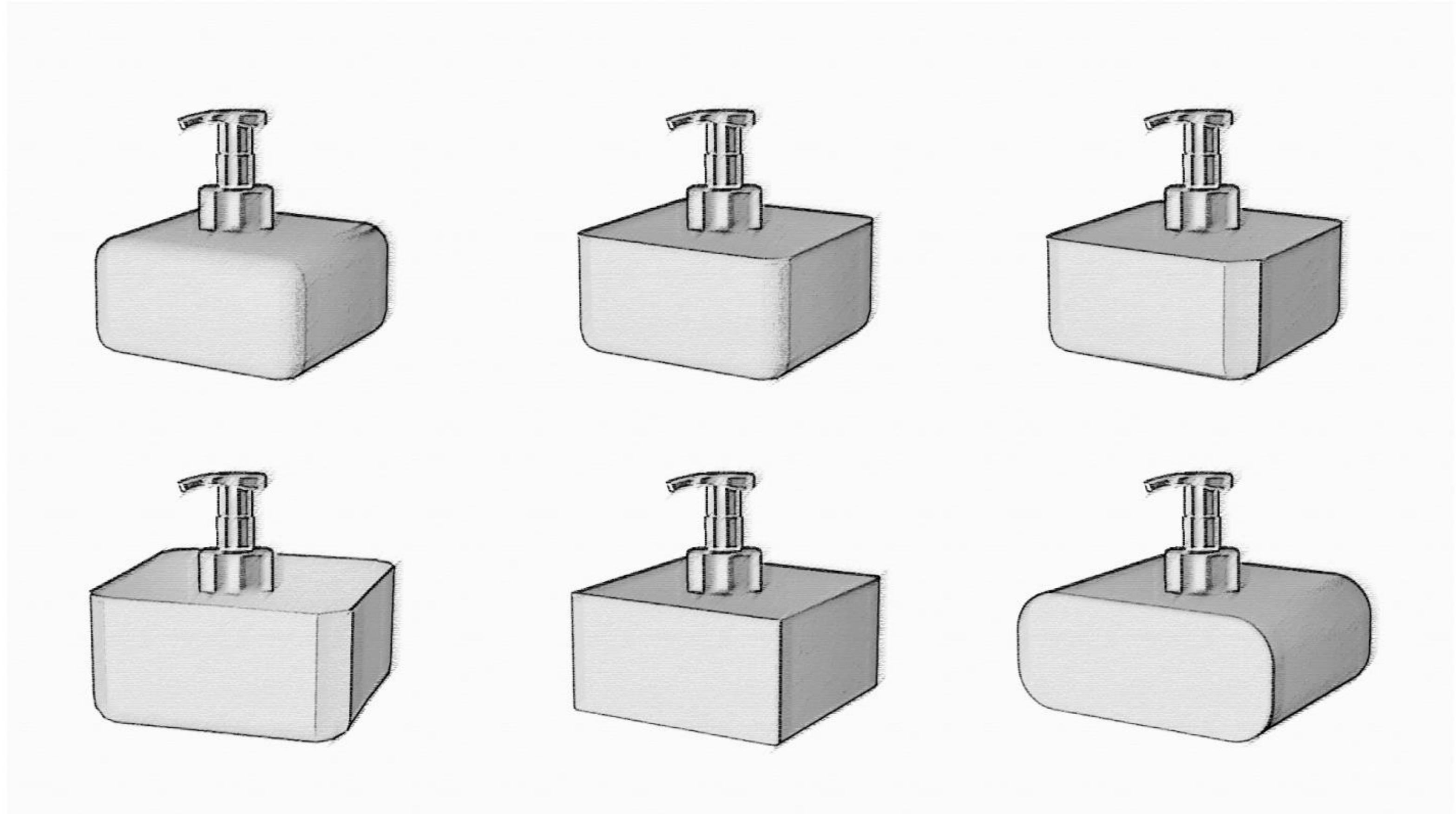

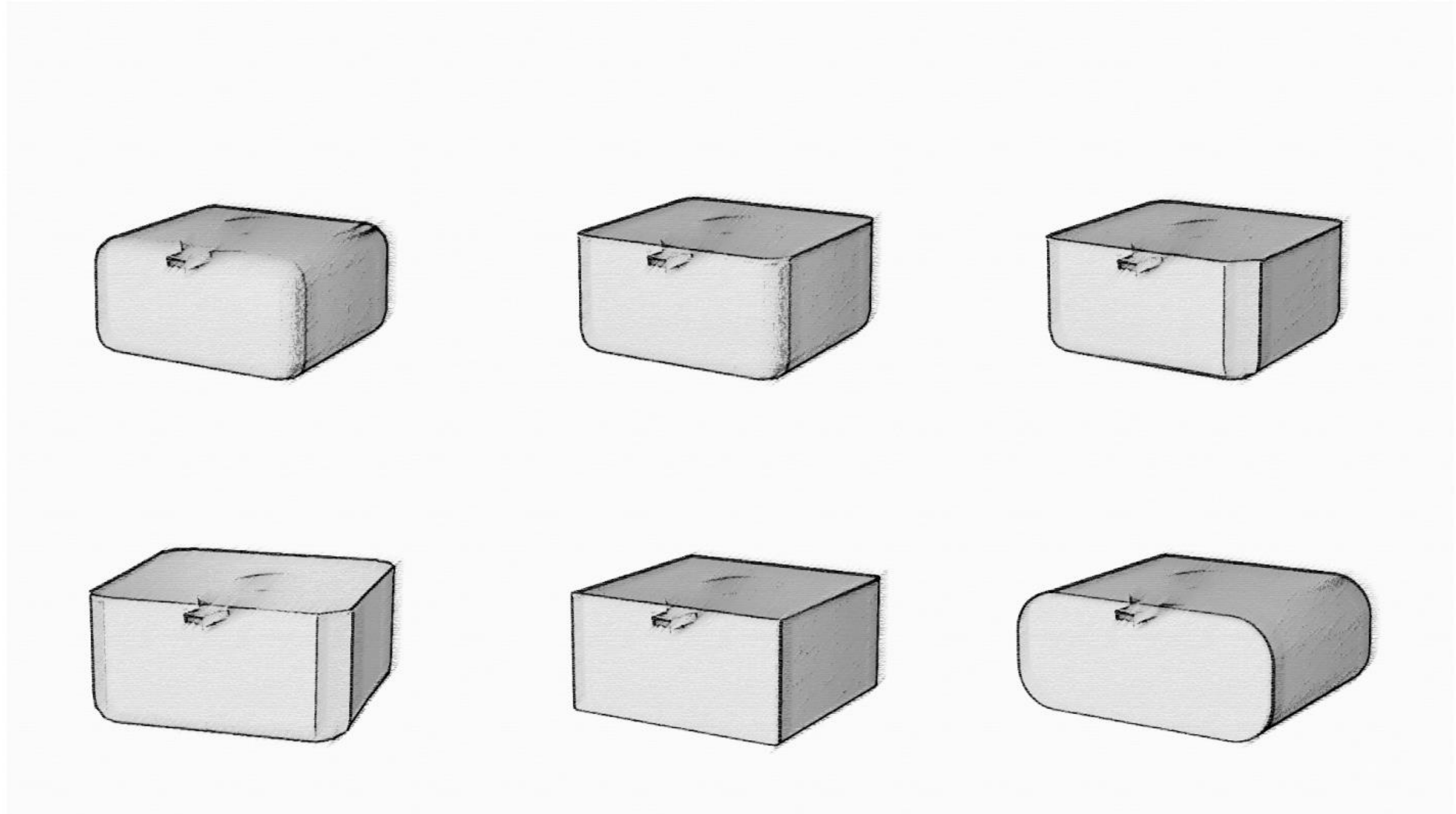



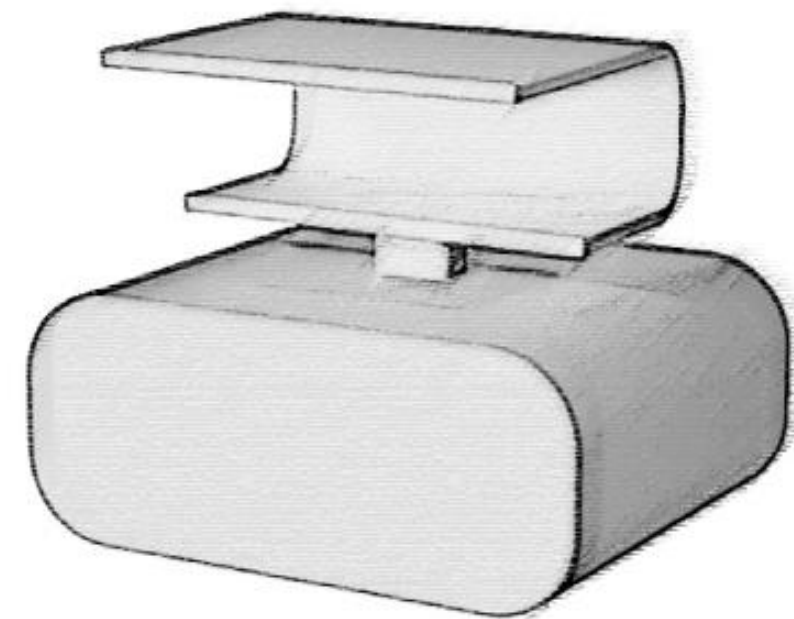
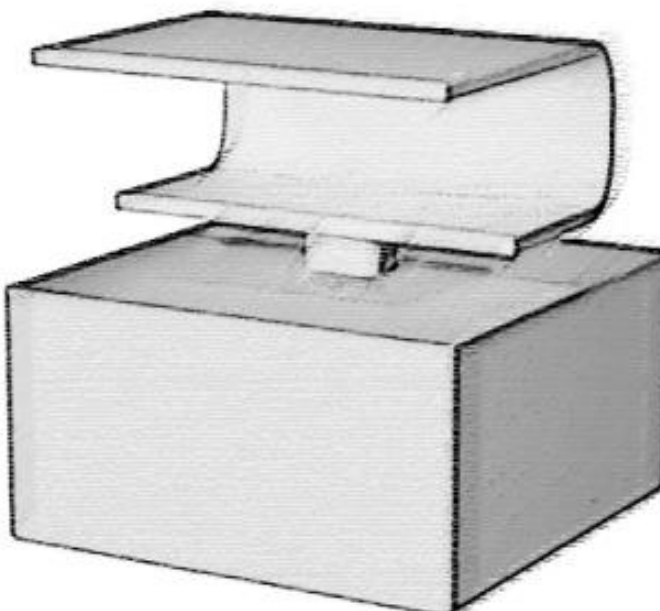
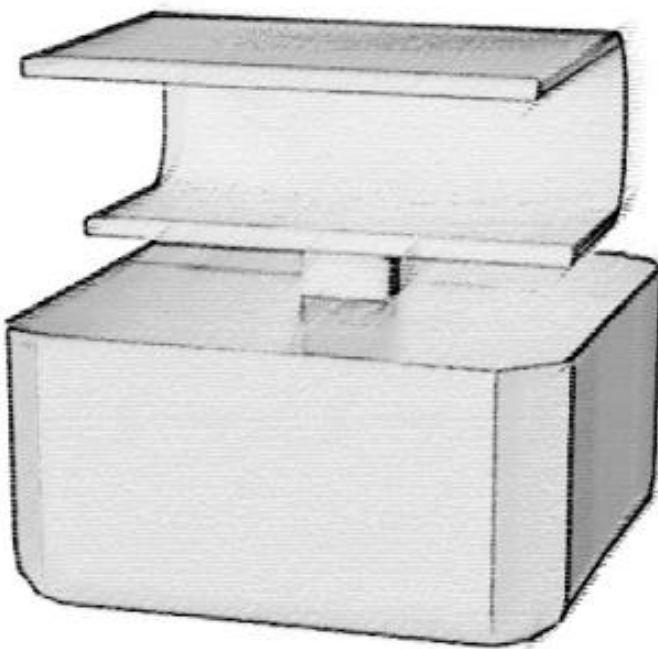
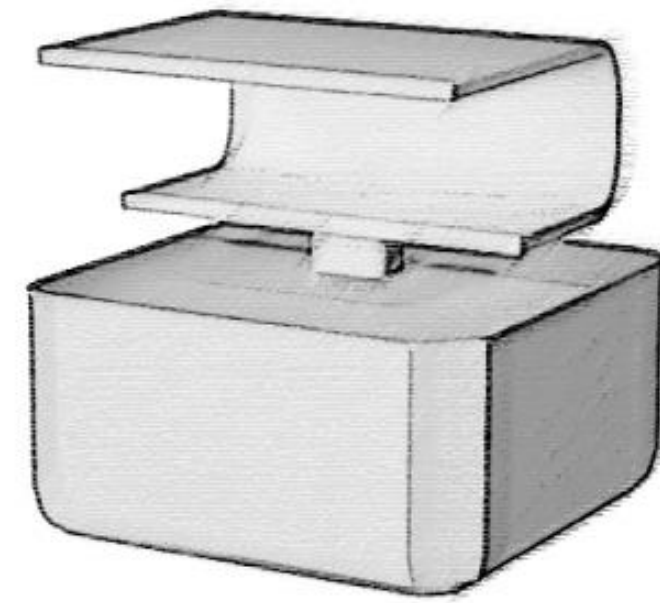
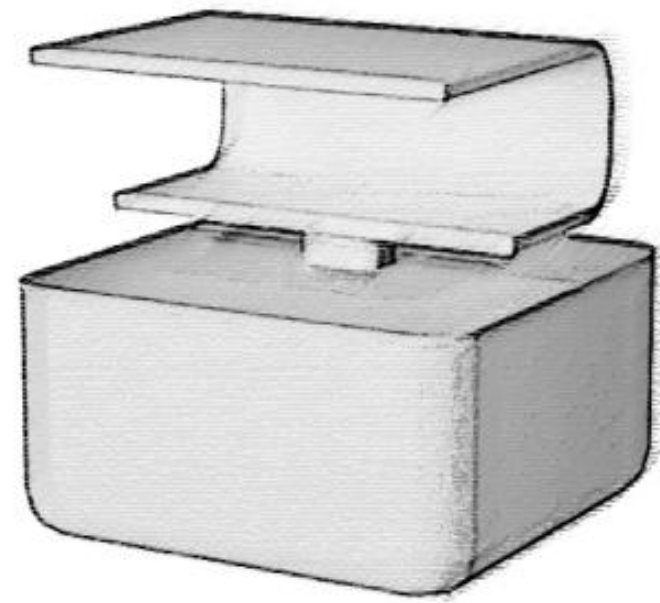
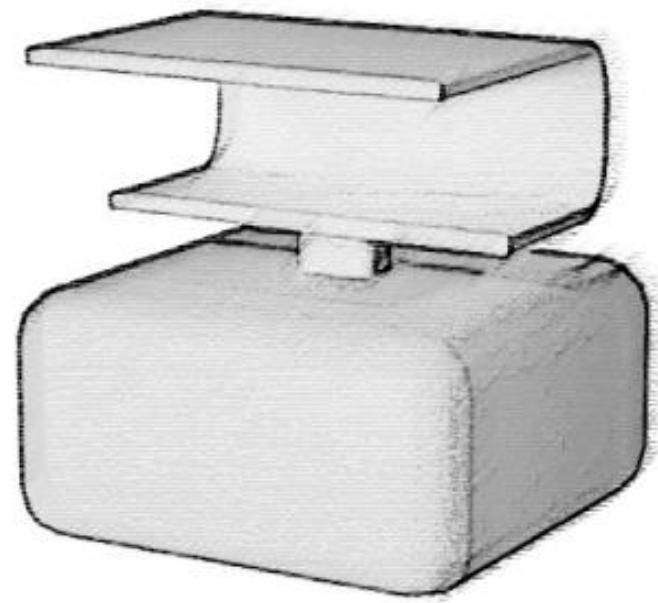

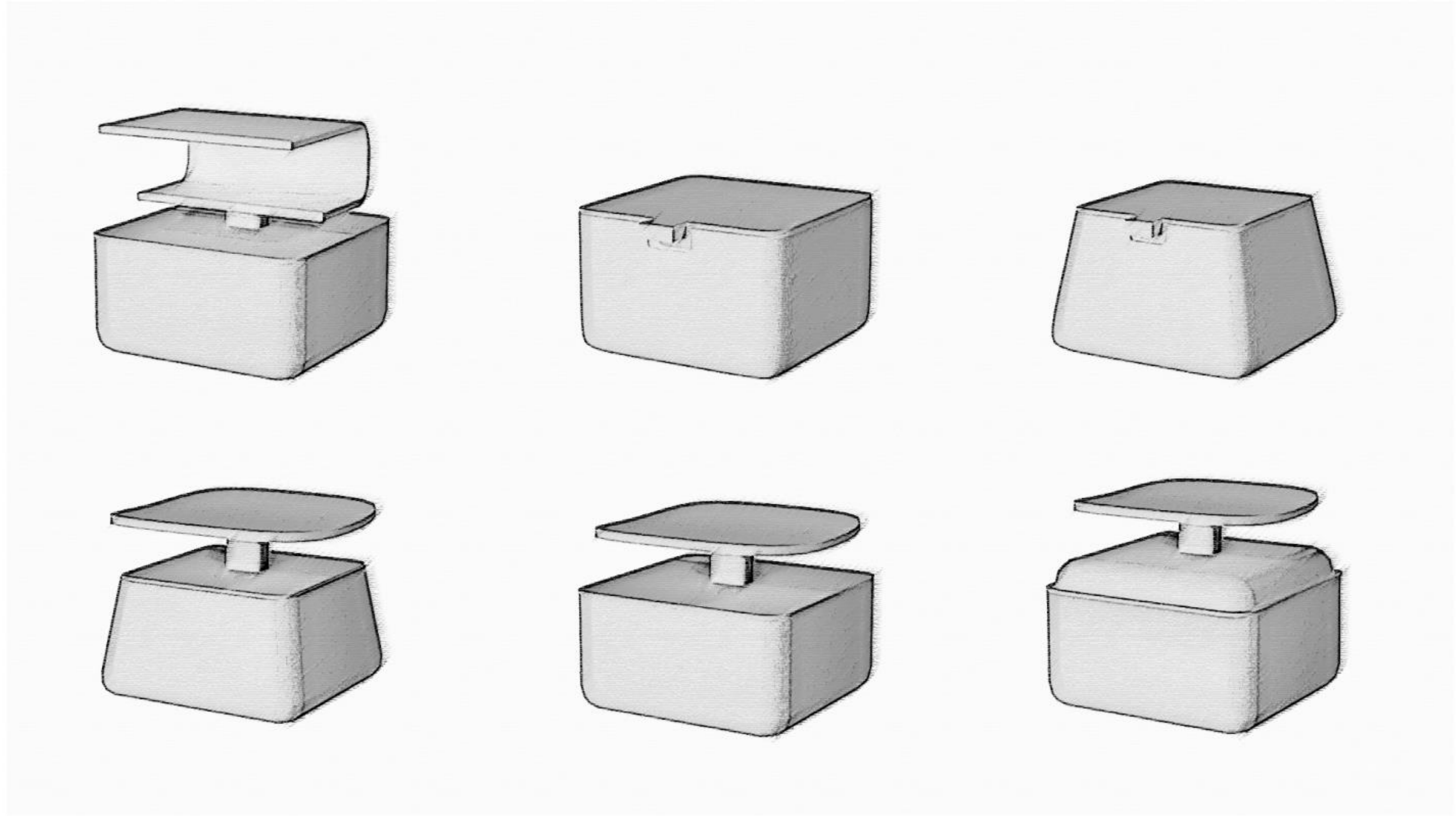

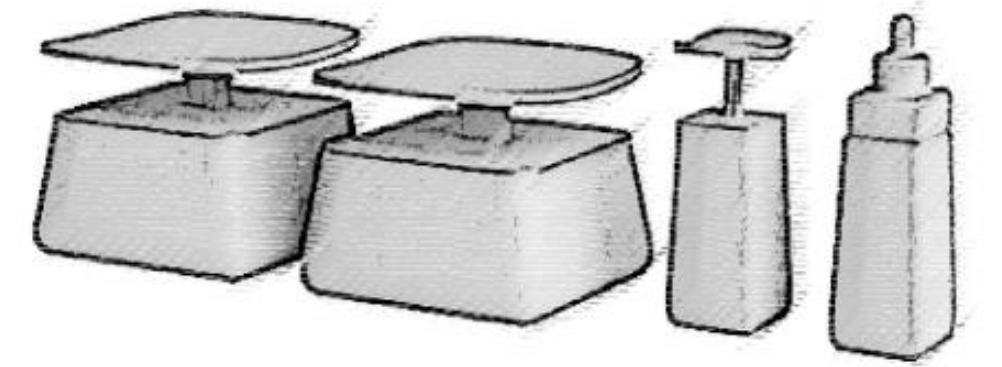
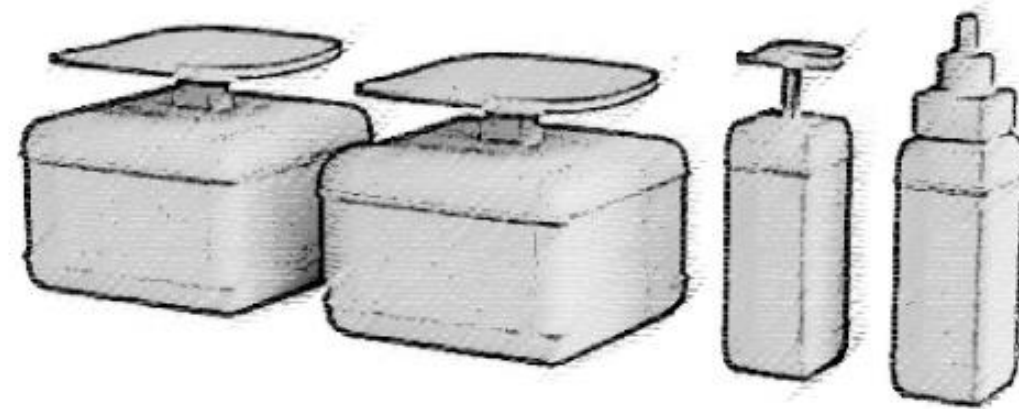
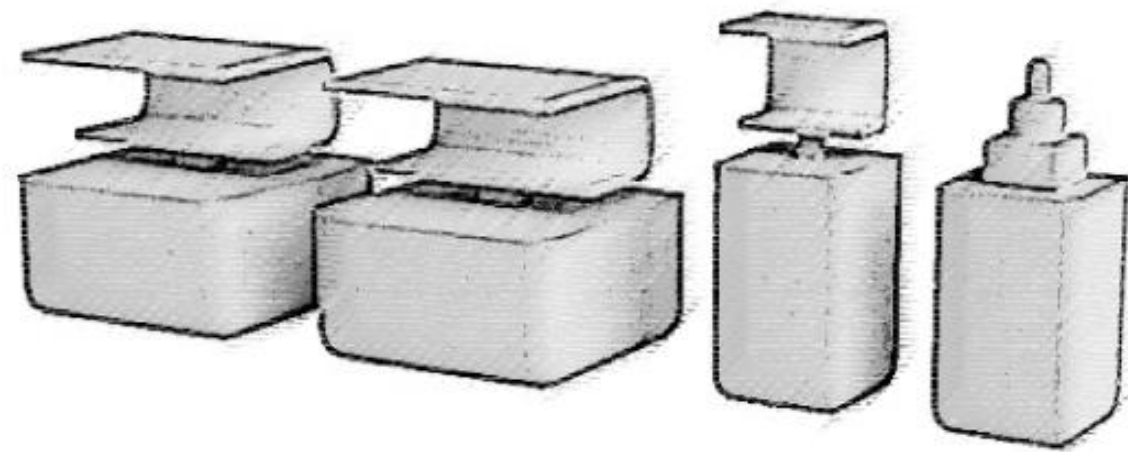
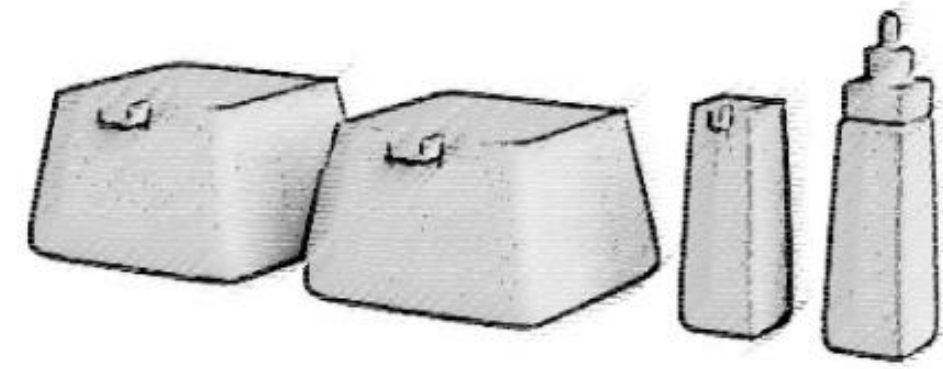
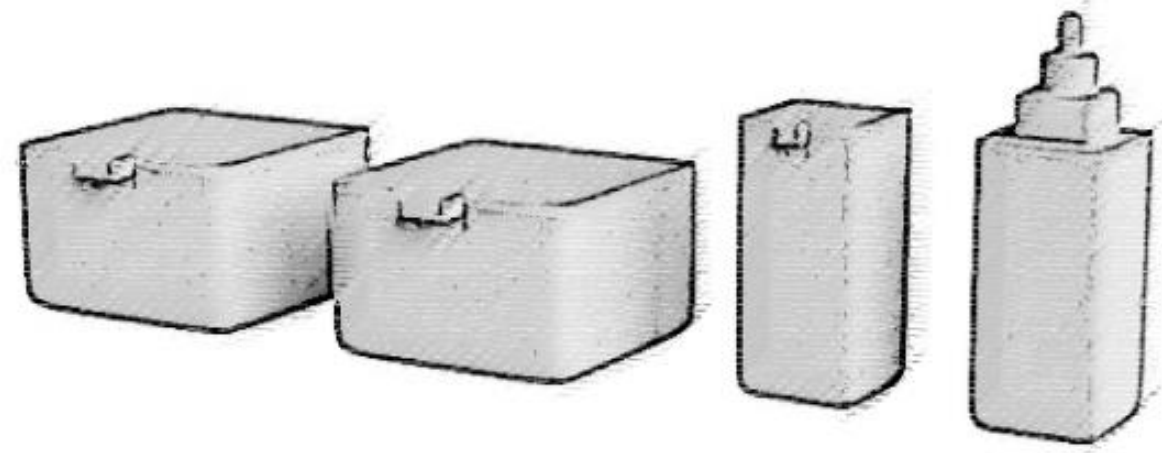

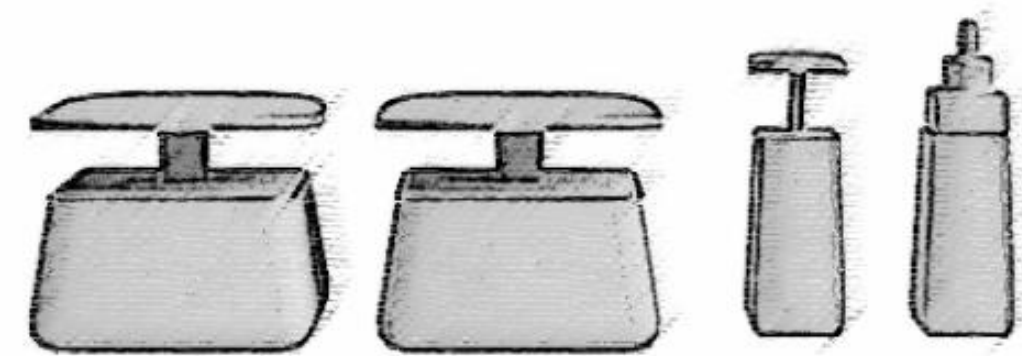
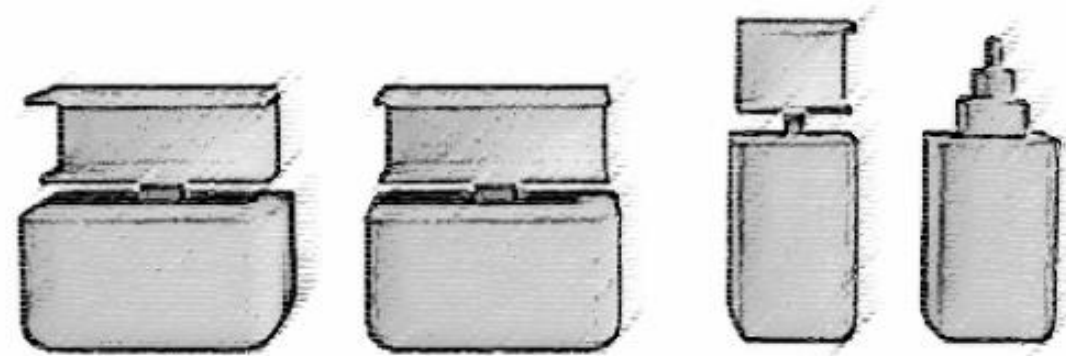
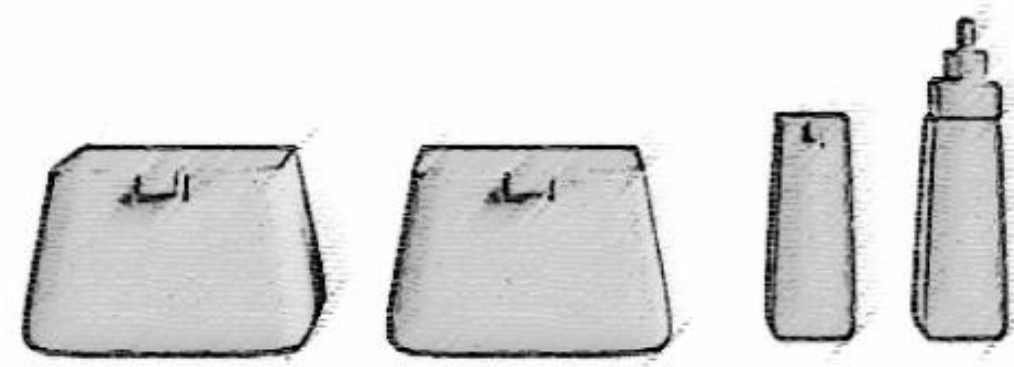
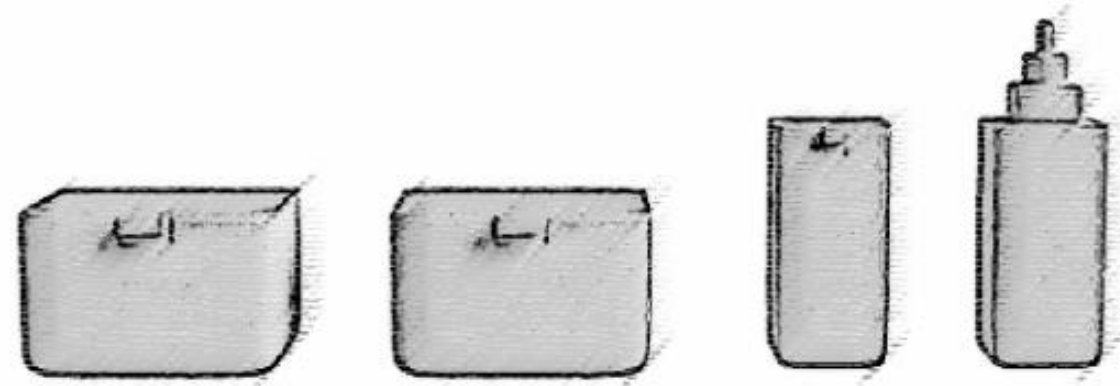

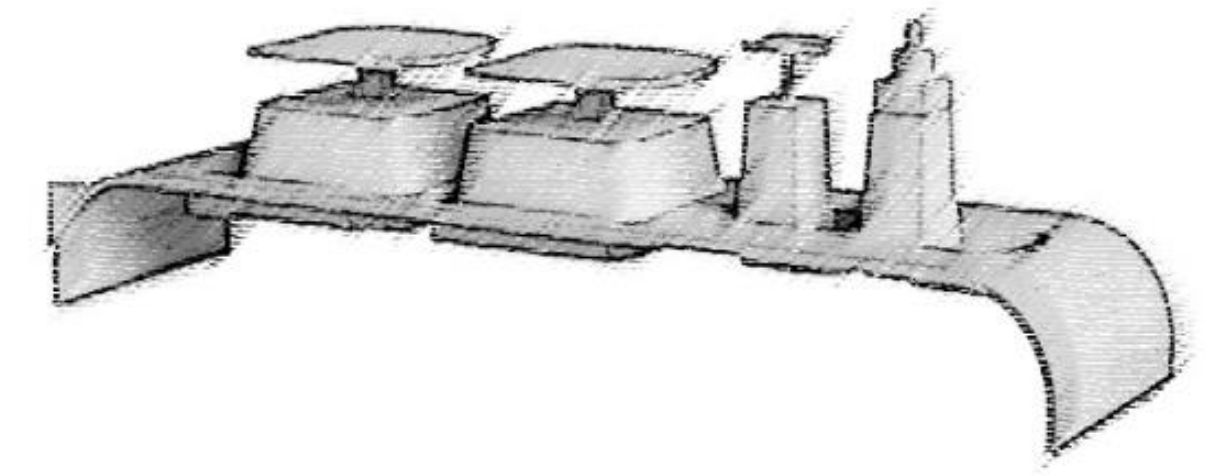
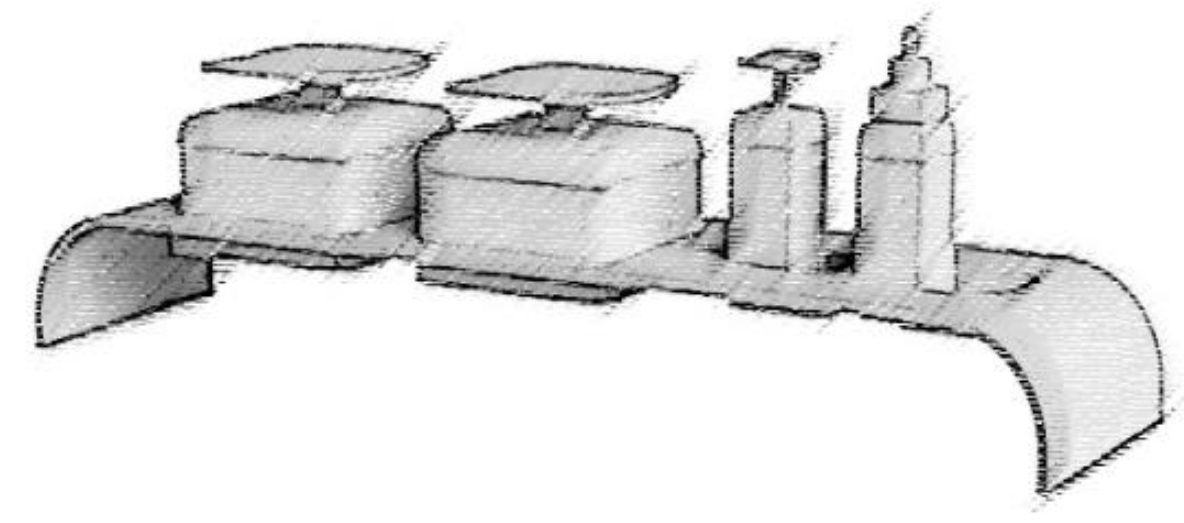
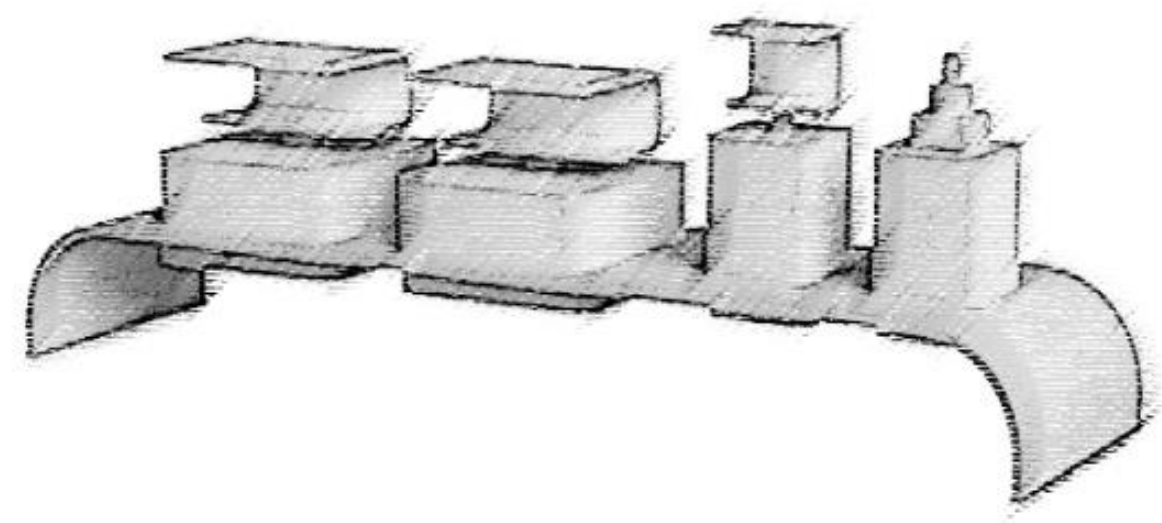
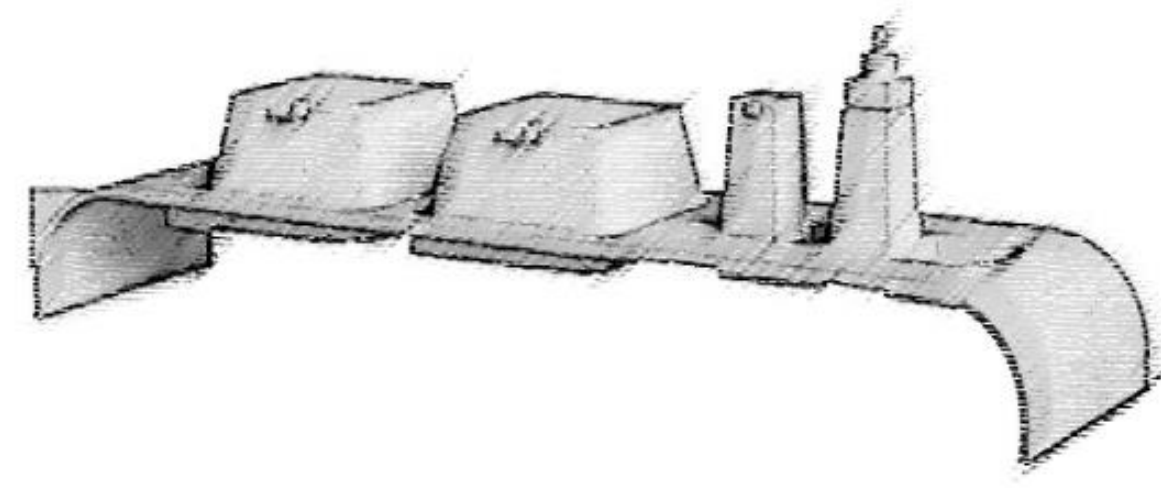
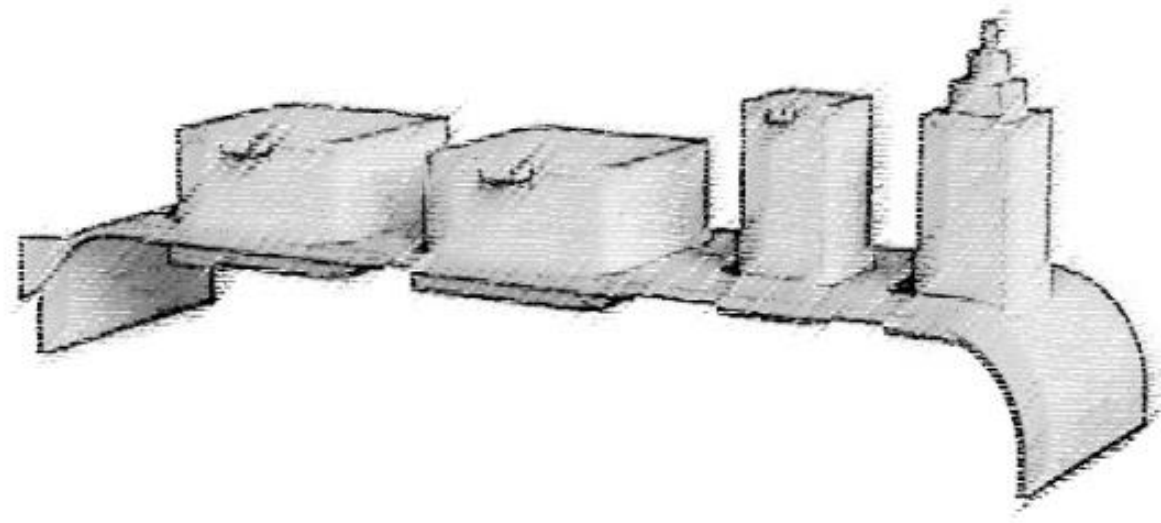

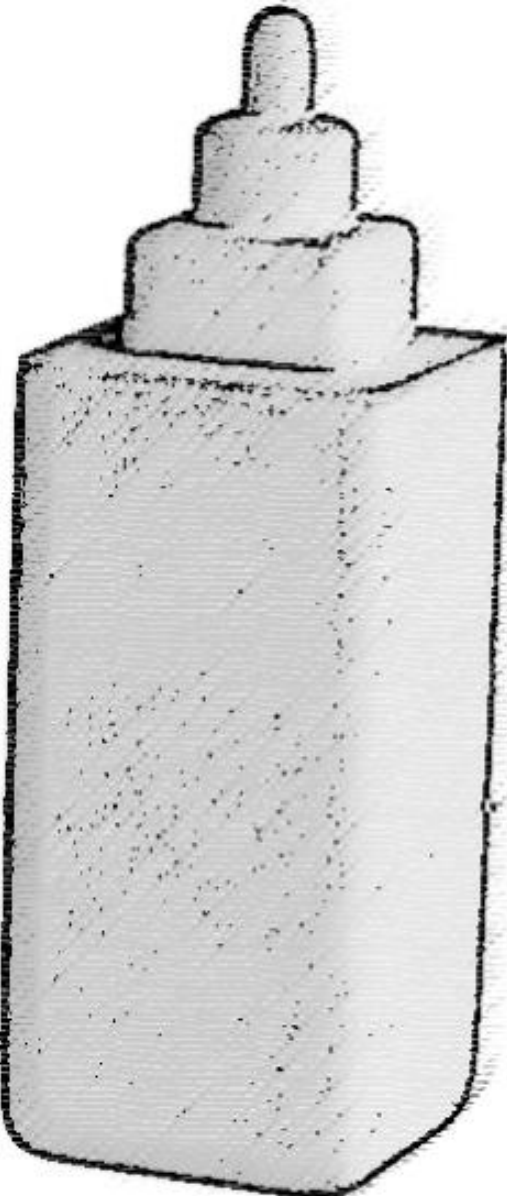
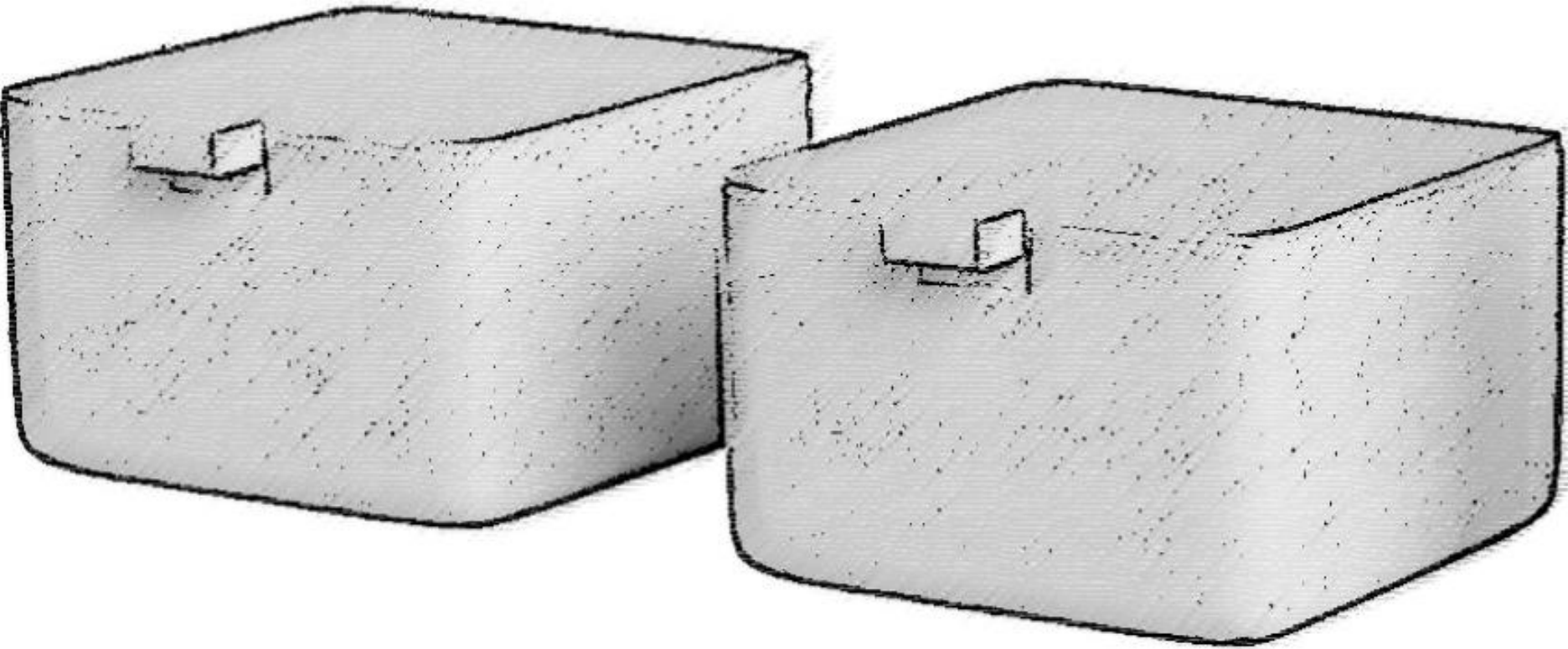

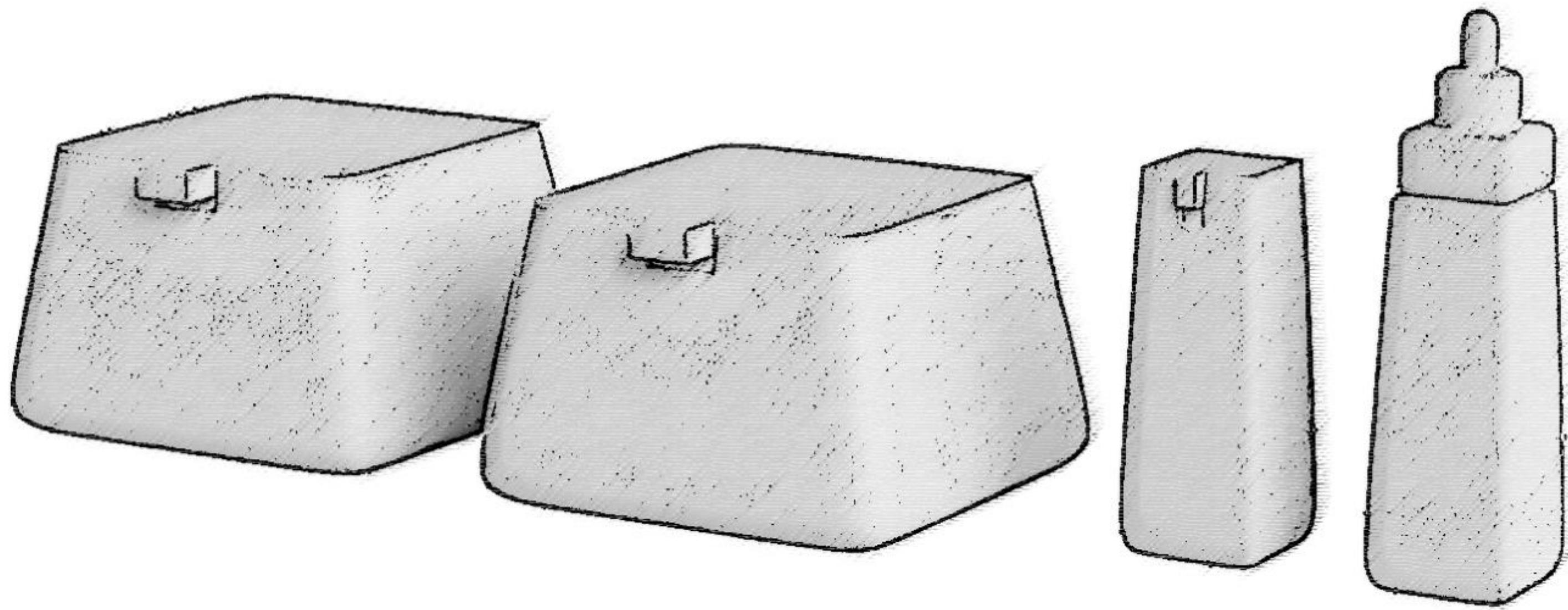

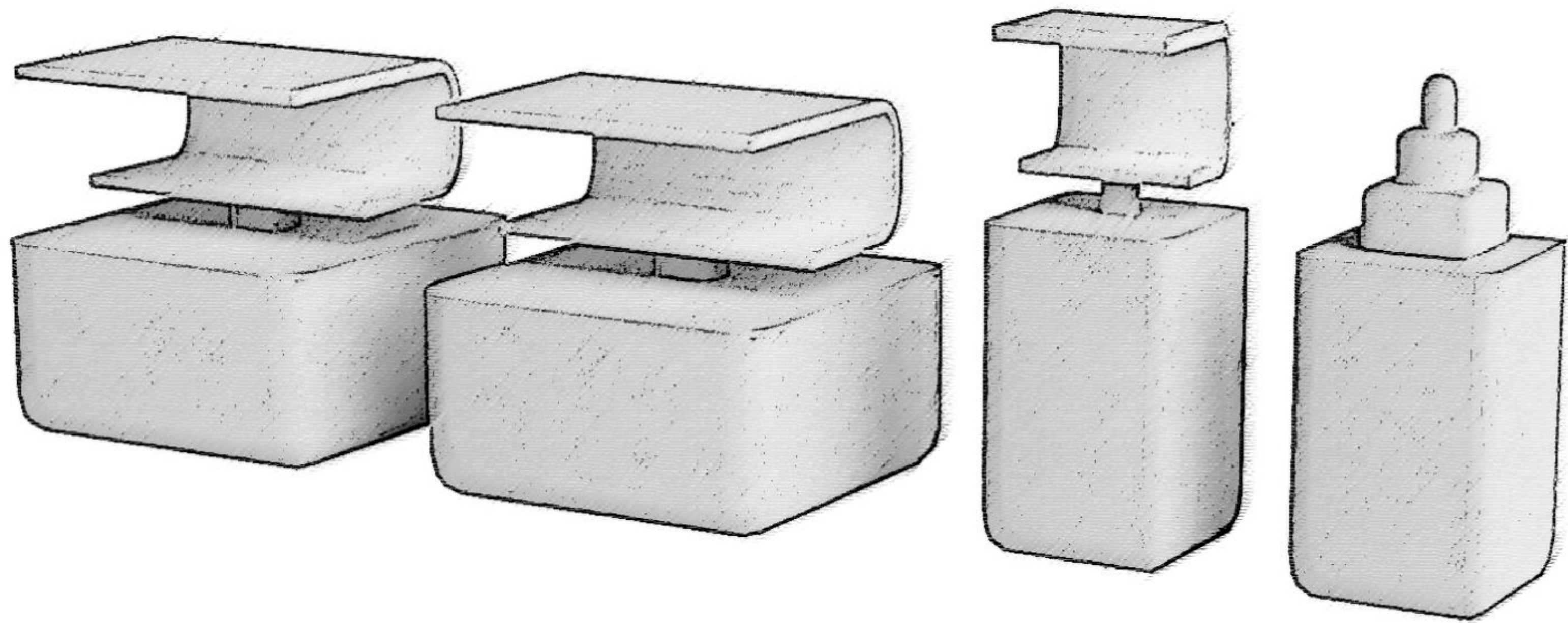



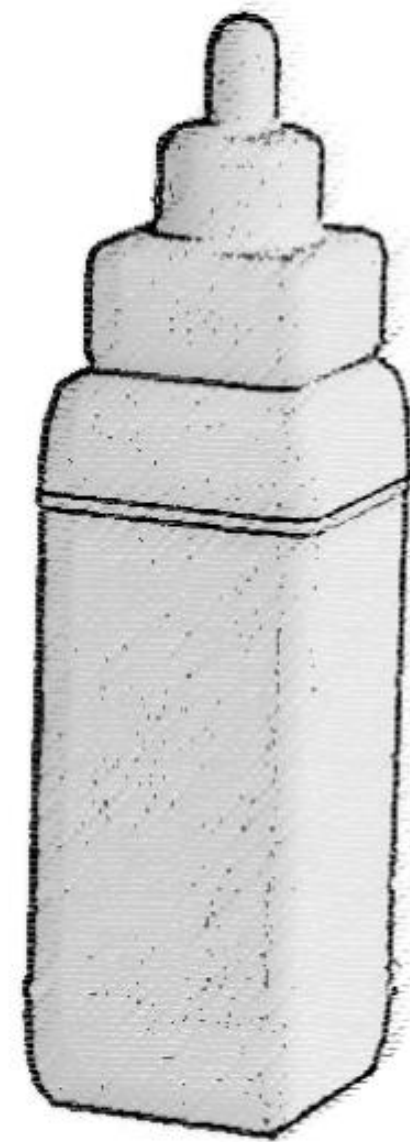
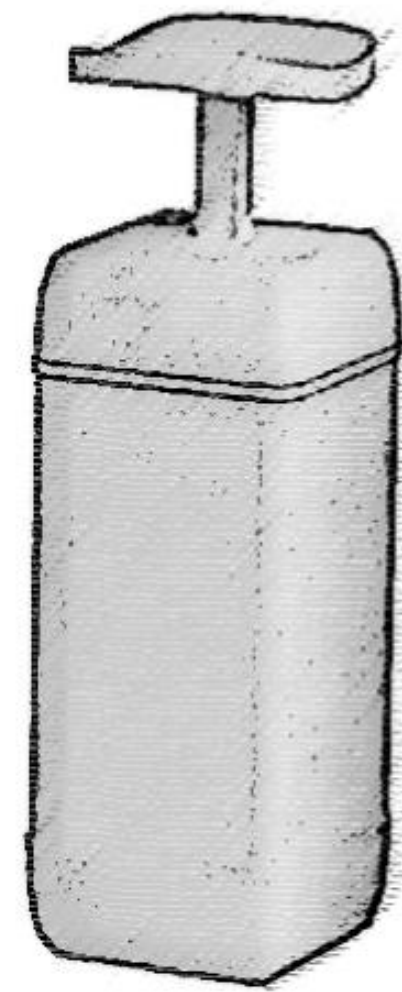
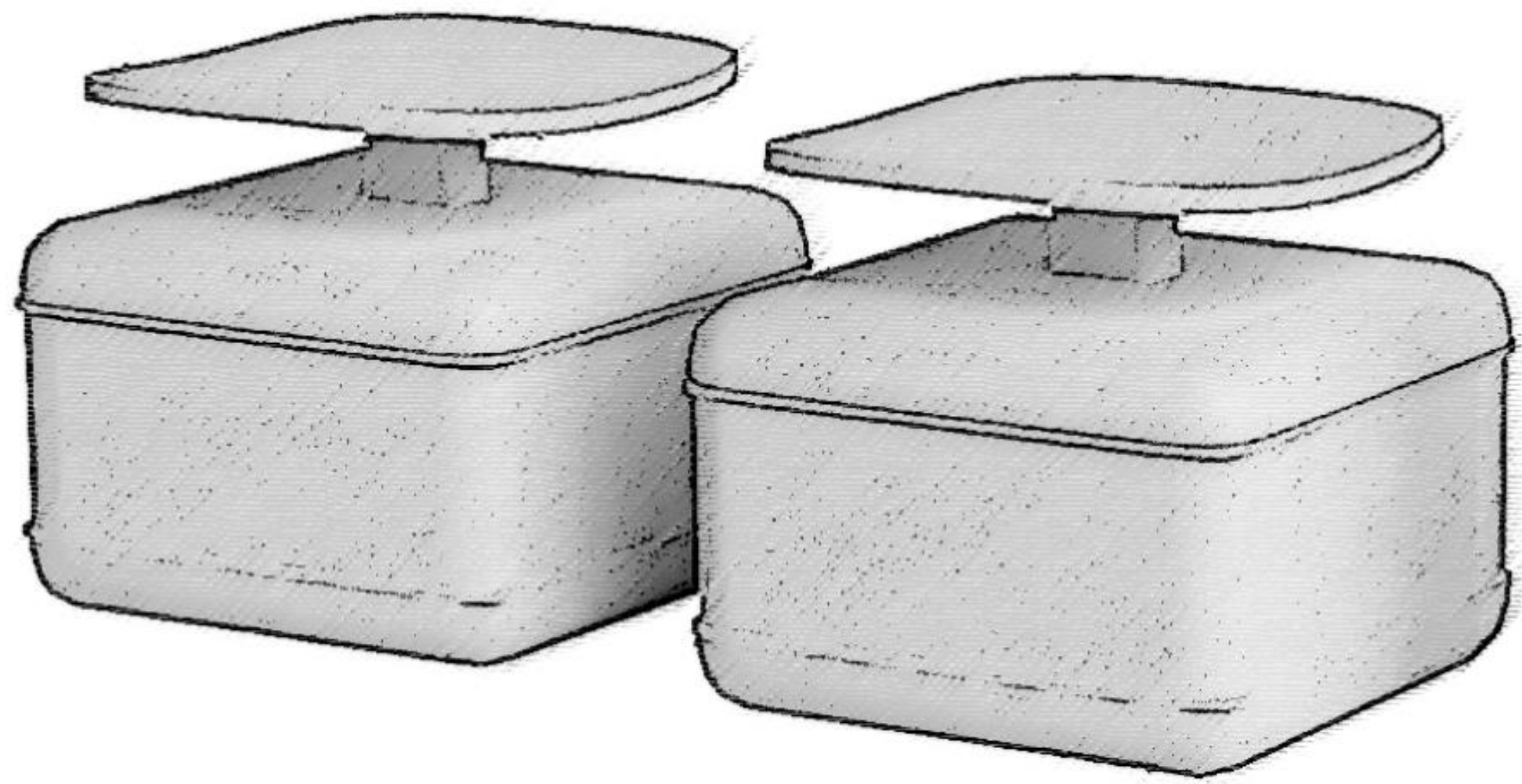

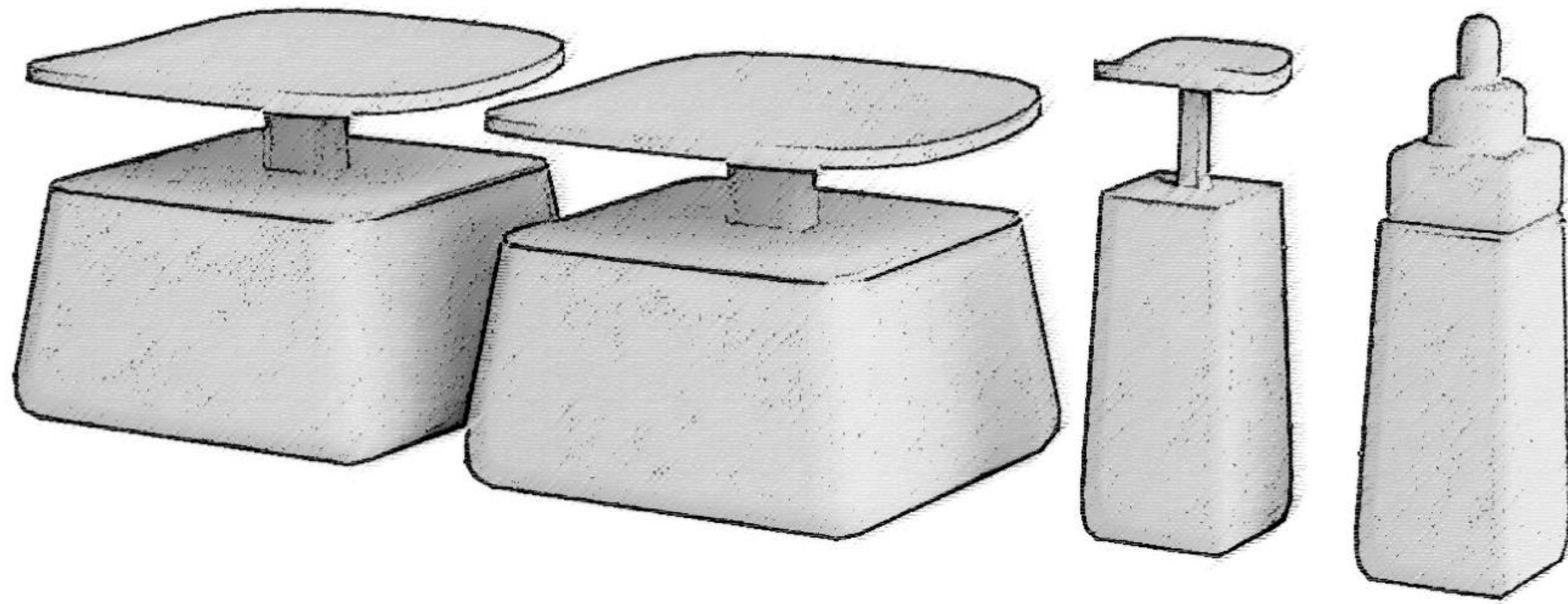

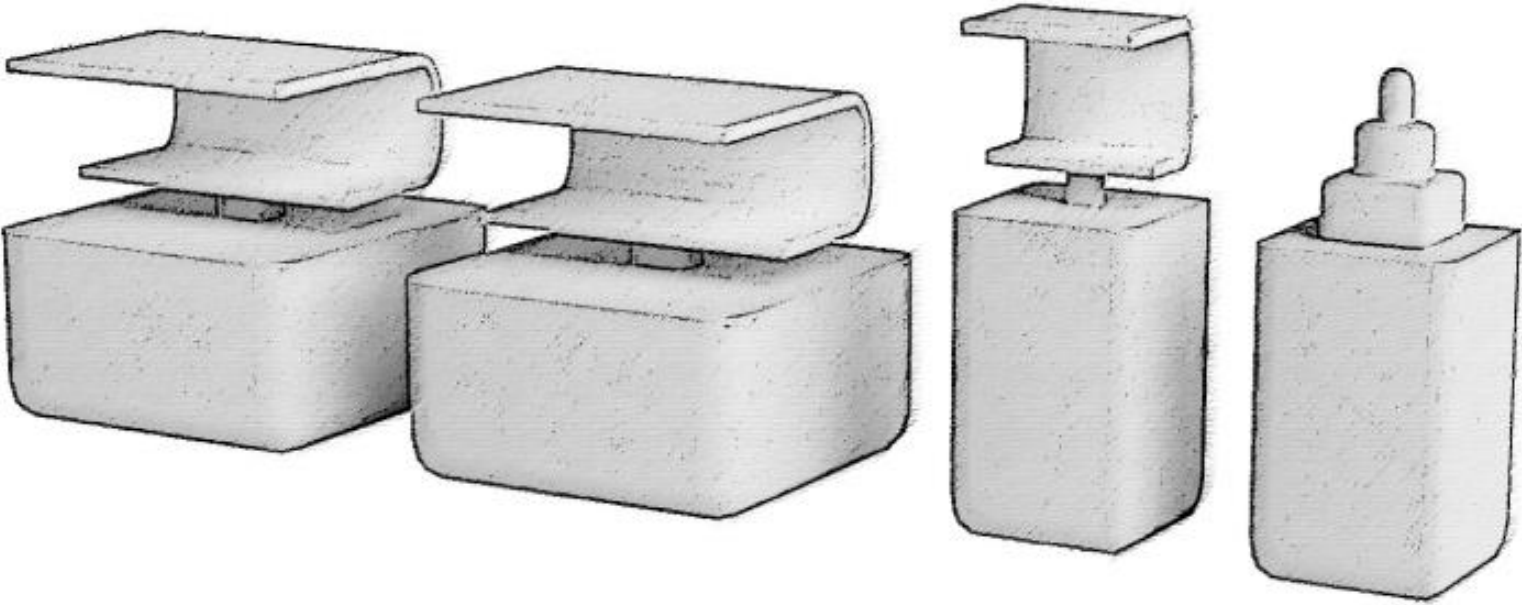
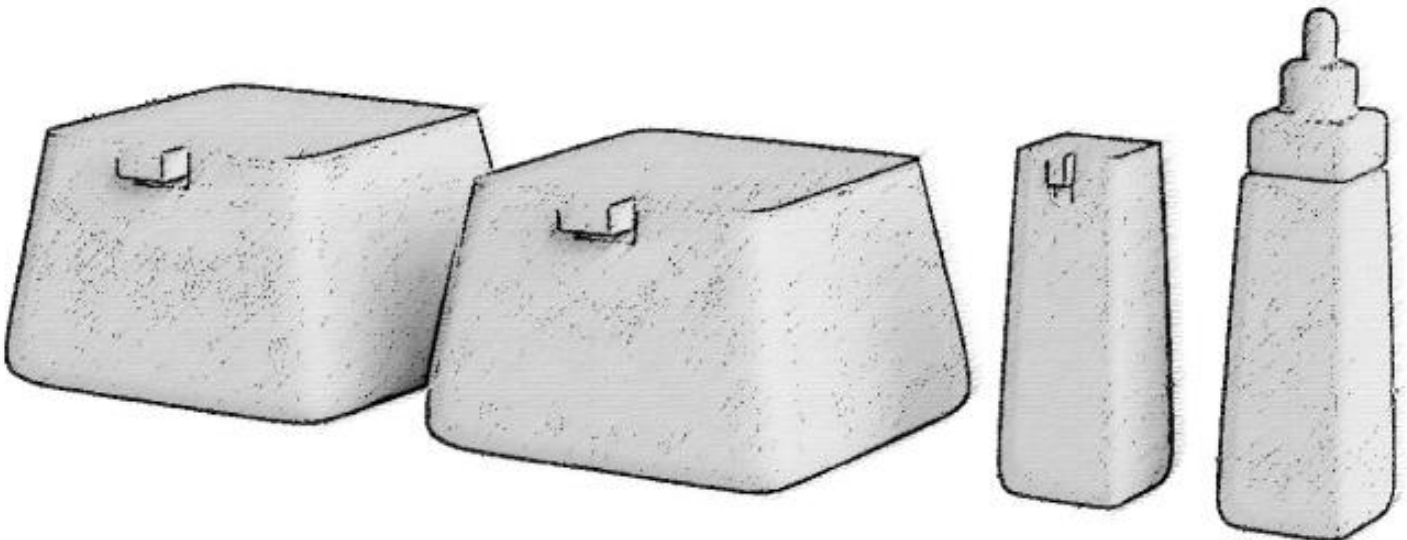
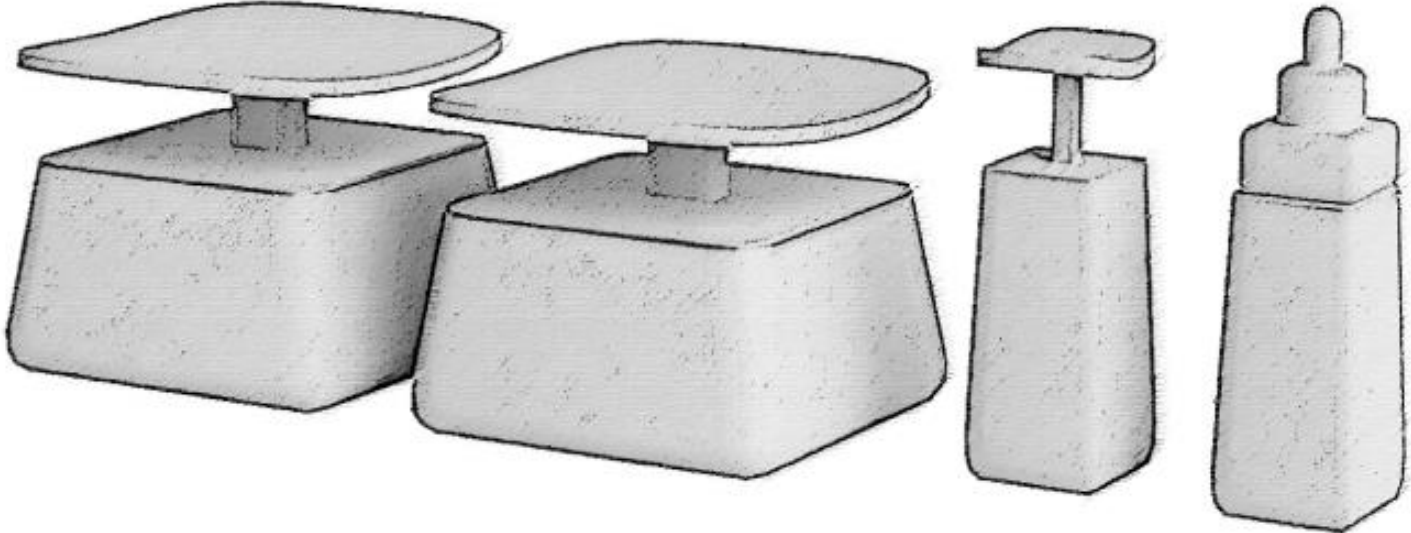

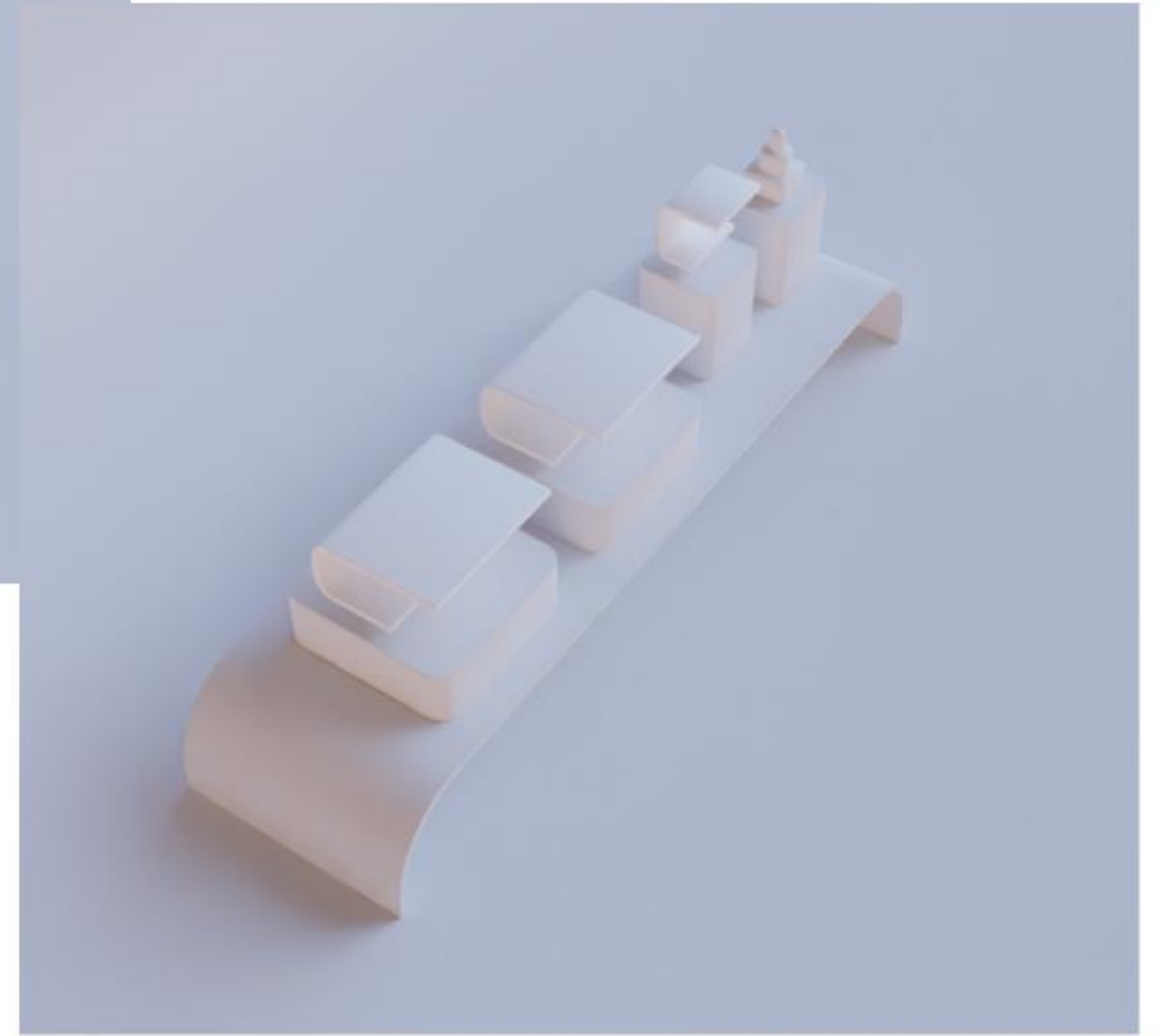
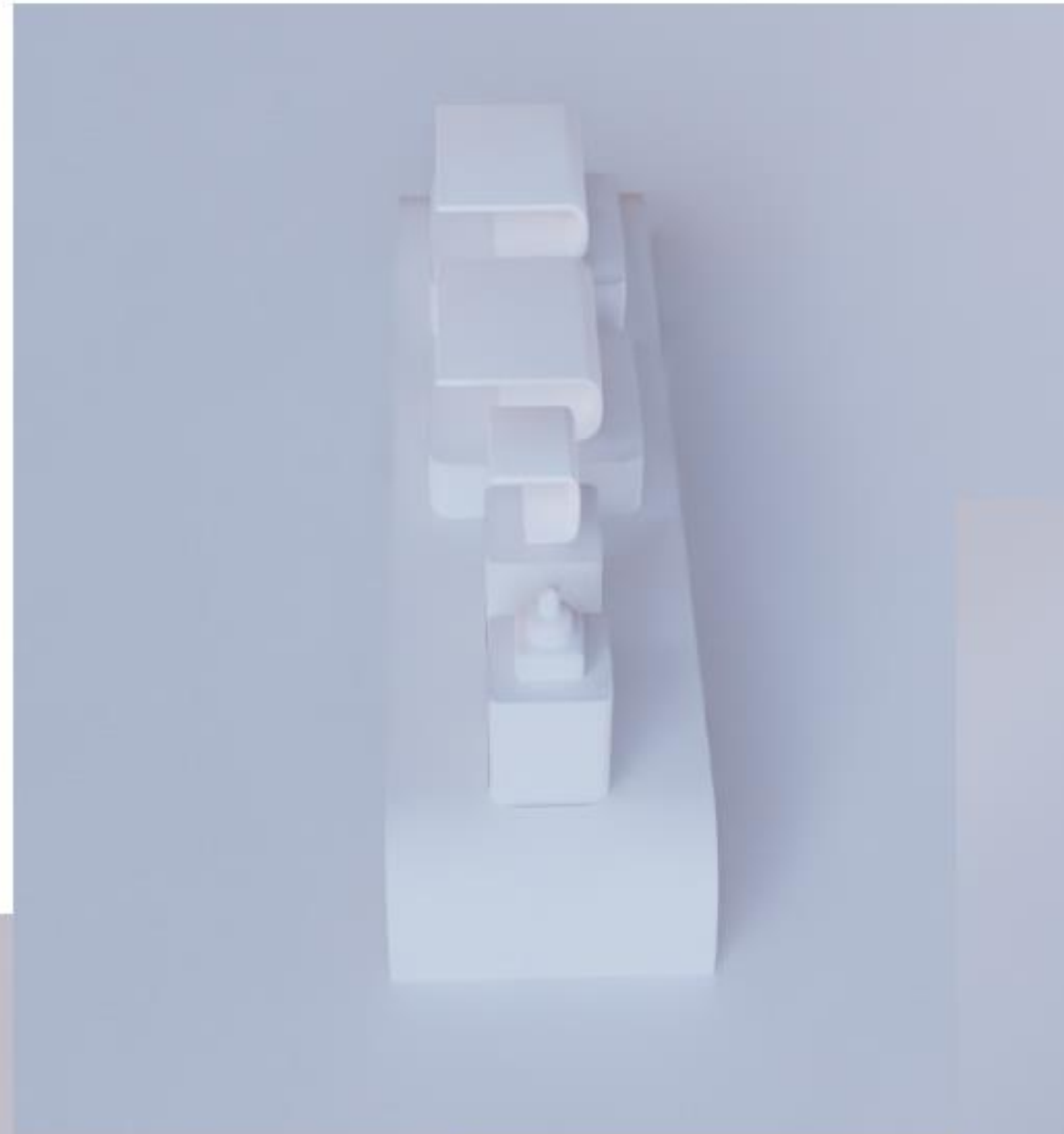
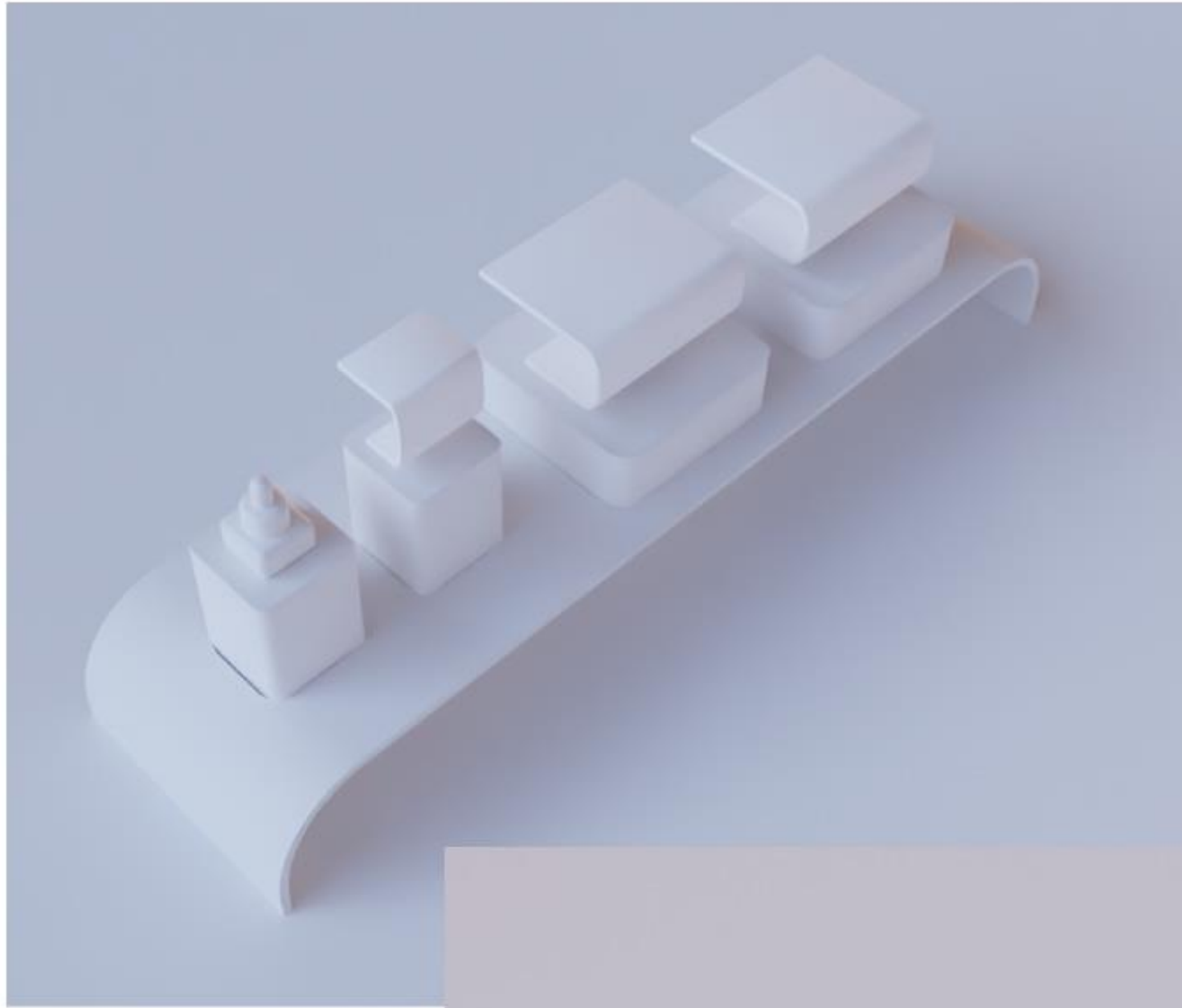

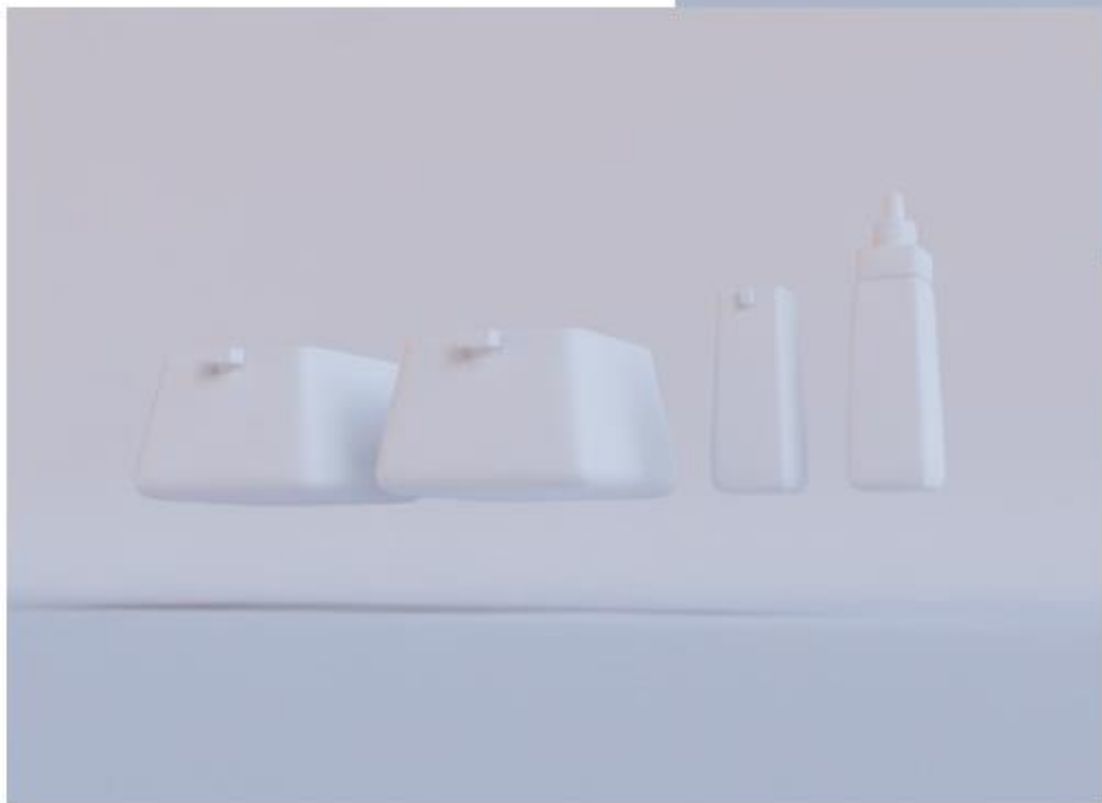
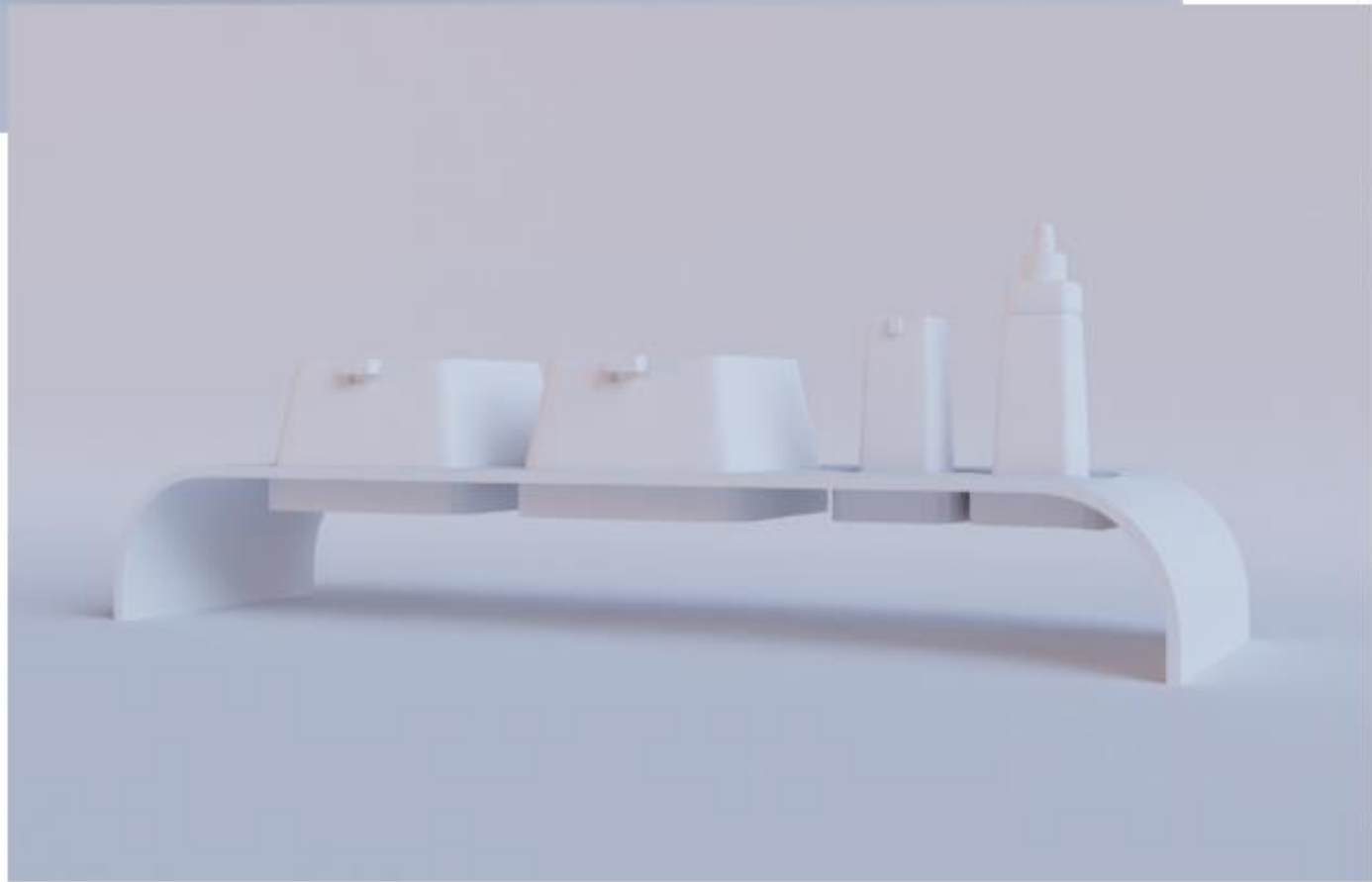
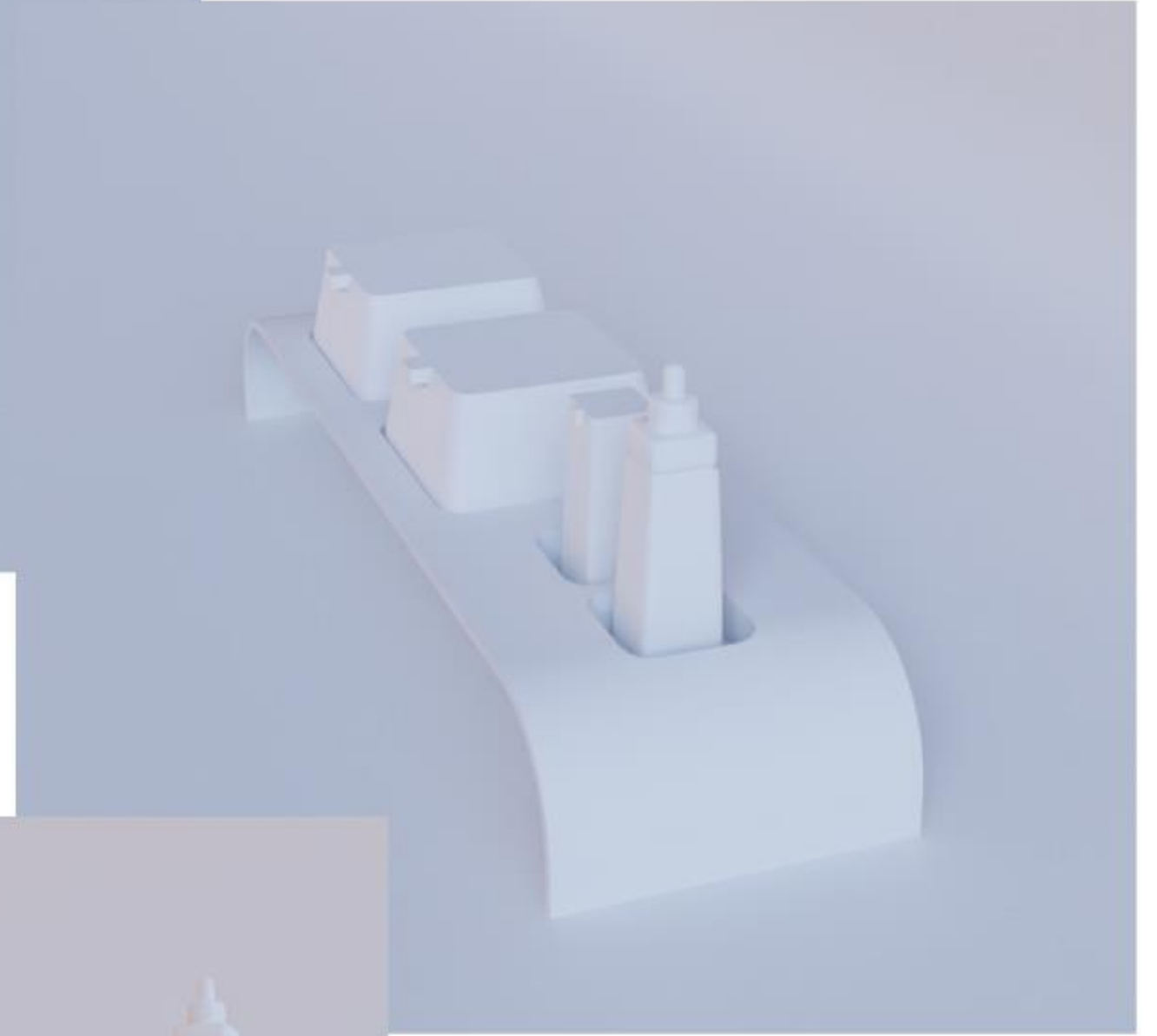
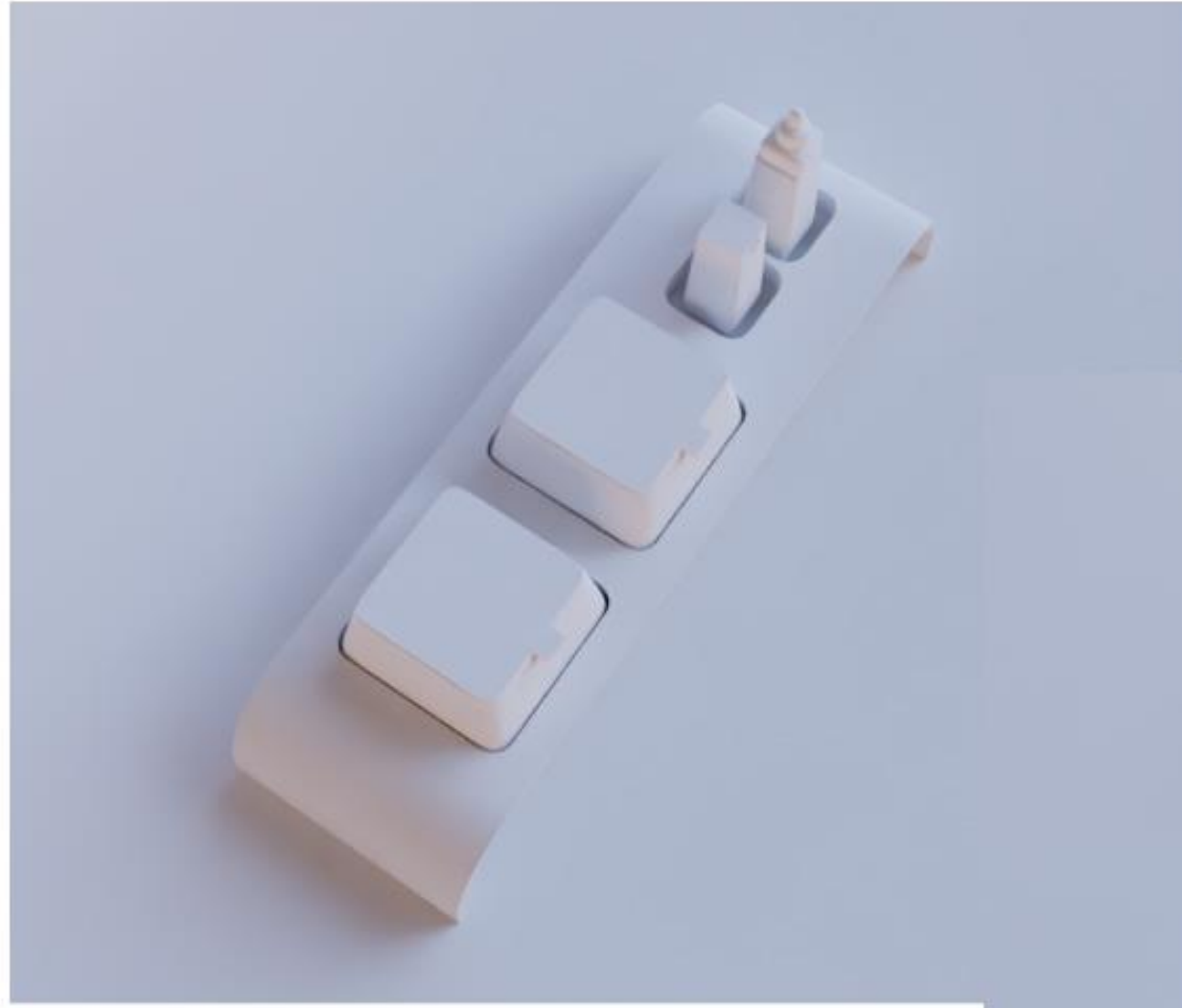

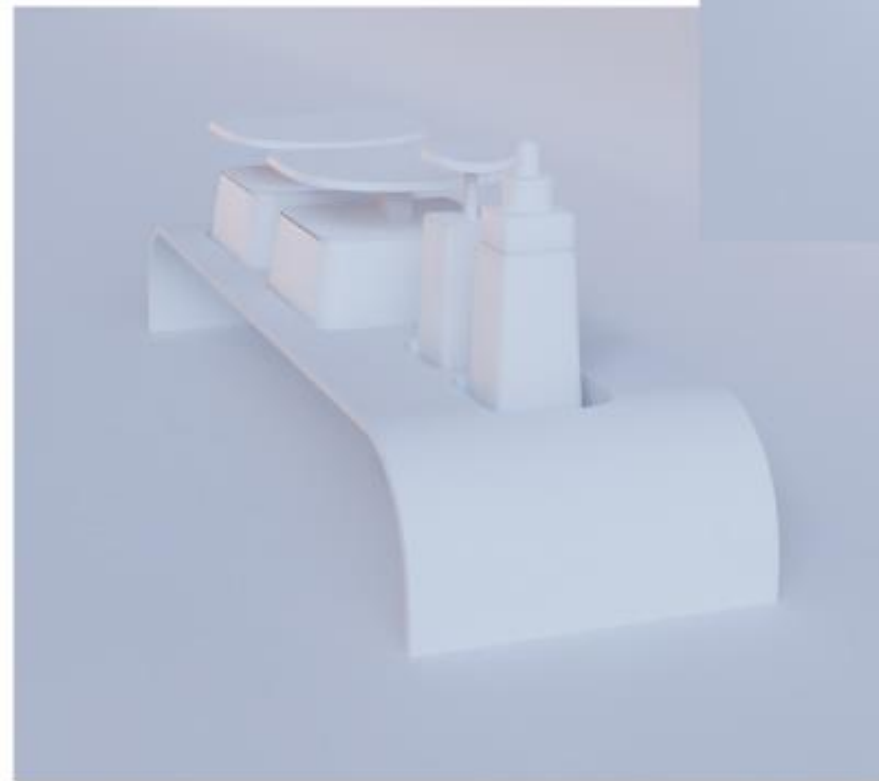
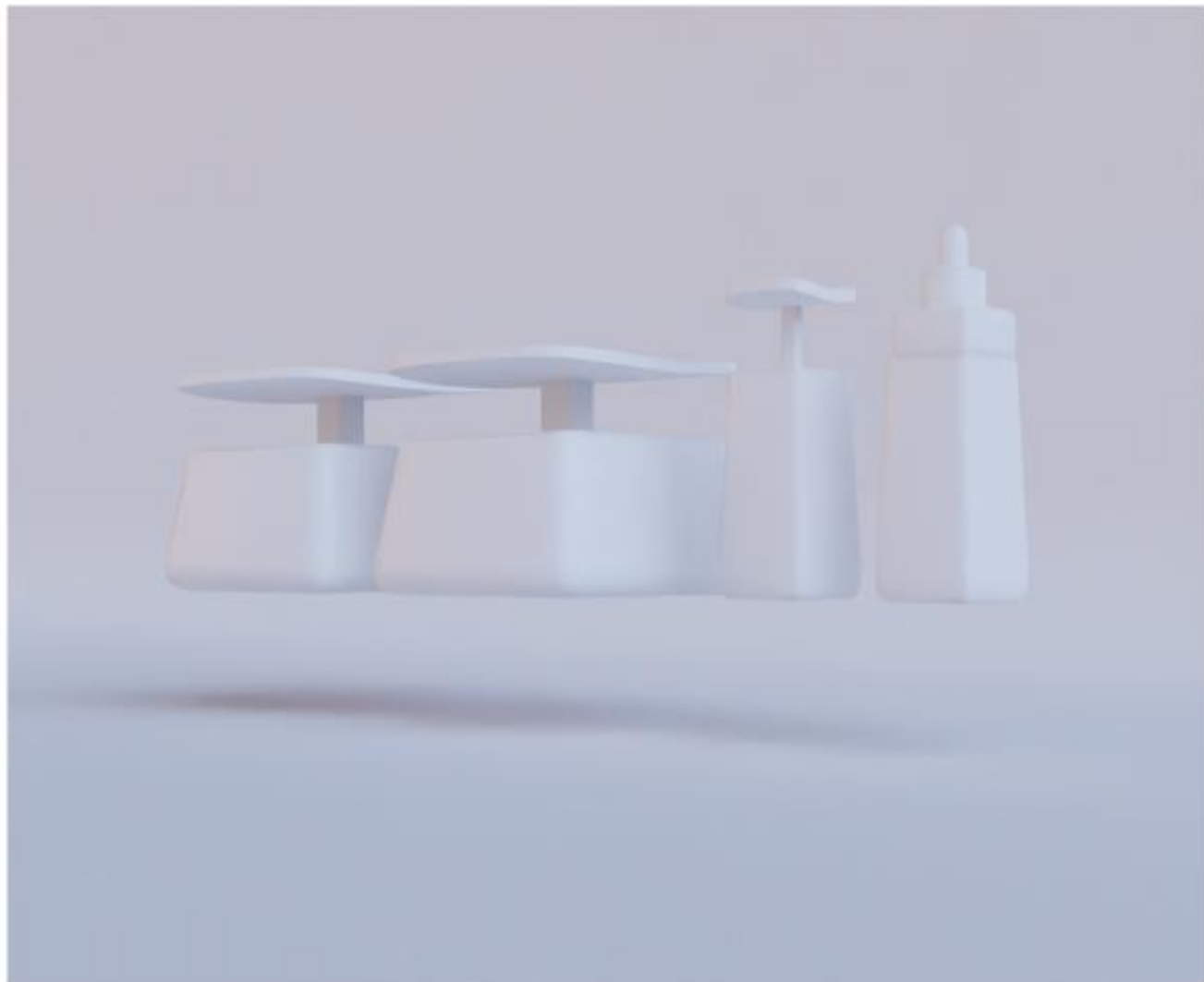
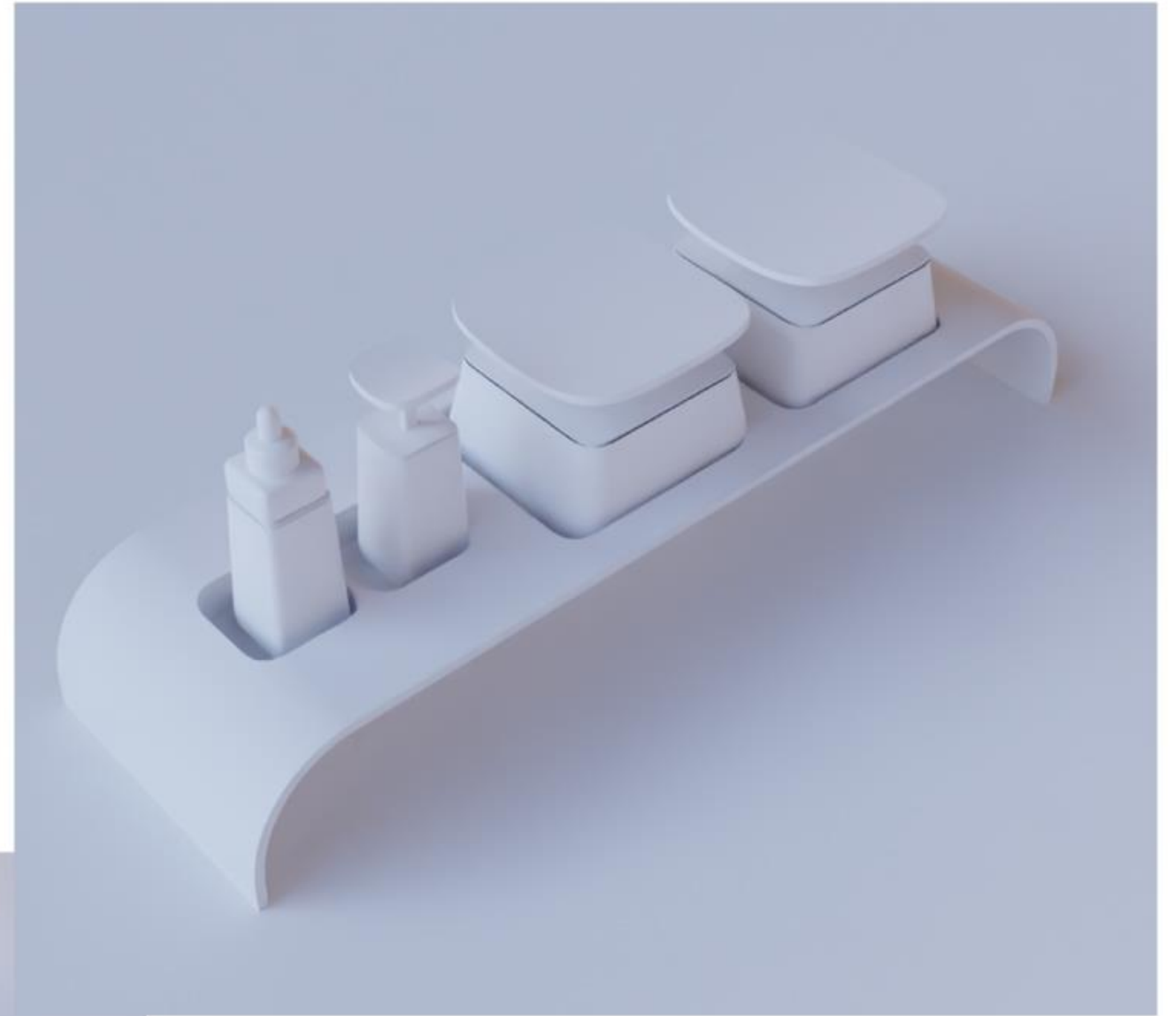
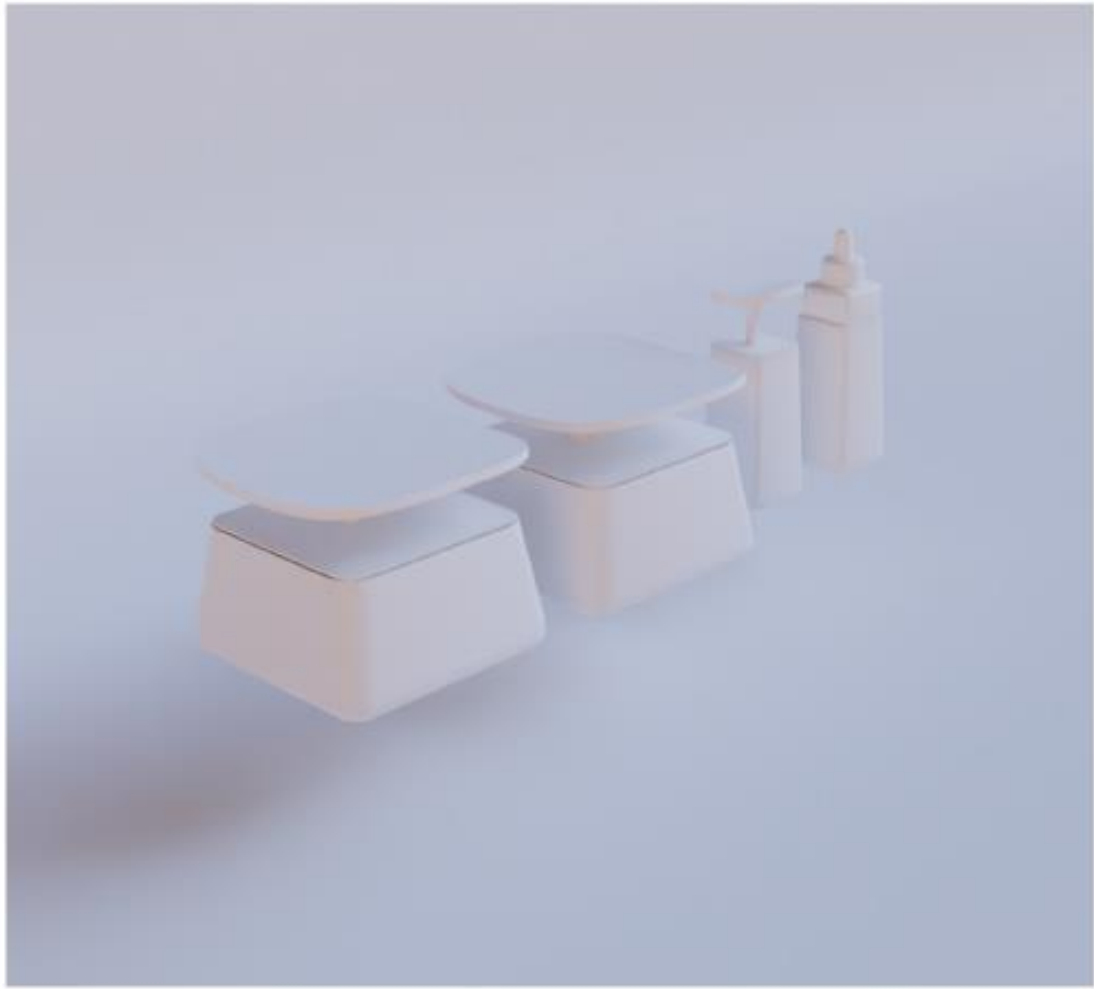

ΤΕΛΙΚΑ ΣΧΕΔΙΑ

ΒΙΟΜΗΧΑΝΙΚΟΣ ΣΧΕΔΙΑΣΜΟΣ  
ΚΡΕΜΑΣ ΠΡΟΣΩΠΟΥ,  
ΜΑΤΙΩΝ & SERUM

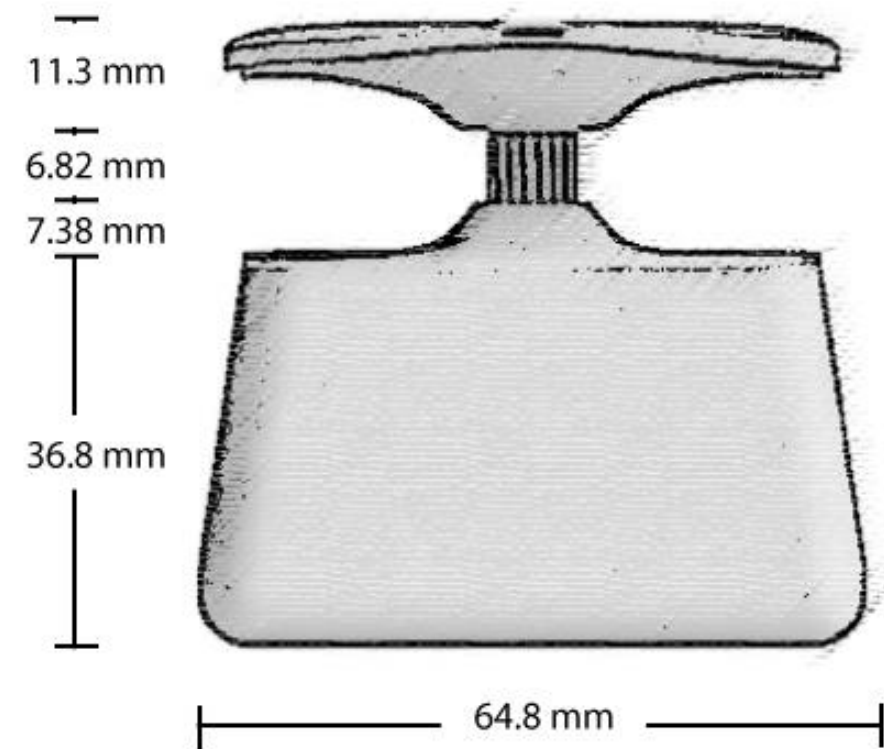

ΚΡΕΜΑ ΠΡΟΣΩΠΟΥ  
ΗΜΕΡΑΣ

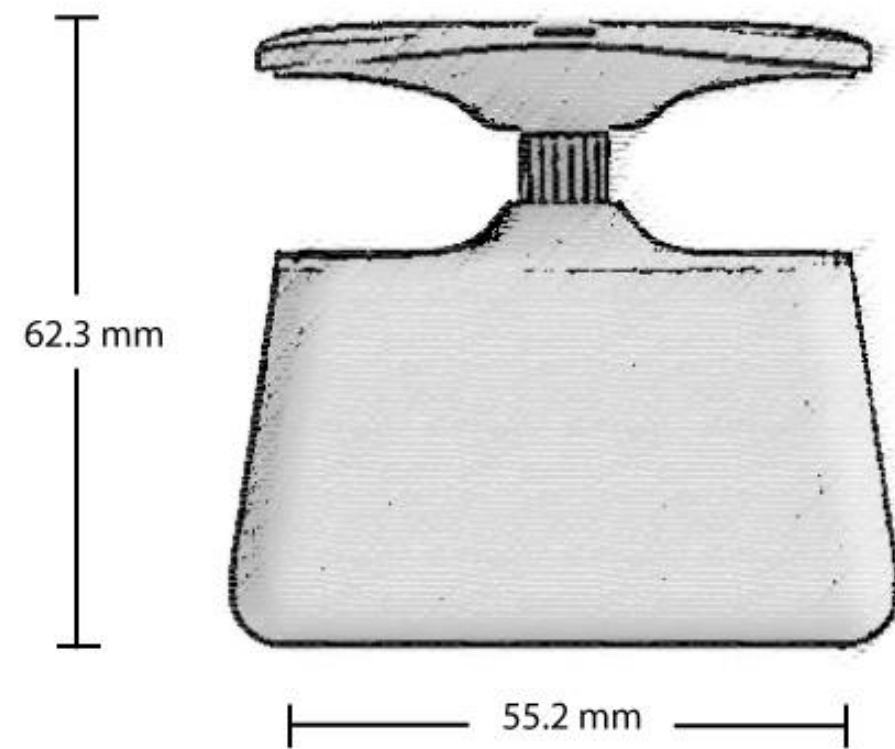

ΚΡΕΜΑ ΠΡΟΣΩΠΟΥ  
ΝΥΧΤΑΣ

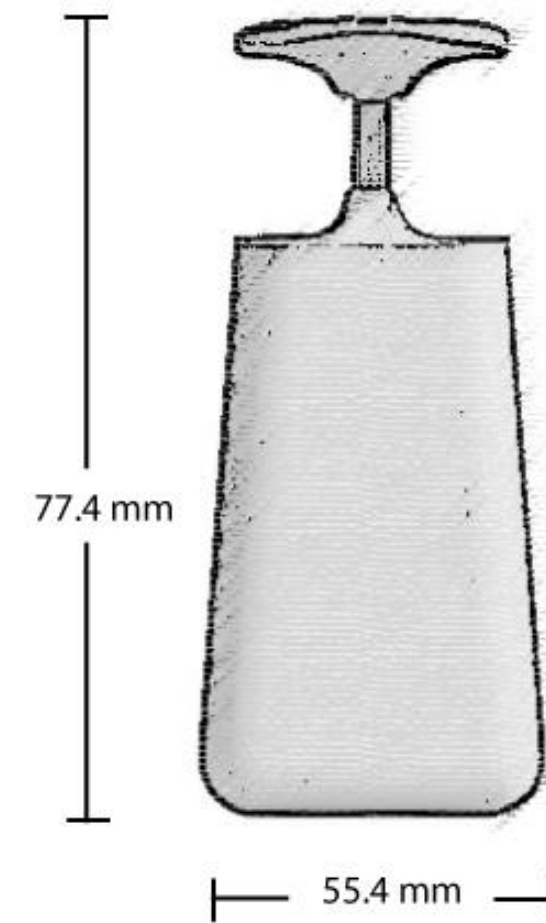

ΚΡΕΜΑ  
ΜΑΤΙΩΝ

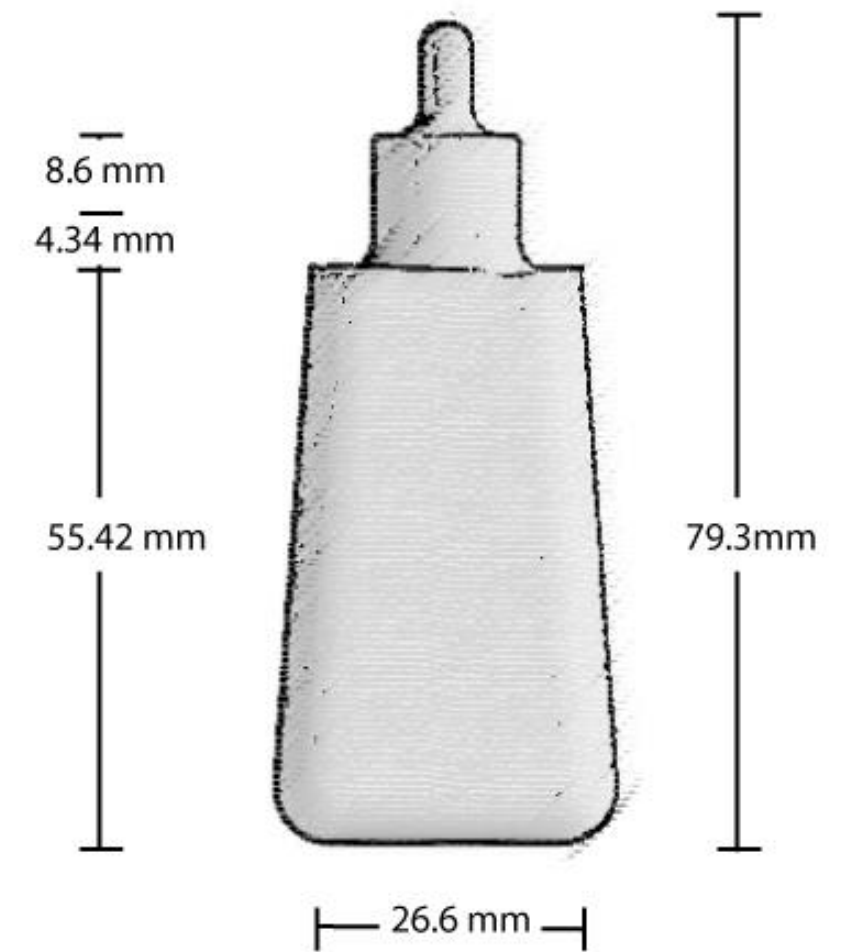

SERUM  
ΠΡΟΣΩΠΟΥ



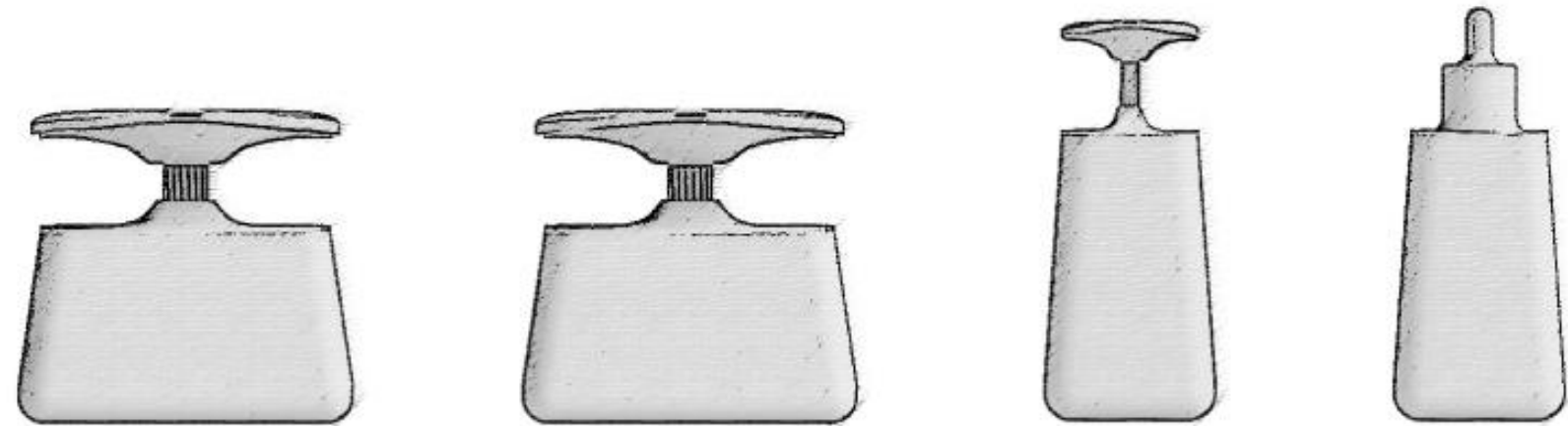

ΜΠΡΟΣΤΑ ΟΨΗ

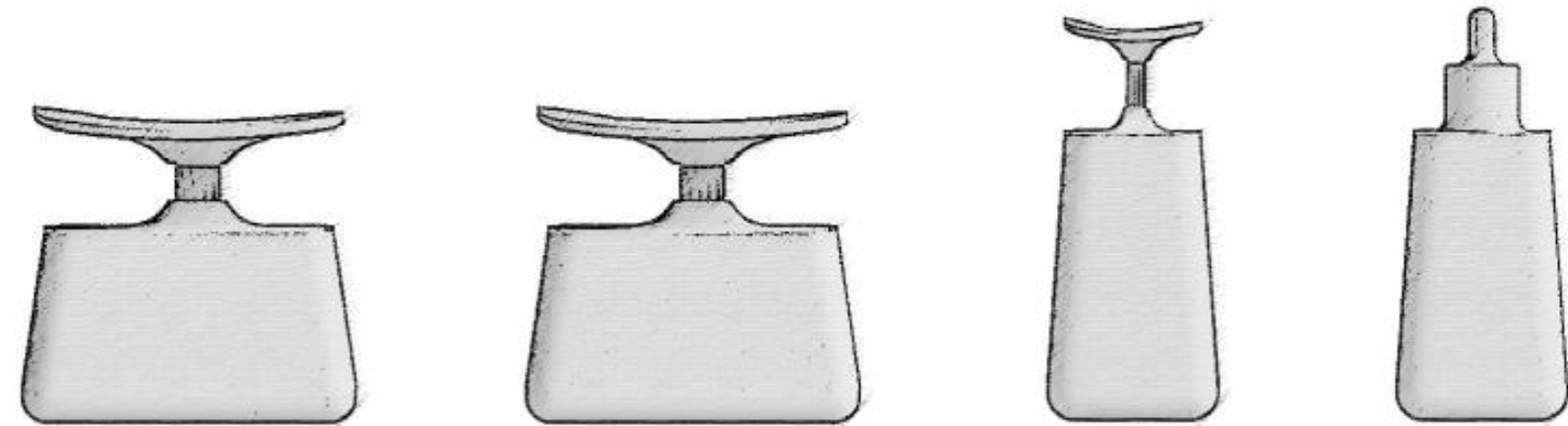

ΠΛΑΓΙΑ ΟΨΗ

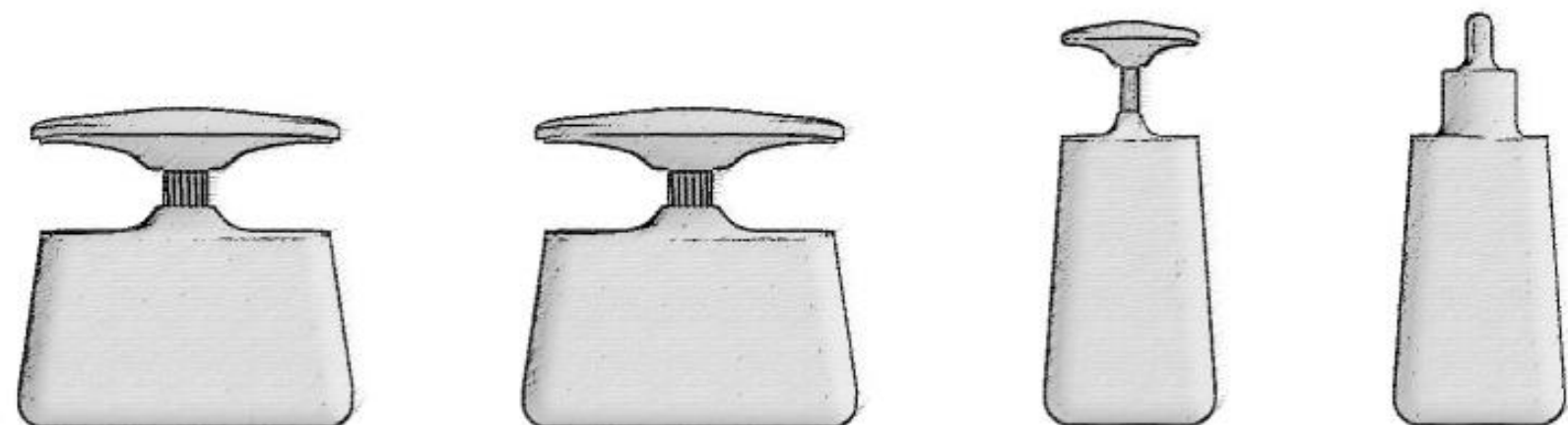

ΠΙΣΩ ΟΨΗ

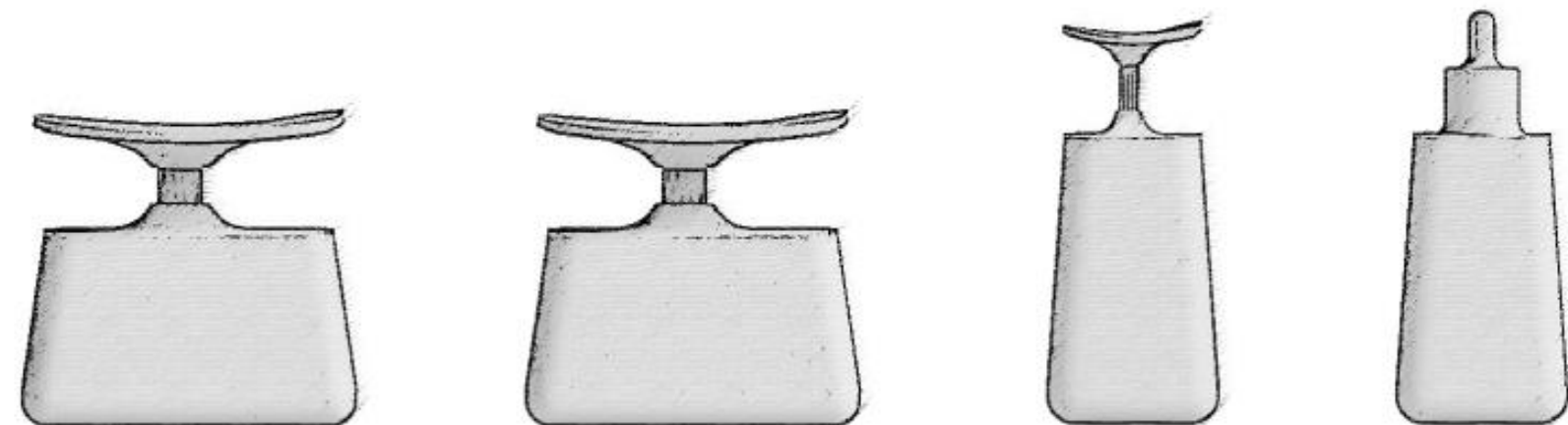

ΠΛΑΓΙΑ ΟΨΗ

ΒΙΟΜΗΧΑΝΙΚΟΣ ΣΧΕΔΙΑΣΜΟΣ  
ΒΑΣΗΣ ΓΙΑ ΚΡΕΜΑ ΗΜΕΡΑΣ, ΝΥΧΤΑΣ,  
ΜΑΤΙΩΝ & SERUM

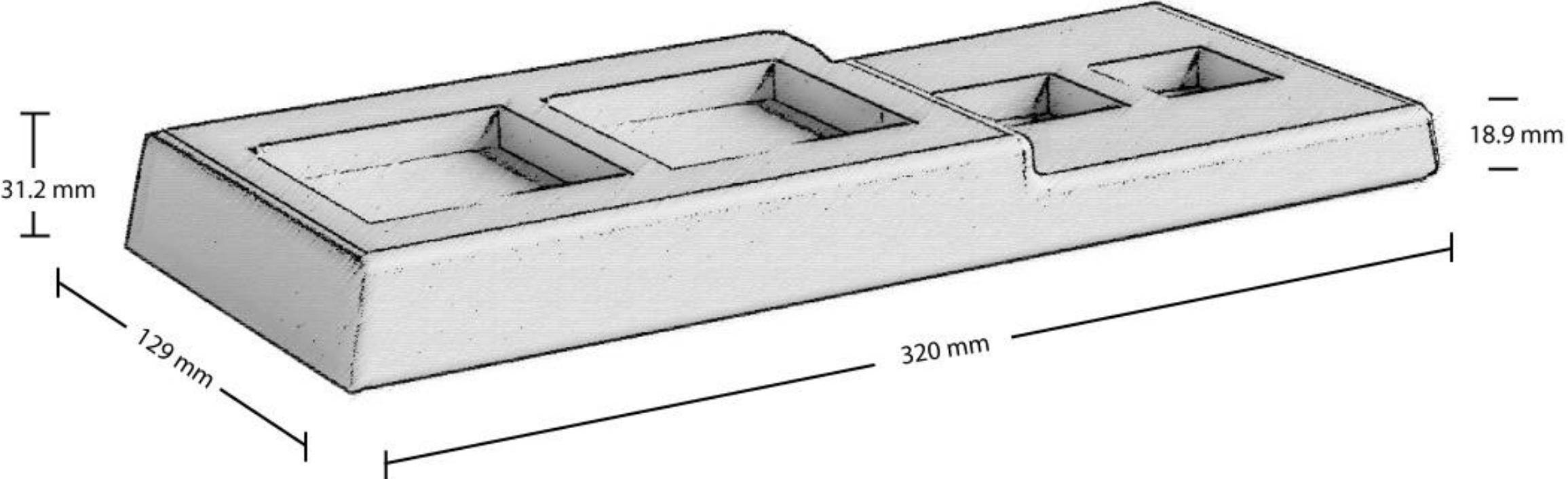





ΛΟΓΟΤΥΠΟ

ΠΡΟΣΧΕΔΙΑ

HEBE

Hebe

**HEBE**

**HEBE**

**HEBE**

**Hebe**

**HEBE**

**Hebe**

**HEBE**

**Hebe**

**HEBE**

**Hebe**

**HEBE**

**Hebe**

**HEBE** **HE** **HE**  
**BE** **BE**

**H E B E**

**HEBE**

**ЖЕЛТІ БУЛТ**

**Н Е В Е**



ΤΕΛΙΚΑ ΣΧΕΔΙΑ

**H E B E**  
S K I N C A R E

**ΤΡΙΣΔΙΑΣΤΑΤΗ ΟΠΤΙΚΟΠΟΙΗΣΗ**

ΠΡΟΣΧΕΔΙΑ















**EBEH**  
SKINCARE







ΤΕΛΙΚΑ ΣΧΕΔΙΑ











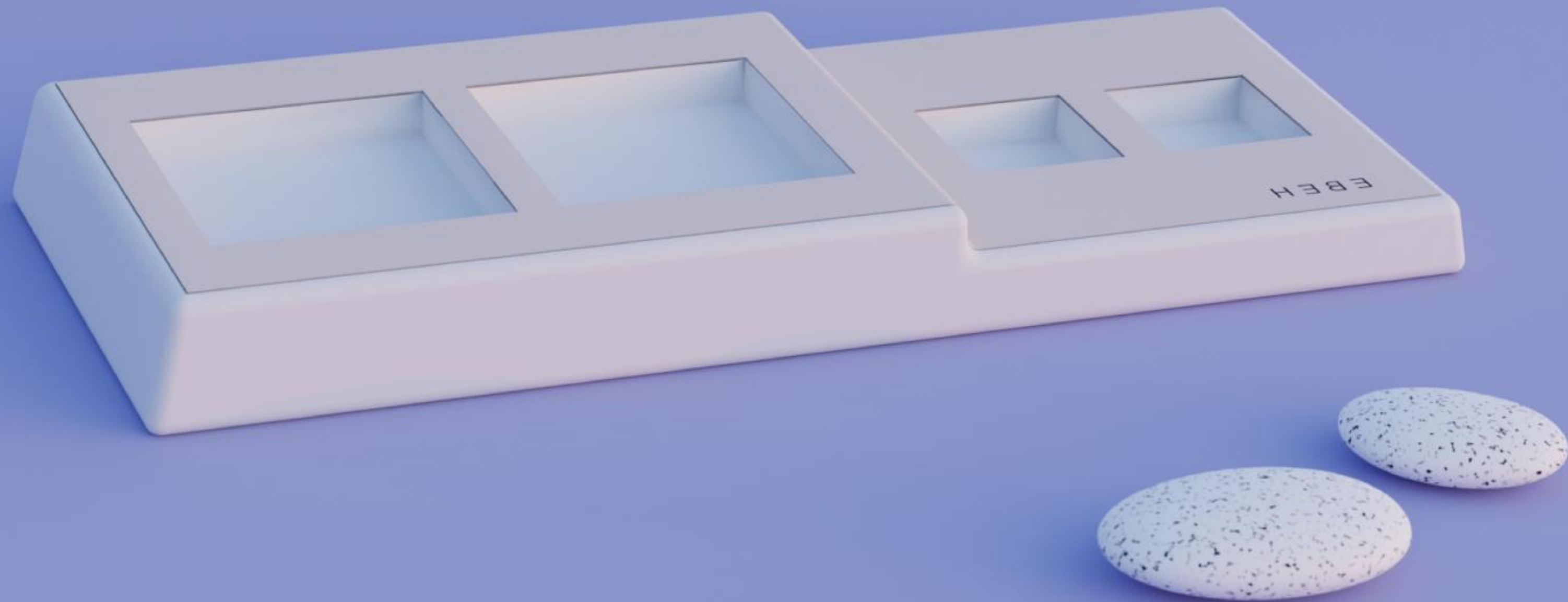



EBEH  
SKINCARE  
NIGHT.REVERSE  
FACE.CREAM

EBEH  
SKINCARE  
REVERSE  
EYE.CREAM

EBEH  
SKINCARE  
REVERSE  
SERUM



EBEH  
SKINCARE  
NIGHT.REVERSE  
FACE.CREAM

EBEH  
SKINCARE  
REVERSE  
EYE.CREAM

EBEH  
SKINCARE  
REVERSE  
SERUM

**ΕΥΧΑΡΙΣΤΩ!**

## ΠΗΓΕΣ

<https://www.bkstudio.nyc/dr-jarten.drsturm.com/>  
[delphys.gr/Hebe.html](http://delphys.gr/Hebe.html)  
[mythiki-anazitisi.blogspot.com/2013/12/blog-post\\_2528.html](http://mythiki-anazitisi.blogspot.com/2013/12/blog-post_2528.html)  
[conscious-skincare.com/pages/our-ethos](http://conscious-skincare.com/pages/our-ethos)  
[annmariegianni.com/our-values/](http://annmariegianni.com/our-values/)  
behance  
youtube  
wikipedia  
pinterest  
google