



ΠΑΝΕΠΙΣΤΗΜΙΟ
ΔΥΤΙΚΗΣ ΑΤΤΙΚΗΣ
UNIVERSITY OF WEST ATTICA

ΣΧΟΛΗ ΕΦΑΡΜΟΣΜΕΝΩΝ ΤΕΧΝΩΝ ΚΑΙ ΠΟΛΙΤΙΣΜΟΥ
ΤΜΗΜΑ ΓΡΑΦΙΣΤΙΚΗΣ ΚΑΙ ΟΠΤΙΚΗΣ ΕΠΙΚΟΙΝΩΝΙΑΣ

FACULTY OF APPLIED ARTS AND CULTURE
DEPARTMENT OF GRAPHIC DESIGN AND VISUAL COMMUNICATION

ΜΠΙΤΣΚΑΚΗ ΟΛΓΑ

A.M.: 13088

ΠΤΥΧΙΑΚΗ ΕΡΓΑΣΙΑ

*Επανασχεδιασμός συσκευασίας, εταιρικής ταυτότητας
και προωθητικού υλικού εταιρίας παραγωγής προϊόντων
με βάση το φρέσκο αβοκάντο*

Επιβλέπων Καθηγητής

Dr Ευάγγελος Χατζηθεοδώρου

Αναπληρωτής Καθηγητής, Πανεπιστημίου Δυτικής Αττικής

Αθήνα, Ιούλιος 2021



ΠΑΝΕΠΙΣΤΗΜΙΟ
ΔΥΤΙΚΗΣ ΑΤΤΙΚΗΣ
UNIVERSITY OF WEST ATTICA

ΣΧΟΛΗ ΕΦΑΡΜΟΣΜΕΝΩΝ ΤΕΧΝΩΝ ΚΑΙ ΠΟΛΙΤΙΣΜΟΥ
ΤΜΗΜΑ ΓΡΑΦΙΣΤΙΚΗΣ ΚΑΙ ΟΠΤΙΚΗΣ ΕΠΙΚΟΙΝΩΝΙΑΣ

FACULTY OF APPLIED ARTS AND CULTURE
DEPARTMENT OF GRAPHIC DESIGN AND VISUAL COMMUNICATION

Εξεταστική επιτροπή:

Dr Ευάγγελος Χατζηθεοδώρου

Αναπληρωτής Καθηγητής
Πανεπιστημίου Δυτικής Αττικής

Ελένη Μαρτίνη

Καθηγητής / Λέκτορας
Πανεπιστημίου Δυτικής Αττικής

Ιωάννα Δελφίνο

Ακαδημαϊκός Υπότροφος
Πανεπιστημίου Δυτικής Αττικής

ΔΗΛΩΣΗ ΣΥΓΓΡΑΦΕΑ ΠΤΥΧΙΑΚΗΣ / ΔΙΠΛΩΜΑΤΙΚΗΣ ΕΡΓΑΣΙΑΣ

Η κάτωθι υπογεγραμμένη Όλγα Μπιτσάκη του Κωσταντίνου, με αριθμό μητρώου 13088 φοιτήτρια του Πανεπιστημίου Δυτικής Αττικής της Σχολής “Εφαρμοσμένων Τεχνών και Πολιτισμού” του Τμήματος “Γραφιστικής και Οπτικής Επικοινωνίας”, δηλώνω υπεύθυνα ότι: «Είμαι συγγραφέας-σχεδιαστής αυτής της πτυχιακής εργασίας και ότι κάθε βοήθεια την οποία είχα για την προετοιμασία της είναι πλήρως αναγνωρισμένη και αναφέρεται στην εργασία. Επίσης, οι όποιες πηγές από τις οποίες έκανα χρήση δεδομένων, ιδεών ή λέξεων, είτε ακριβώς είτε παραφρασμένες, αναφέρονται στο σύνολό τους, με πλήρη αναφορά στους συγγραφείς, τον εκδοτικό οίκο ή το περιοδικό, συμπεριλαμβανομένων και των πηγών που ενδεχομένως χρησιμοποιήθηκαν από το διαδίκτυο.

Επίσης, βεβαιώνω ότι αυτή η εργασία έχει συγγραφεί από μένα αποκλειστικά και αποτελεί προϊόν πνευματικής ιδιοκτησίας τόσο δικής μου, όσο και του Ιδρύματος.

Παράβαση της ανωτέρω ακαδημαϊκής μου ευθύνης αποτελεί ουσιώδη λόγο για την ανάκληση του πτυχίου μου».

Η Δηλούσα

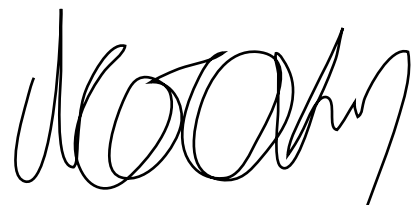

A close-up photograph of many green avocados, with the word "A LOVE" overlaid in large white letters. The avocados are densely packed, showing their characteristic bumpy, dark green skin. The lighting is soft, highlighting the texture of the fruit. The text is centered and reads "A LOVE" in a clean, sans-serif font.

A LOVE

A close-up, top-down view of a large pile of ripe, dark green avocados. The avocados are packed closely together, filling the entire frame. The lighting is soft, highlighting the bumpy texture of the skin and the small, brownish stem scars. In the center of the image, the word "AVOCEL" is written in a large, bold, white, sans-serif font, standing out prominently against the dark green background.

AVOCEL

Το κύριο θέμα της πτυχιακής εργασίας είναι η συσκευασία.

Έχω μια ιδιαίτερη αγάπη στον κλάδο της συσκευασίας, γιατί θεωρώ τις συσκευασίες μικρά γλυπτά της καθημερινότητας, που μας επηρεάζουν ασυνείδητα και σε μεγάλο βαθμό διαμορφώνουν το περιβάλλον γύρω μας.

Επέλεξα μια υπαρκτή εταιρία που δραστηριοποιείται στην παράγωγή προϊόντων με βάση το φρέσκο αβοκάντο.

Επέλεξα να ασχοληθώ με μια υπαρκτή εταιρία καθώς ήθελα την αλληλεπίδραση μαζί της. Να μπορέσω να δω το προϊόν από την γραμμή παράγωγης μέχρι και το σημείο πώλησης του και τι ιδιαιτερότητες προκύπτουν για τον σχεδιασμό της συσκευασίας.

Οι ιθαγενείς στην νοτιο Αμερική το καλλιεργούσαν από 10.000 π.Χ

Καλλιεργούνται σε τροπικά και μεσογειακά κλίματα, αλλά υπό πολύ συγκεκριμένες συνθήκες.

Υπάρχουν 17 ποικιλίες.



Proto-Uto-Aztecan, 5,000 χρόνια πριν

āhuacatl
[aːˈwakaːtɬ]

Ισπανικά **aguacate**

Ελληνικά **αβοκάντο**

Έχουν σχήμα αχλαδιού, σχήμα αυγού ή σφαιρικό.

Έχουν πράσινο δέρμα, λείο ή τραχύ, αναλόγως την ποικιλία.

Έχουν σαρκώδες σώμα, λευκό, ελαφρώς κίτρινο ως κιτρινοπράσινο και έχουν χαρακτηριστική βουτυρώδη γεύση.

Τα αβοκάντο είναι επίσης καλή πηγή **βιταμινών Β, Κ, Ε και C, χαλκού και φυτικών ινών**. Η περιεκτικότητά τους σε **κάλιο** είναι υψηλότερη από τις μπανάνες. Τα αβοκάντο περιέχουν επίσης **φυτοστερόλες** και **καροτενοειδή, λουτεΐνη** και **ζεαξανθίνη**. Περιέχουν **18 βασικά αμινοξέα** και είναι πλούσια σε **φυτικές ίνες**.



Έχει τους δικούς του λάτρεις!

Το αβοκάντο έχει παρεισφρήσει σχεδόν σε όλα τα εστιατόρια και καφέ του κόσμου. Υπάρχουν εστιατόρια αποκλειστικά αφιερωμένα στο αβοκάντο, όπως το Avocado Show στο Άμστερνταμ και το Avocaderia στο Μπρούκλιν της Νέας Υόρκης.

#avocado 12,400,916

#avocadolove 982,520

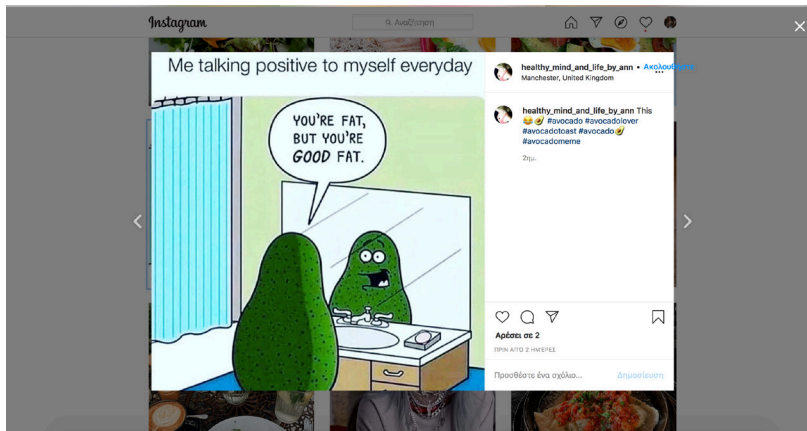
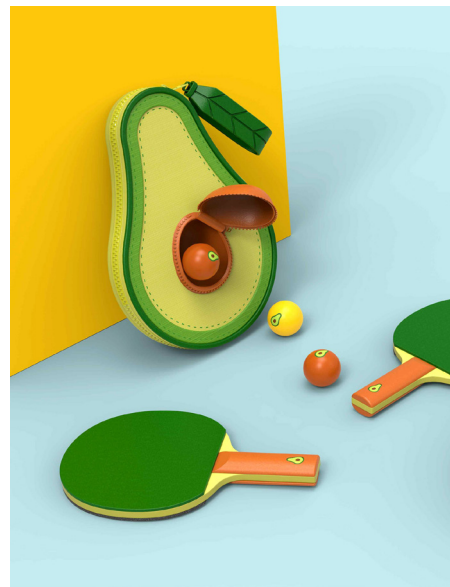
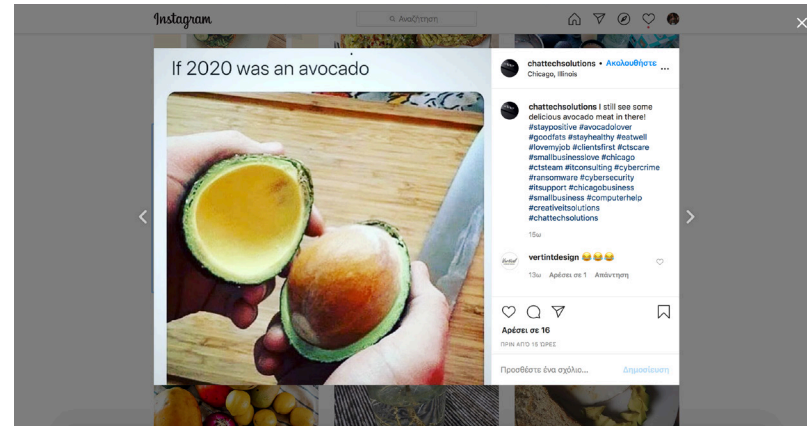
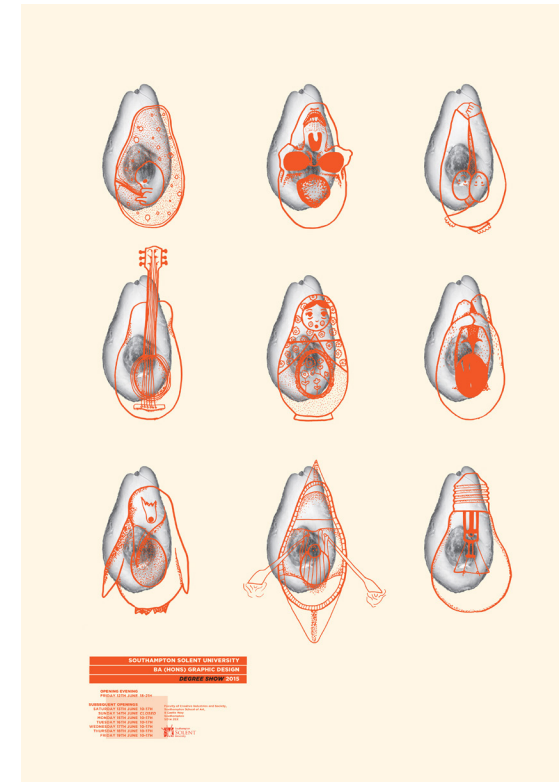
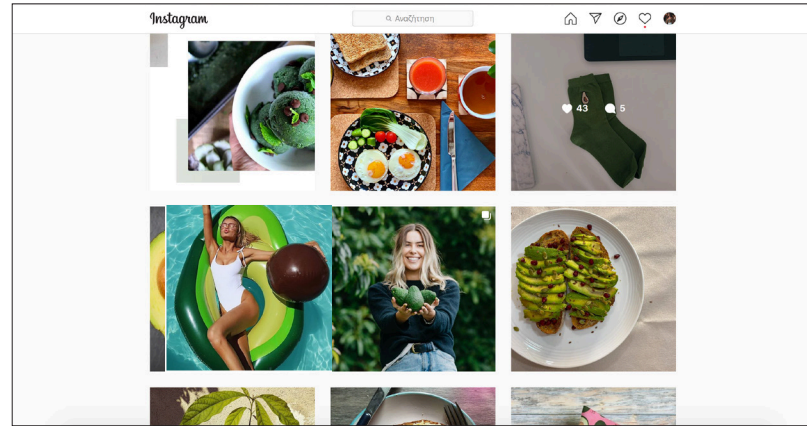

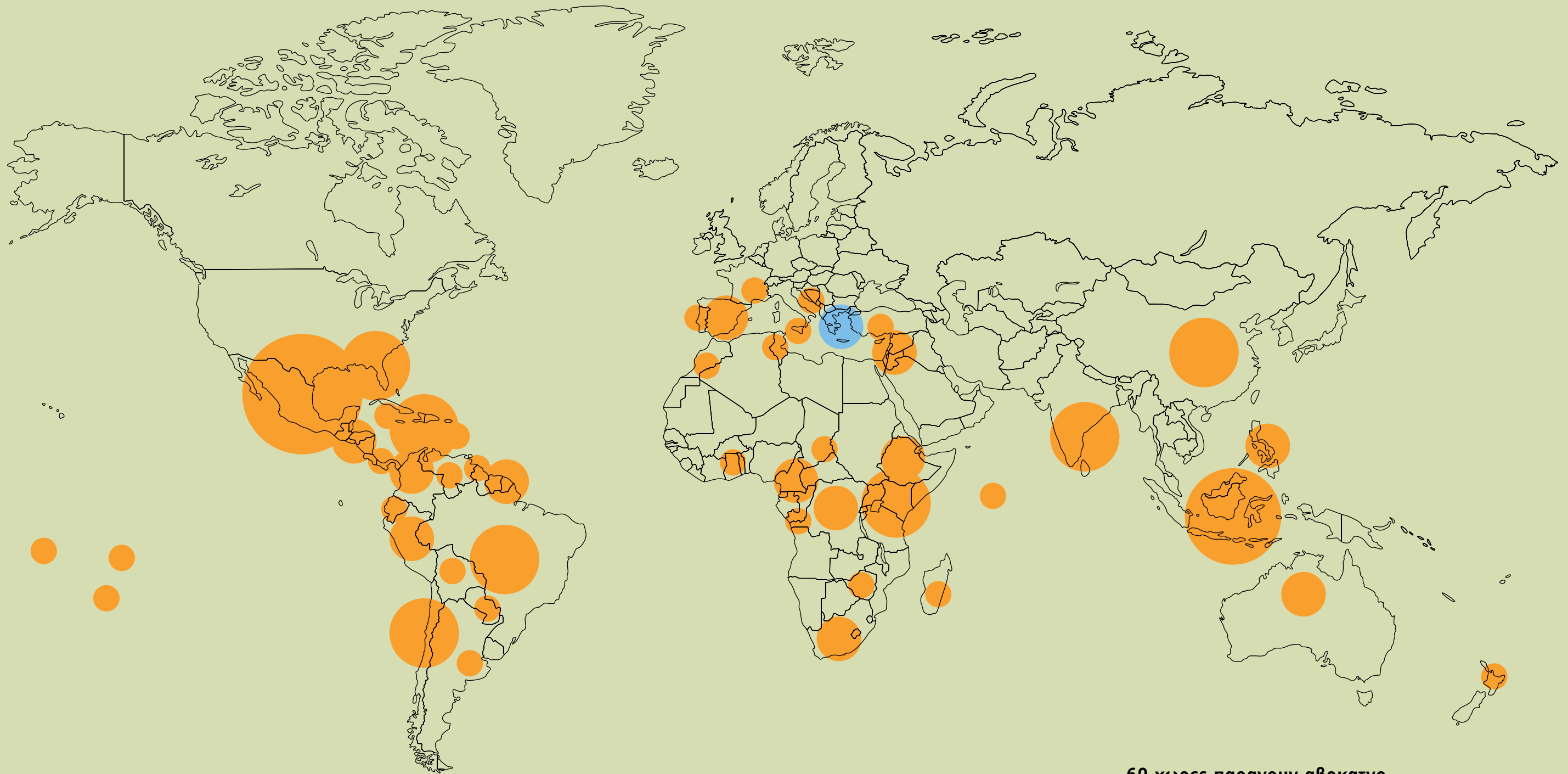

69 χώρες παράγουν αβοκάντο

Έχει έντονο «ταπεραμέντο»

Βασικά θα φαγωθεί όταν θέλει αυτό,
όχι όταν θέλεις εσύ

TIMELINE OF AN AVOCADO

BY @KAYDENHINES

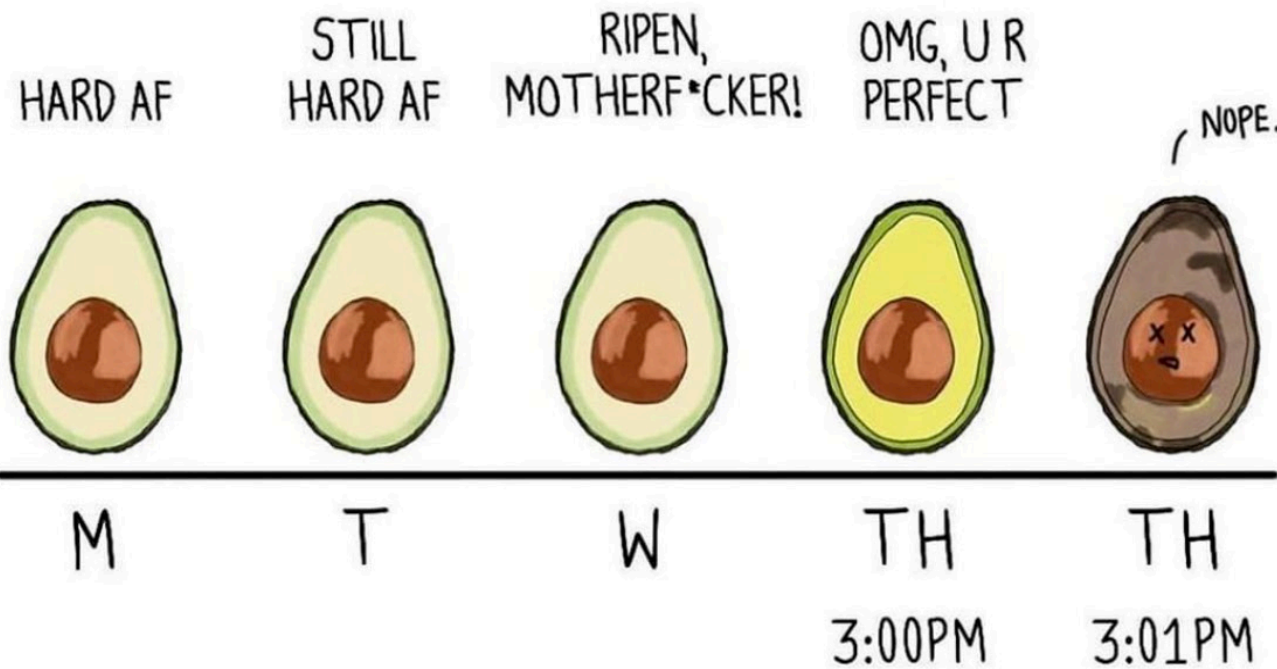

avocado.buddy • Ακολουθήστε ...



avocado.buddy Don't let your avocado arrive to the "Nope" version!! 🥑 😊

34 εβδ.



Αρέσει σε 99

30 ΟΚΤΩΒΡΙΟΣ 2019

Προσθέστε ένα σχόλιο...

Δημοσίευση

Η εταιρία

Η Ανοει δραστηριοποιείται στην ανάπτυξη, παραγωγή και διανομή προϊόντων με βάση το φρέσκο αβοκάντο.

Η εταιρεία έχει έδρα στα **Χανιά**, στην **Κρήτη**, εκεί όπου βρίσκονται και οι φυτείες αβοκάντο καθώς και το εργοστάσιο παραγωγής της εταιρείας.

Το μεγαλύτερο μέρος της παραγωγής εξάγεται σε Ευρώπη, Σκανδιναβία και Ηνωμένα Αράβικα Εμιράτα.



1971

Οι πρώτες φυτείες
αβοκάντο στην Κρήτη.

2011

Έναρξη έρευνας
με το Χαροκόπειο
Πανεπιστήμιο.

2014

Διεθνή διάκριση,
κατακτώντας βραβείο
Καινοτομίας στην έκθεση
SIAL στη Γαλλία.



1995

Ετήσια παραγωγή ανω
των 5 τόνων.
Το 20% της παραγωγής
λόγω δυσμορφιών,
δεν είναι εμπορεύσιμο.

2013

Η Avoel ανέπτυξε μια σειρά
προϊόντων με βάση το φρέσκο
αβοκάντο, σε συνδιασμό με
ποικιλία γεύσεων μέσα από
την Κρητική - Μεσογειακή
διατροφή.

Πάστες

μεγάλη περιεκτικότητα
αβοκάντο

κρεμώδης υφή

γυάηλινο βάζο

ντεηλικατέσεν

premium

4 γεύσεις

διατηρείται 9 μήνες
και μετά το άνοιγμα
1 μήνα στον ψυγείο

Dressing

πιο μεγάλη περιεκτικότητα
αβοκάντο

ρευστή σύνθεση

π्लाστικό μπουκάλι Squeeze

σούπερ μάρκετ

οικονομικό

3 γεύσεις

διατηρείται 9 μήνες
και μετά το άνοιγμα
1 μήνα στον ψυγείο



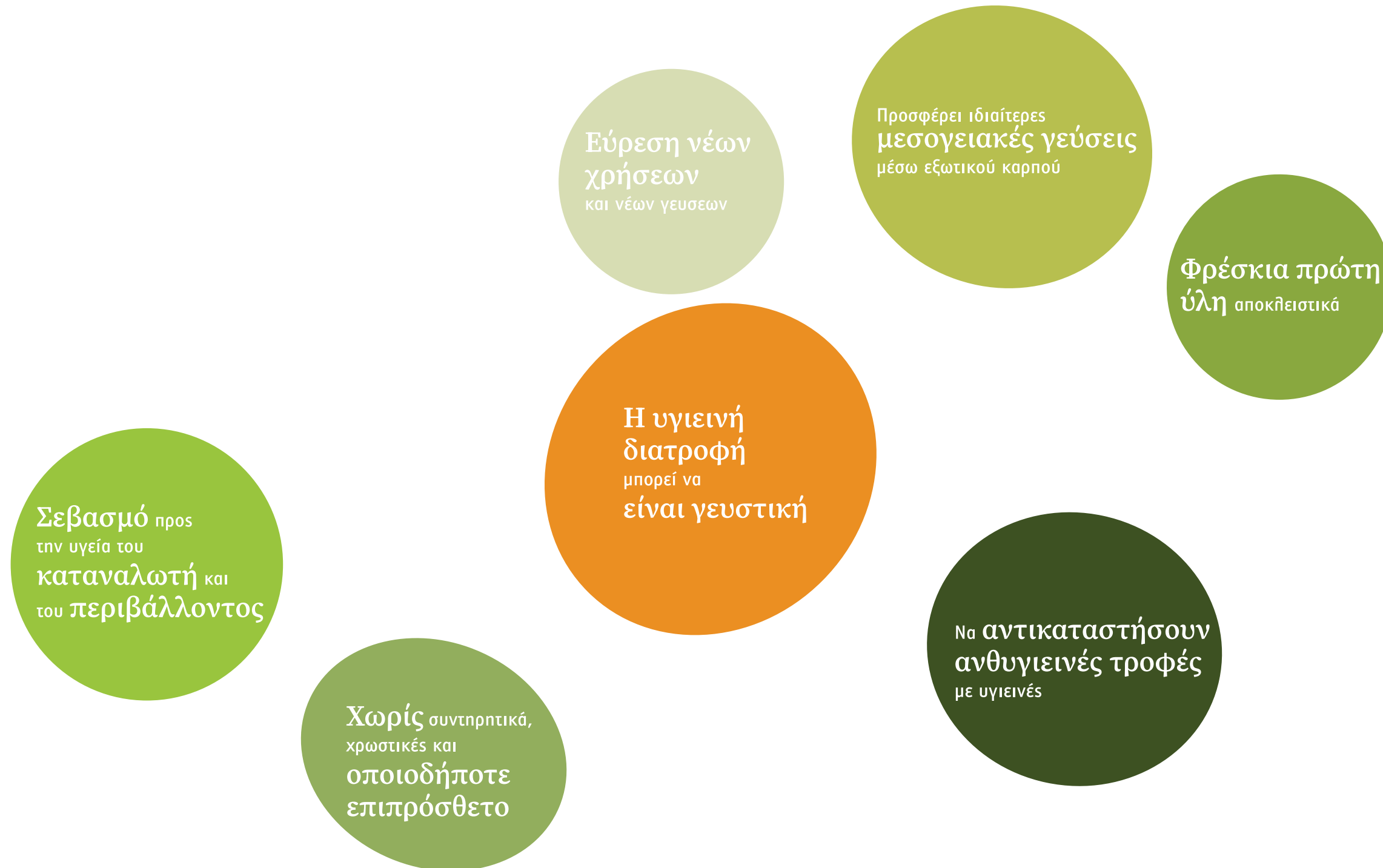

**Σημερινή εικόνα
της εταιρίας**

Τα θετικά +

Είναι μια οικονομική συσκευασία.

Υπάρχει χρωματικός κώδικας στις γεύσεις των προϊόντων.

Τα αρνητικά -

Δεν διαφοροποιείται πολύ από άλλα προϊόντα.

Αυτός ο περιέκτης συνηθίζεται στην κέτσαπ και στην μουστάρδα.

Δεν υπάρχει συμβατότητα ανάμεσα στις δυο κατηγορίες προϊόντων.

Δεν τονίζει την ανατρεπτικότητα του προϊόντος.



Τα θετικά +

Έχει μια ωραία βασική ιδέα.
Το αβοκάντο του λογοτύπου
είναι αναγνωρίσιμο και
χαρακτηριστικό της εταιρίας
για τους πελάτες της.

Τα αρνητικά -

Υπάρχει μια τεράστια διαφορά
μεταξύ του αβοκάντο και
των υπόλοιπων γλιύφων.
Η γραμματοσειρά που έχει
επιλεχθεί είναι πολύ λεπτή,
γεωμετρική και άκαμπτη, δεν
αποτελείται από καμπύλες
όπως το αβοκάντο. Είναι
πλήτια και δεν έχει πολύ ύψος.
Η φόρμα του αβοκάντο σαν
καρπός είναι πιο μακρόστενη
με όγκο στην βάση από την
μέση και κάτω. Επίσης λόγω
της μεγάλης αντίθεσης στα
στοιχεία του λογοτύπου δεν
λειτουργεί καλά σε πολύ μικρή
κλίμακα.



Τα θετικά +
 Ωραίες φωτογραφίες,
 παρουσιάζουν το μεγάλο εύρος
 της χρήσης του προϊόντος.

Τα αρνητικά -
 Δεν υπάρχει συνοχή στα ποστ,
 καθώς σε κάθε ανάρτηση
 χρησιμοποιείται άλλο κασέ και
 γραμματοσειρές. Το ηλότυπο
 κάθε φορά τοποθετείται αλλού
 και με αρκετές διαφορετικές
 χρωματικές εκδοχές.

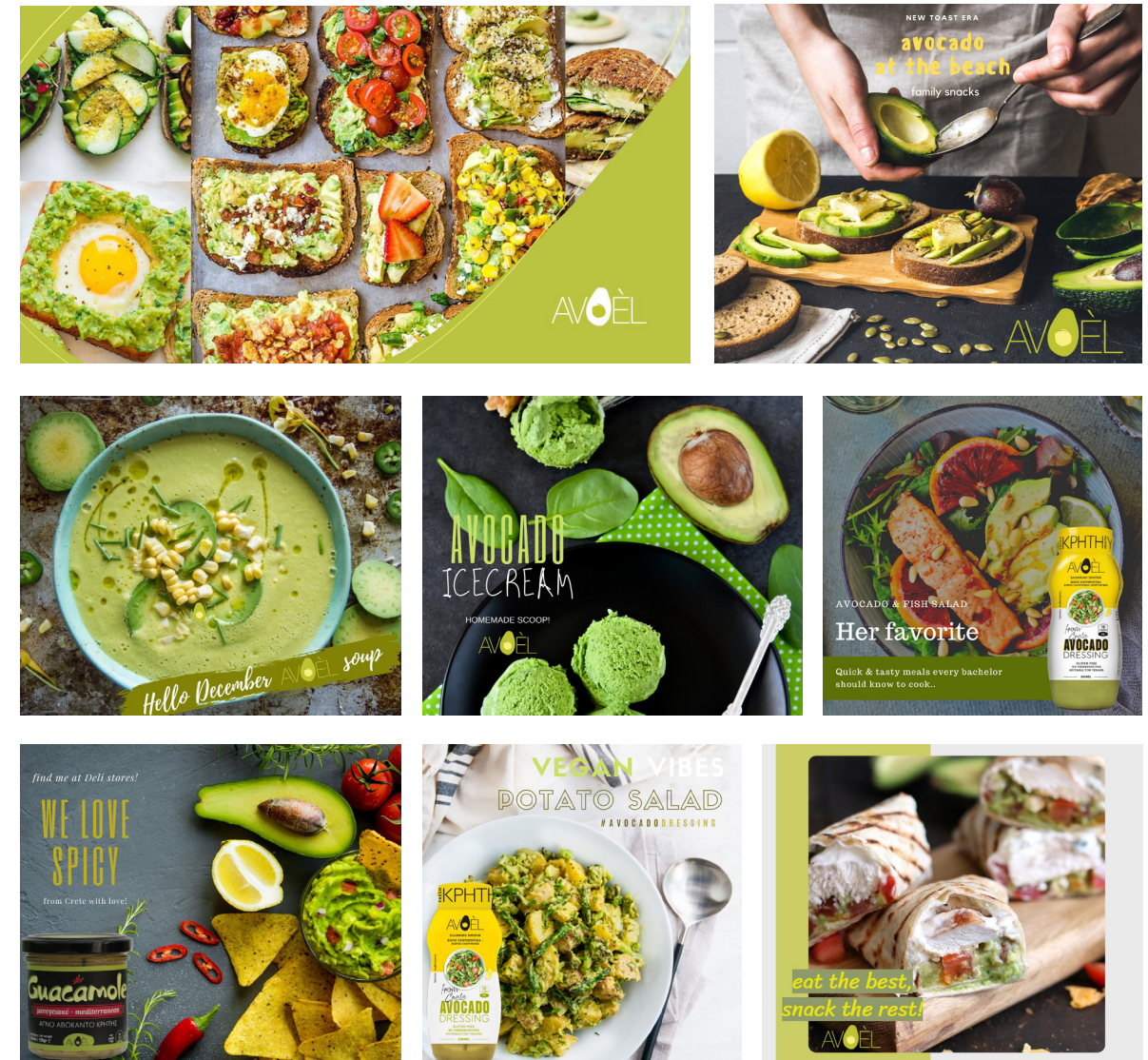
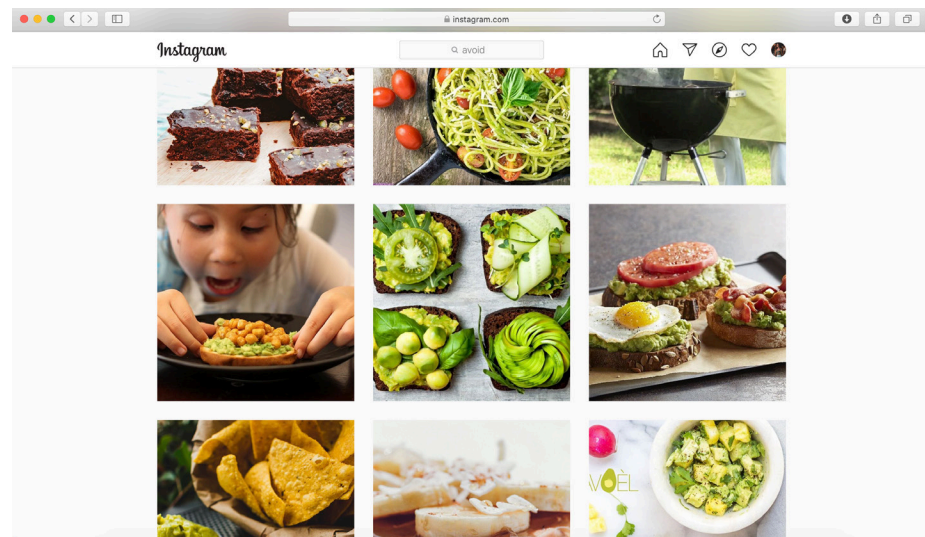
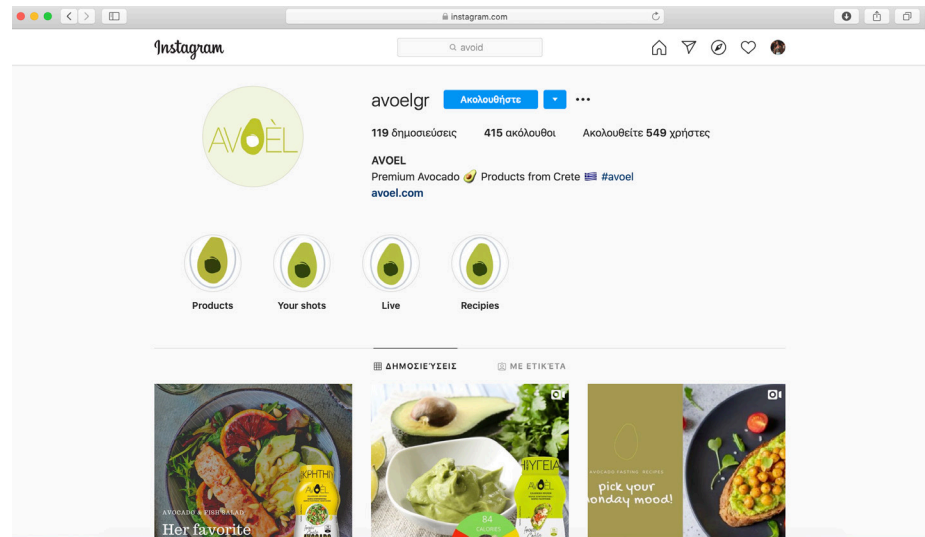

Τα θετικά +
 Λόγω του ότι βρίσκονται στο ψυγείο μαζί με τα λαχανικά και τις σαλάτες, είναι εύκολα προσβάσιμα στο καταναλωτή που αναζητά πιο υγιεινές τροφές.

Τα αρνητικά -
 Λόγω του μικρού μεγέθους του χάνεται μέσα στην πληθώρα και το μεγάλο μέγεθος των λαχανικών που βρίσκονται γύρω του.

Στα ψυγεία που τοποθετείται υπάρχει πολύ δυνατό λευκό φως που εξαφανίζει τα χρώματα της υπάρχουσας συσκευασίας.

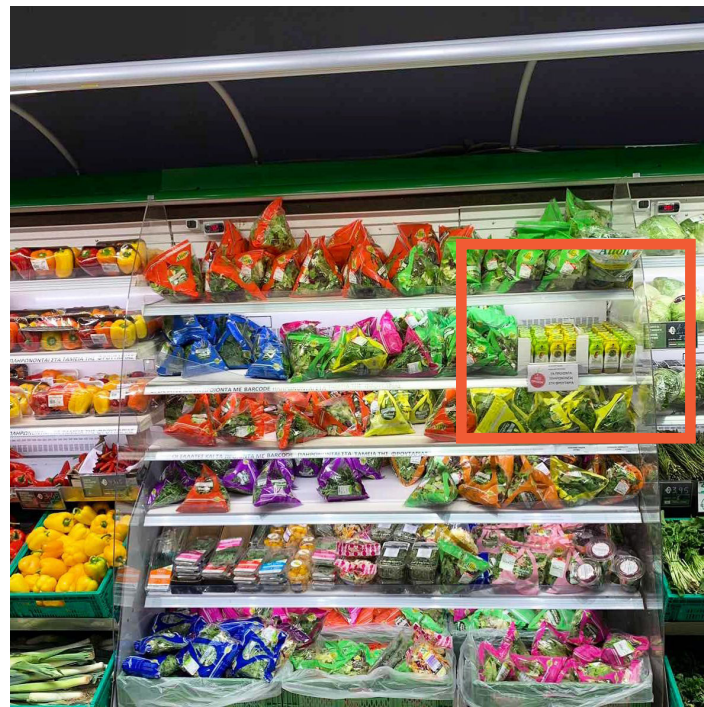

Τα θετικά +
 Παρουσία της εταιρίας σε διεθνείς και εγχώριες εκθεσεις. Παρουσιάζονται διαφορετικές προτάσεις χρήσης των προϊόντων.

Τα αρνητικά -
 Είναι άπλες και πιο συμβατικές λύσεις με αποτέλεσμα να μην τραβάνε το ενδιαφέρον. Έχει μια αναχρονιστική αισθητική που δεν αντιπροσωπεύει την μοναδικότητα του προϊόντος. Υπάρχουν πολλές διαφορετικές εκδοχές του λογοτύπου. Πολλή πληροφορία που στο τέλος αποσυντονίζει, σε συνδυασμό με τις πολλές διαφορετικές αποχρώσεις του πράσινου που υπάρχουν.







Προϊόν

- είναι μια άλλη γευστική πρόταση
- όμως μπορεί να αντικαταστήσει και το αβοκάντο
- πειραματισμός
- τροπικό & μεσογειακό
- Rock
- Sexy

Σημείο πώλησης

- σε ψυγεία
- διπλά σε σαλιάτες
- δυνατά λεύκα φώτα
- χρώμα

Αγοραστικό Κοινό

- 25-55
- fitness
- αθληνηεπίδραση
- η υγιεινή διατροφή έχει γεύση
- premium αθλητά και προσιτό
- ταχύτητα & εργονομία



**Παγκοσμίως άρχισε να ανεβαίνει το 2012
με σταθερή άνοδο και τώρα είναι στο πικ!**

avocado + fitness κάθε Ιανουάριο είναι στο πικ!

Οι πελάτες της AVOEL κατά κύριο λόγο **ήδη αγαπούν το αβοκάντο**. Ωστόσο, είναι μια καλή **αφορμή για να δοκιμάσουν άλλοι άνθρωποι** που ίσως δεν το προτιμούν ιδιαίτερα. Η AVOEL **προσφέρει ανά πάσα στιγμή αβοκάντο έτοιμο για χρήση**. Μπορούν να **αντικαταστήσουν το φρέσκο αβοκάντο** σε κάποιες συνταγές **είτε να συνδυαστεί και με φρέσκο αβοκάντο** στην ίδια συνταγή.

Ηλικία 25-55

Όρεξη για πειραματισμό
και εξερεύνηση

Καταναλώνουν
υγιεινές τροφές

Στο ζενίθ της
παραγωγικότητας τους

Κυνηγάνε τα όνειρα τους

Ζουν σε πόλεις

Δουλεύουν πολύ και
έχουν λίγο ελεύθερο χρόνο

Προσέχουν την εμφάνιση τους

Έχουν οικονομική άνεση

Ηδη εξοικειωμένοι με την
χρήση άλλων παρόμοιων
προϊόντων

Οι πιθανοί αγοραστές παρακολουθούν βίντεο
απο ηάτρεις της σαηάτας και για νέες συνταγές.
Φαγητό - Πράσινη ζωή - Μόδα - Κυνηγοί συμφωνιών

Google

Τους νοιάζει και αφιερώνουν χρόνο στην εικόνα τους
Γυμνάζονται
Εναλλακτικές μέθοδοι
θέλουν γεύση (ΛΥΧΟΥΔΙΕΣ)

Istagram

Fitness lifestyle

Θετική ενέργεια

Σώμα - Μυαλό - Πνεύμα

Πρόγραμμα

Το κλειδί είναι το κίνητρο

ΠΕΙΣΜΑ

Στην αρχή δύσκολο μετά το απολαμβάνεις

Ανταγωνίζεσαι εσένα

Κάποιες φορές όμως γίνεται πολύ πιεστικό και καταπιεστικό ΔΕΝ είμαστε θεοί

Είναι σαν στρατιωτική εκπαίδευση

Καταλήγει σε υπερβολή

στο αντίθετο απο αυτό που πρεσβεύει.

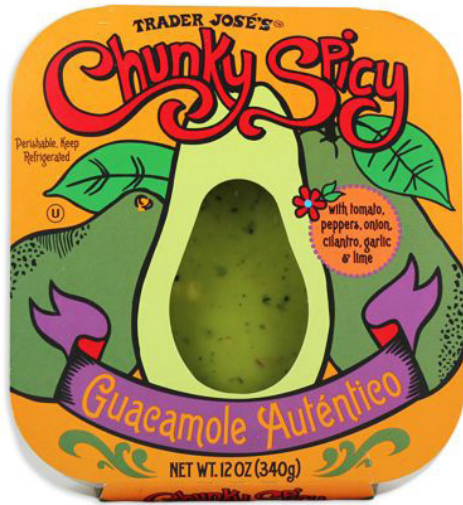

Holy Moly

Είναι μια μικρή εταιρία στην Αγγλία, τα αβοκάντο προμηθεύεται από το Μεξικό. Εξειδικεύεται μόνο στην πάστα αβοκάντο, την οποία συνδυάζει με άλλα φρέσκα προϊόντα, χωρίς να χρησιμοποιεί συντηρητικά. Η διάρκεια ζωής του είναι 30 ημέρες. Τα προϊόντα της τα διαθέτει στο Ηνωμένο Βασίλειο, σε ορισμένα μέρη της Σκωτίας και των υπεράκτιων νησιών. Τα προϊόντα διατίθενται αποκλειστικά μέσω διαδικτύου, δεν πωλούνται σε φυσικό κατάστημα.



Chosen foods

Πρόκειται για μια εταιρεία από το Μεξικό, η οποία εξειδικεύεται στο αβοκάντο και σε όλα τα παράγωγά καθώς και στο λάδι από αβοκάντο. Διαθέτει ποικιλία από διαφορετικές γεύσεις dressing και μαγιονέζας, με βάση αβοκάντο.



Primal kitchen

Είναι μια Αμερικανική εταιρεία που έχει μια ευρεία ποικιλία σε σάλτσες, ντιπ, λάδια dressing, σνακ κ.α., βασισμένα σε φυτικά και υγιεινά προϊόντα. Σχετικά με το avocado έχουν λάδι που παράγεται από αυτό, γκουακαμόλε και dressing με αβοκάντο (δεν βασίζεται στο αβοκάντο)



Επανασχεδιασμός

- 1. Logo**
- 2. Packaging**
- 3. Brand identity**

Στόχος του επανασχεδιασμού του λογοτύπου ήταν να γίνει πιο σαρκώδες και ζουμερό όπως είναι και το αβοκάντο. Να αποπνέει στιβαρότητα και πλαστικότητα όπως τα κλωνάρια.

Διατηρήθηκε η κεντρική ιδέα του υπάρχοντος λογοτύπου, που η μορφή του «ο» είναι αβοκάντο. Έπειτα στένεψαν και πάχυναν τα υπόλοιπα γράμματα, καθώς η συνθησιμένη εικόνα του αβοκάντο είναι μακρόστενη. Ο επανασχεδιασμός βασίστηκε πάνω στην γραμματοσειρά Griffith Gothic Contest. Σχεδιαστήκαν ξανά οι απολήξεις των γραμμάτων ώστε να έχουν την καμπυλότητα του αβοκάντο. Δεν σχεδιαστήκαν απολυτά στρόγγυλα, ώστε να δημιουργείται μια αντίθεση καθώς τα φύλλα του δέντρου έχουν καμπύλες και μυτερή απόληξη.

AVOEL avoel

Griffith Gothic FB Greek Condensed Bold





AVOÉL

AVOËL

AVOEL

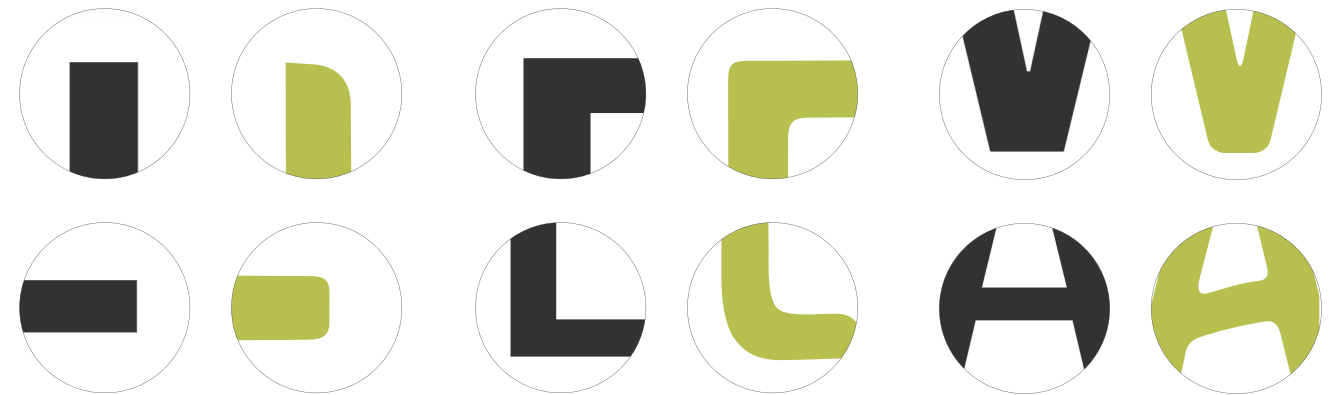
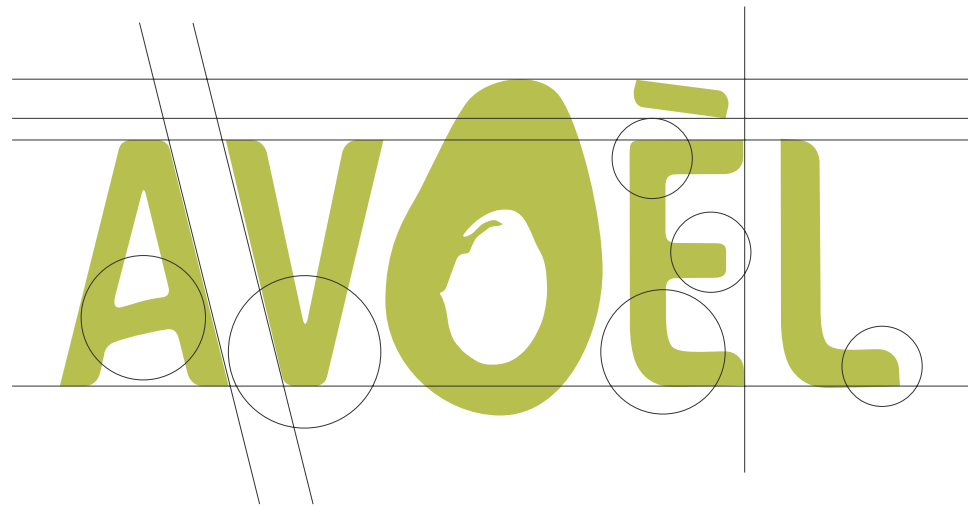

AVOËL

AVOËL

AVOËL

AVOËL

Το λογότυπο λειτουργεί σε όλα τα μεγέθη μέχρι 1cm (χρήση σε συσκευασία).



Ο χώρος ασφαλείας / Safe place του λογοτύπου είναι όσο ένα αβοκάντο του λογοτύπου στο εκάστοτε μέγεθος που χρησιμοποιείται.



Χαρακτηριστικό του αβοκάντο όσο άφορα το χρώμα είναι η τονικότητα που έχει. Η ώριμη φλούδα έχει ένα σκούρο πράσινο, το οποίο συχνά φλερτάρει με το μαύρο. Η σάρκα εκεί που ενώνεται με την φλούδα είναι ανοιχτό πράσινο το οποίο συνεχίζει σε ένα ελαφρύ κιτρινο-πράσινο μέχρι και σπασμένο λευκό. Στο κέντο του καρπού υπάρχει ένα ωοειδές καφέ κουκούτσι.

Το πράσινο παραπέμπει άμεσα στο φυσικό και το φρέσκο. Στόχος ήταή οι αποχρώσεις που επιλεχτήκαν να αποπνέουν δροσιά και χρωματική ένταση. Το πορτοκαλί χρησιμοποιήθηκε σε θερμή απόχρωση που συμπληρώνει το πράσινο και προκαλεί αντίθεση.

Ιδέα χρωματικής παλέτας λογοτύπου

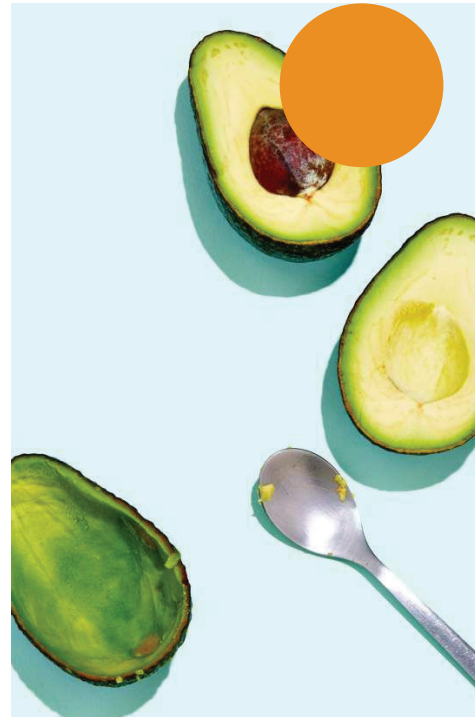

#3f5124

C:70 M:45 Y:100 K:43

R:63 G:81 B:36

PANTONE:

#8aa83f

C:52 M:48 Y:99 K:1

R:138 G:168 B:63

PANTONE:

#b8c04f

C:32 M:13 Y:86 K:0

R:184 G:192 B:79

PANTONE:

#d8dcb2

C:16 M:6 Y:35 K:0

R:216 G:220 B:178

PANTONE:

#e89000

C:6 M:50 Y:100 K:0

R:230 G:144 B:0

PANTONE:

Το λογότυπο χρησιμοποιείται κυρίως σε δυο αποχρώσεις του πράσινου.

Στην σκουρόχρωμη (#3f5124) που αντιστοιχεί στην φλούδα του αβοκάντο και στην πίο ανοιχτόχρωμη (#b8c04f) με έντονο κίτρινο υποτόνο που αντιστοιχεί στην σάρκα του αβοκάντο.

Το λογότυπο μπορεί να χρησιμοποιηθεί αν είναι απαραίτητο και στο χρώμα (#d8dcb2) που αντιστοιχεί στην απόχρωση από την σάρκα και αβοκάντο. Είναι ένα έντονα σπασμένο λευκό που πρασινίζει και έχει μεγάλη περιεκτικότητα σε κίτρινο.

Αν θέλουμε να χρησιμοποιήσουμε το λογότυπο σαν highlight σε κάποια εφαρμογή του, μπορούμε να το χρησιμοποιήσουμε σε λευκό με δυο διαφορετικά background.

Ένα έντονο πράσινο (#8aa83f) που αντιστοιχεί στο χρώμα που έχει εξωτερικά η σάρκα ή στο πορτοκαλί (#e68f23) που αντιστοιχεί στο κουκούτσι.



Τα προϊόντα της AVOEL αποτελούν μια καινοτόμα πρόταση στην αγορά και προσφέρουν νέες γεύσεις στους λάτρεις του αβοκάντο. Έχουν ελάχιστα κοινά στοιχεία με τον ανταγωνισμό που υπάρχει. Όλο αυτό πρέπει να αντικατοπτρίζεται και στην συσκευασία. Θέλουμε ένα καινούργιο περιέκτη που να μην έχει σχέση με τους ήδη υπάρχοντες, να δημιουργήσει την δική του μοναδική θέση στην αγορά ώστε να μην υπάρχει περιθώριο να μπερδευτεί με κάποιο άλλο.

Η καινούργια πρόταση βασίζεται στο χαρακτηριστικό σχήμα του αβοκάντο και σε υπάρχουσες συσκευασίες του εμπορίου. Τα προϊόντα είναι ποητοποιημένο αβοκάντο με διάφορους γευστικούς συνδυασμούς. Θέλουμε να γίνει αντιληπτό από τους καταναλωτές ότι αγοράζουν ένα φρέσκο αβοκάντο.



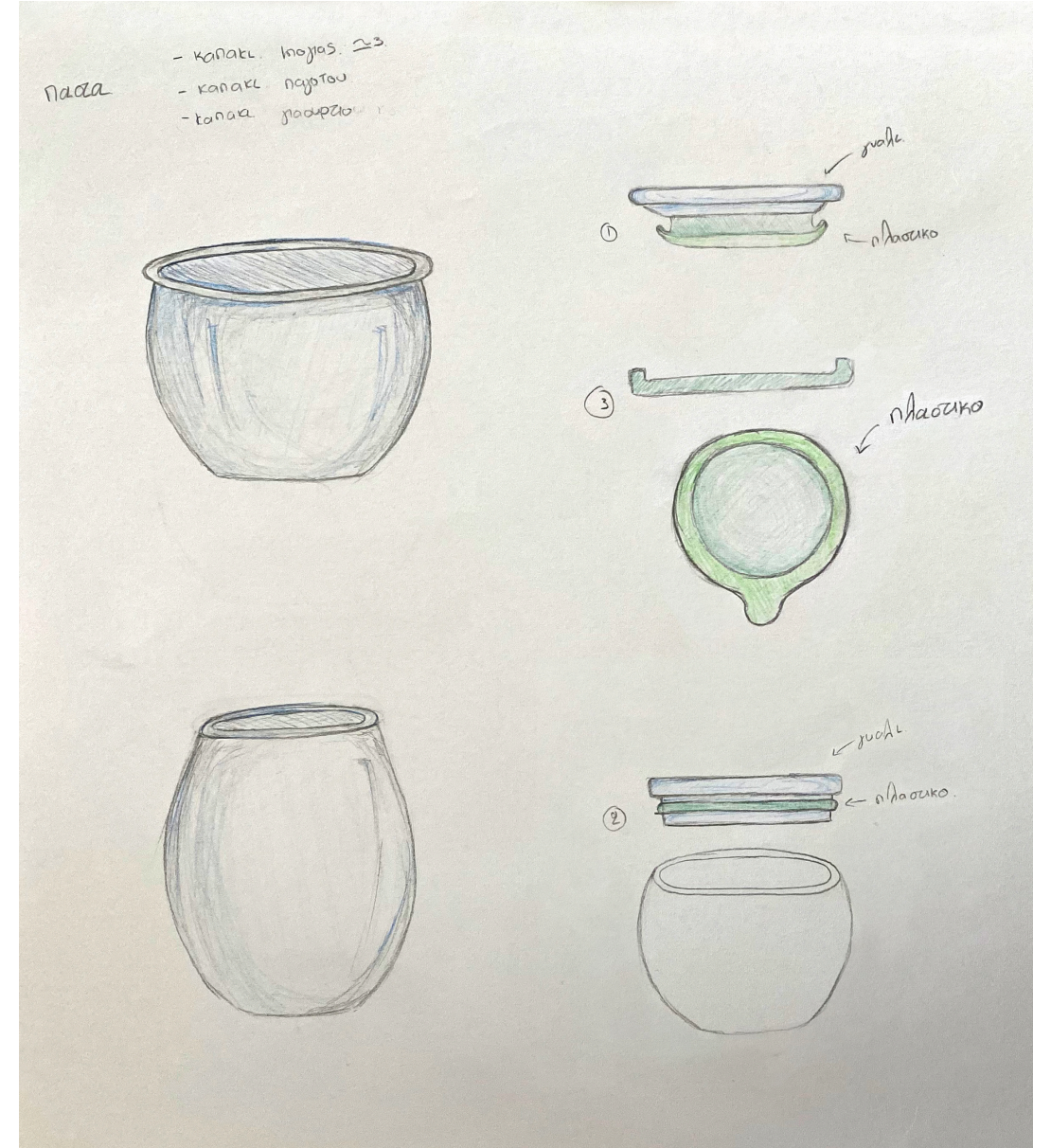
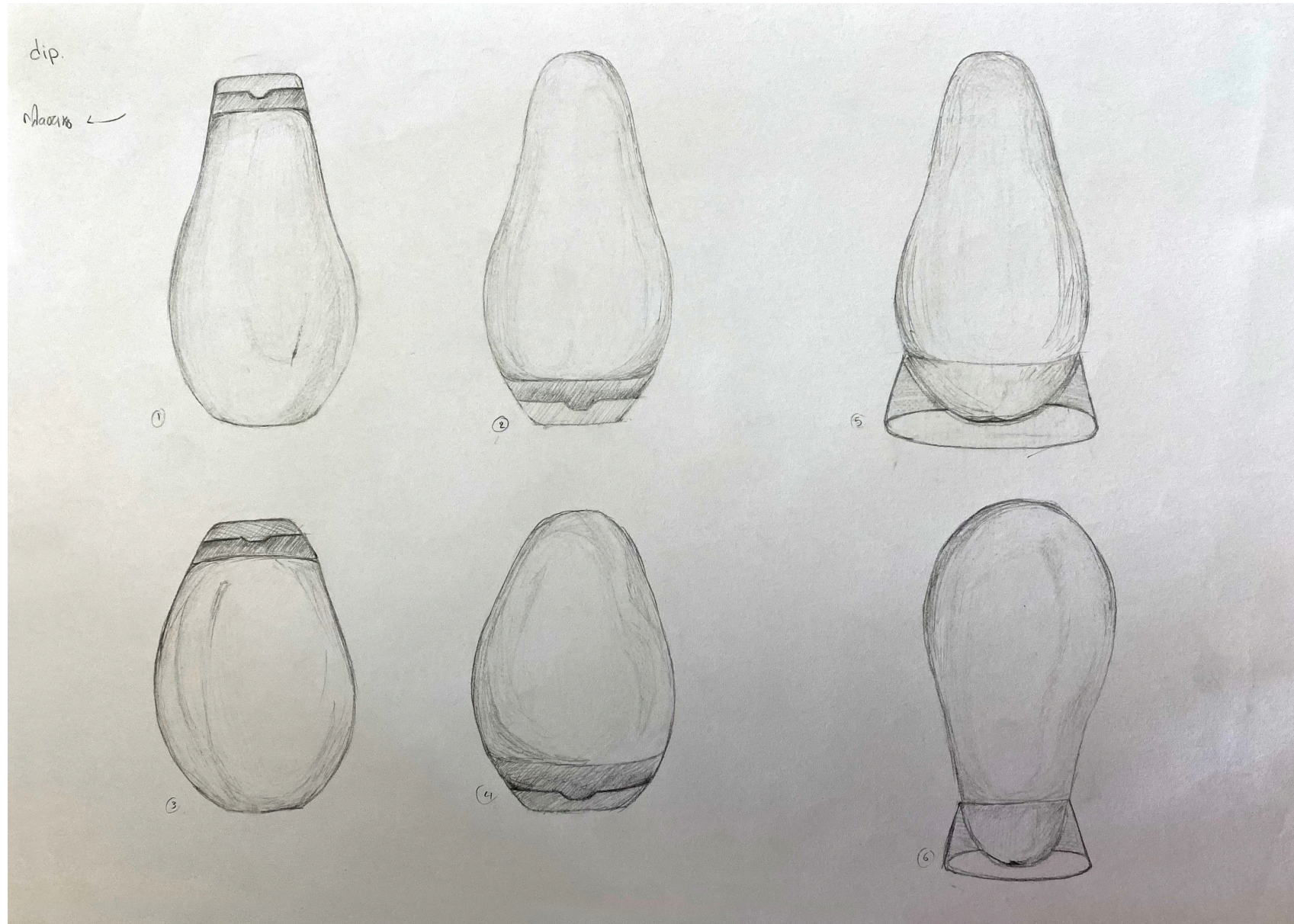

Παράμετροι είναι ότι:

Οι συσκευασίες τοποθετούνται στο ψυγείο, πρέπει να είναι εργονομικές για μια ανθρώπινη παλάμη και εύκολες στην χρήση τους, καθώς και να αντέχουν σε πολλαπλά ανοίγματα και κλεισίματα.

Σχεδιαστήκαν 2 περιέκτες:

Ο Περιέκτης του Dressing θα είναι από εύκαμπτο διάφανο πλαστικό (οικολογικό) σε μορφή squeeze, με μονοκόμματο καπάκι από σκληρό πλαστικό που ανοιγοκλείνει. Το σχήμα του περιέκτη είναι αβοκάντο που έχει πιο αχλαδοειδή μορφή τύπου ποικιλίας Lamp Hass .

Ο Περιέκτης της Πάστας θα είναι από γυαλί, με κωνευτό ξύλινο καπάκι το οποίο θα σφραγίζει αεροστεγώς χάρη στο λάστιχο που θα έχει στην κάτω του πλευρά. Το σχήμα είναι σαν το κάτω μέρος ενός αβοκάντο, σφαιρικό.

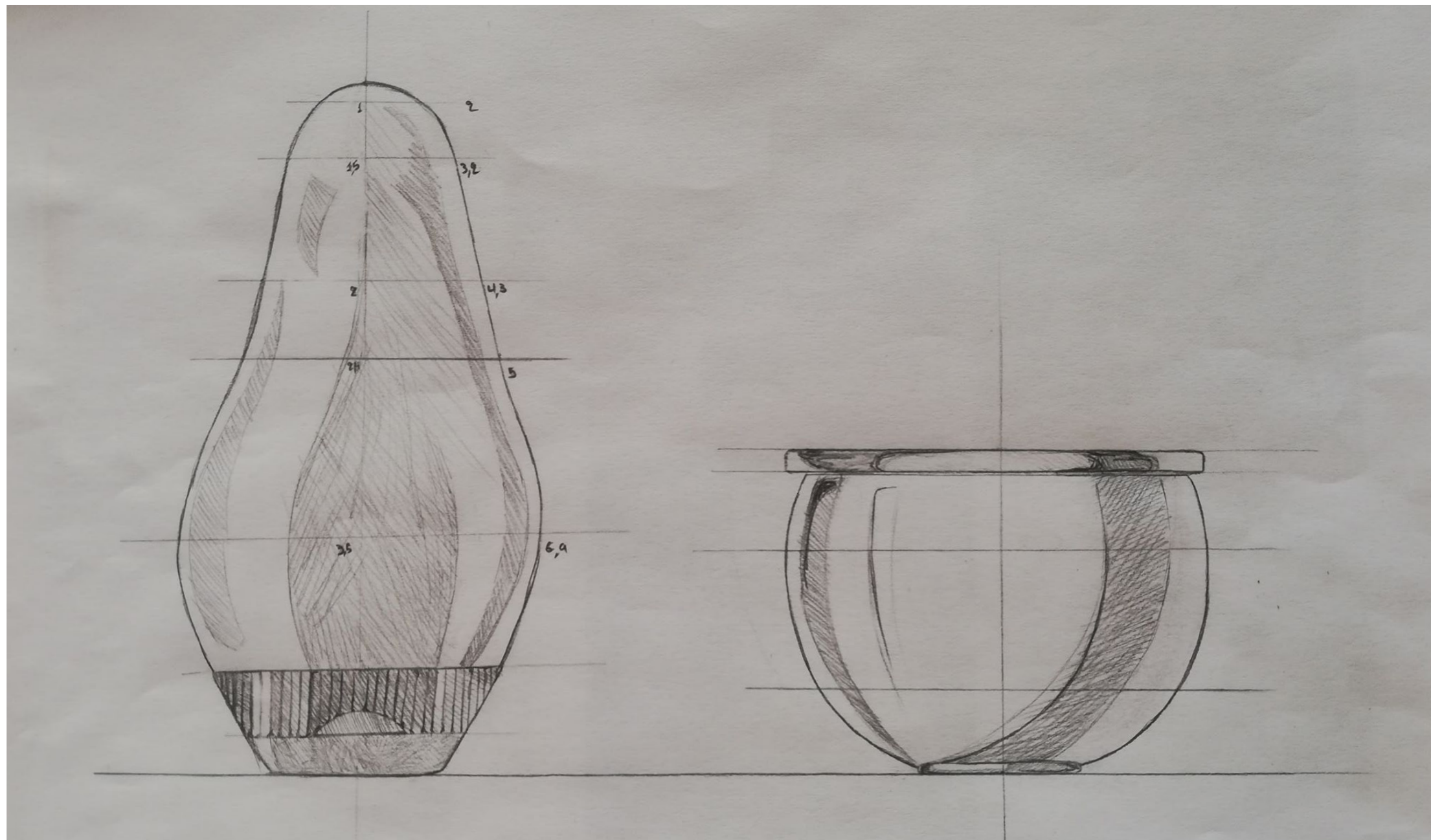

Πιο πολύ μοιάζει για μπαμπούσκα
πάρα για αβοκάντο...
Έπρεπε να ξανασχεδιαστεί, να επα-
ναμελετηθεί η φόρμα του αβοκάντο
και τι το διαφοροποιεί από άλλα
αντικείμενα με παρόμοιο σχήμα
όπως η Ρώσικη μπαμπούσκα και το
αυγό.



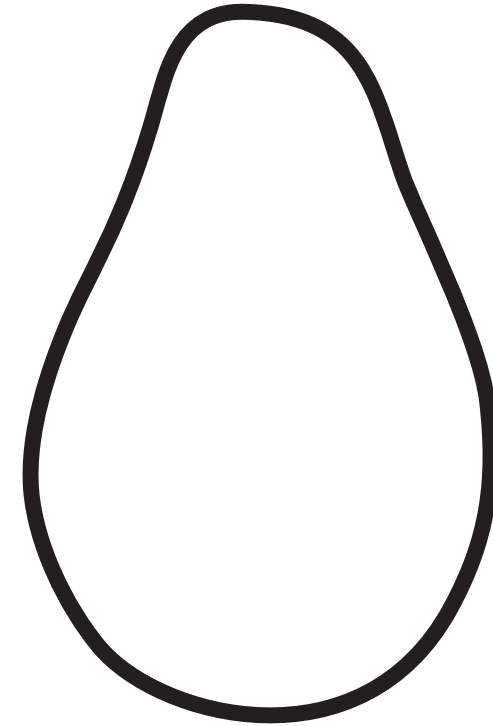
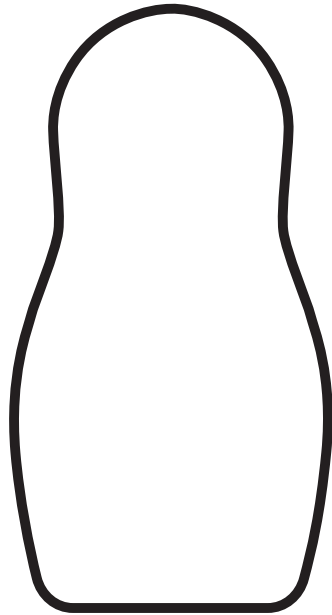
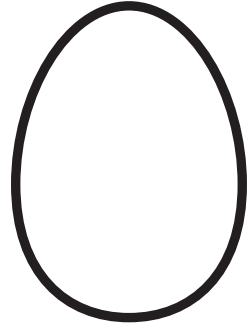

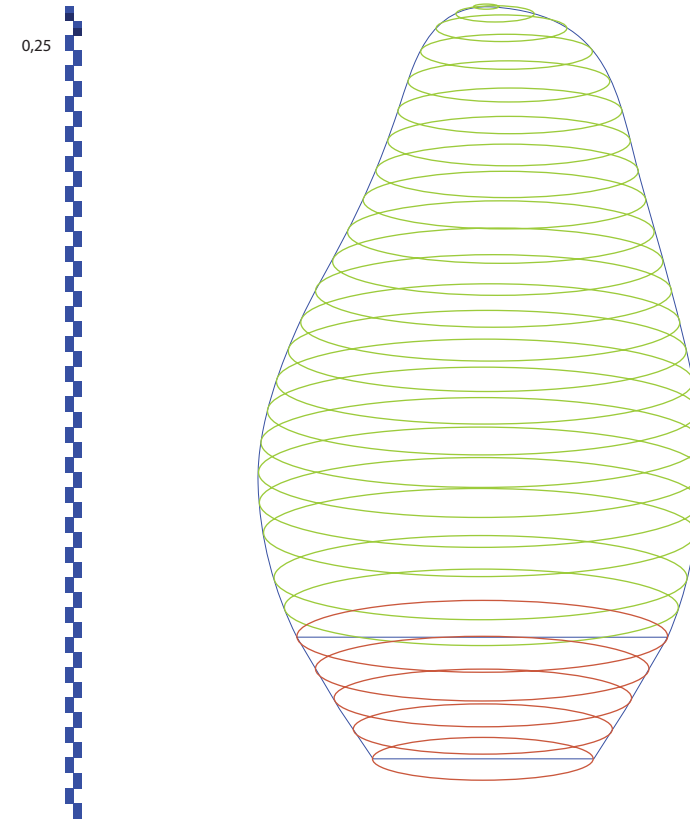
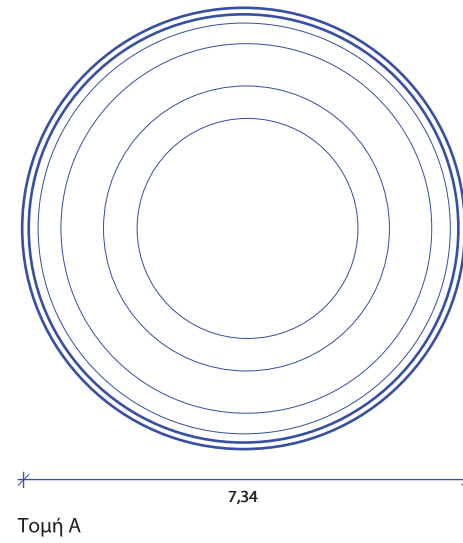
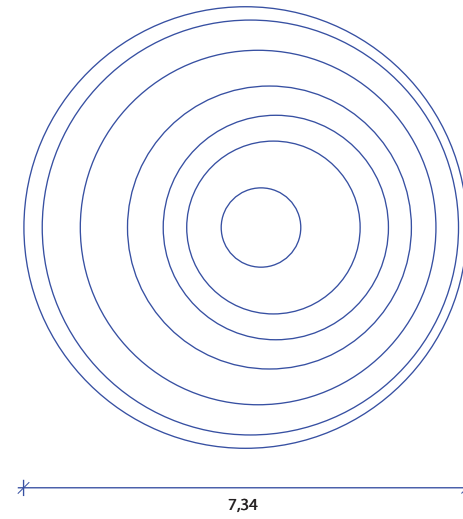
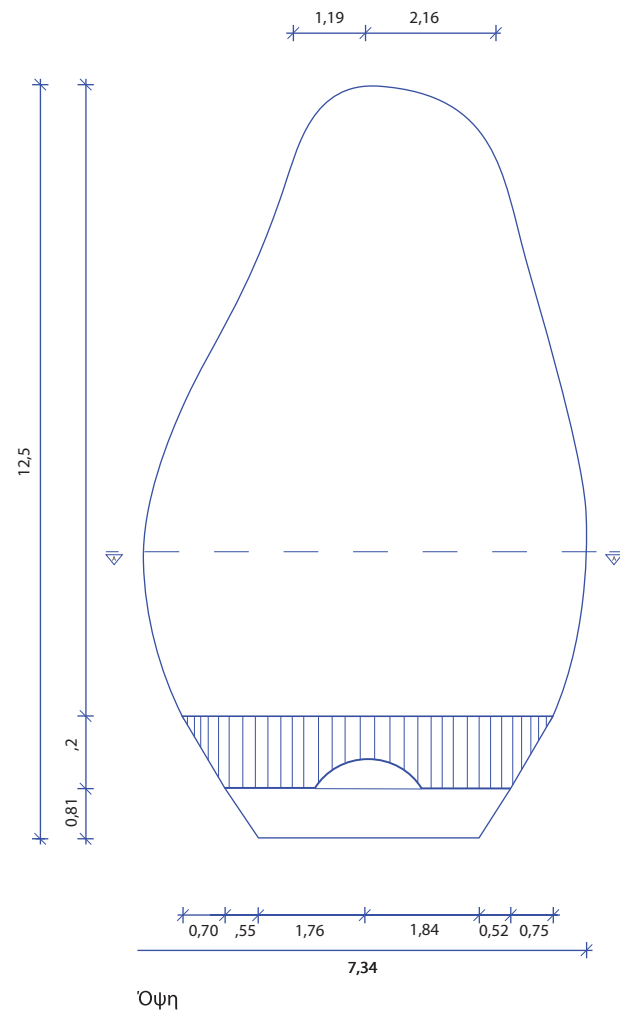

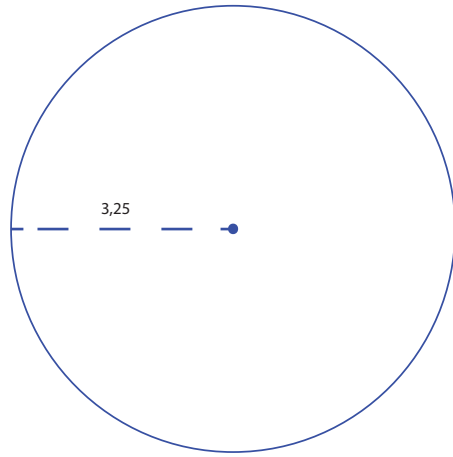

Κάτοψη

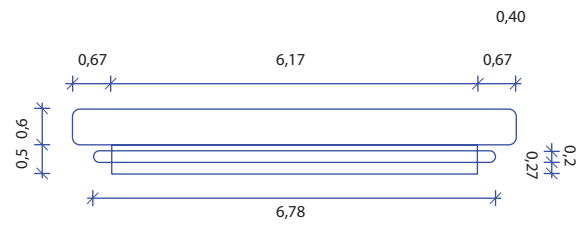

Όψη καπακιού

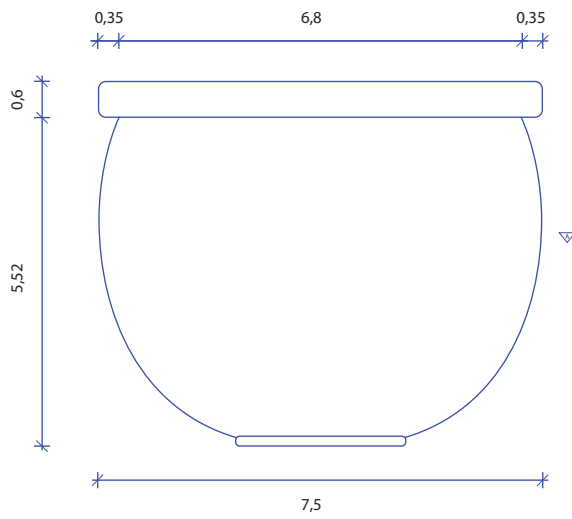

Όψη

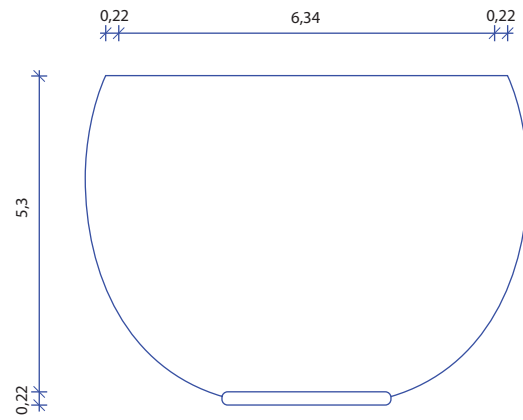

Όψη βαζακιού

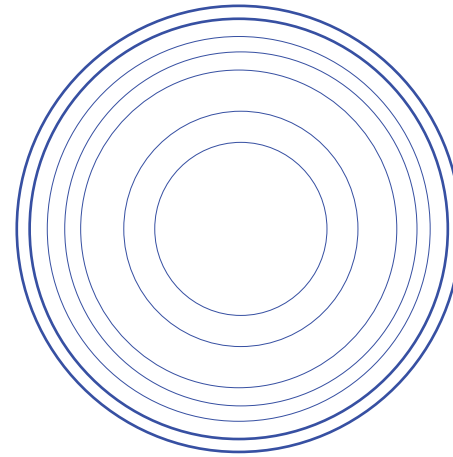

Τομή Α

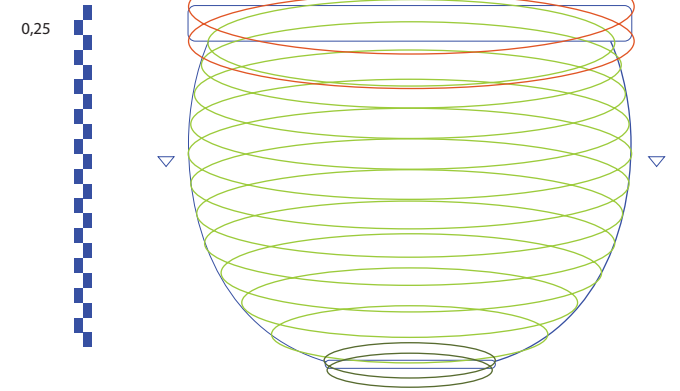

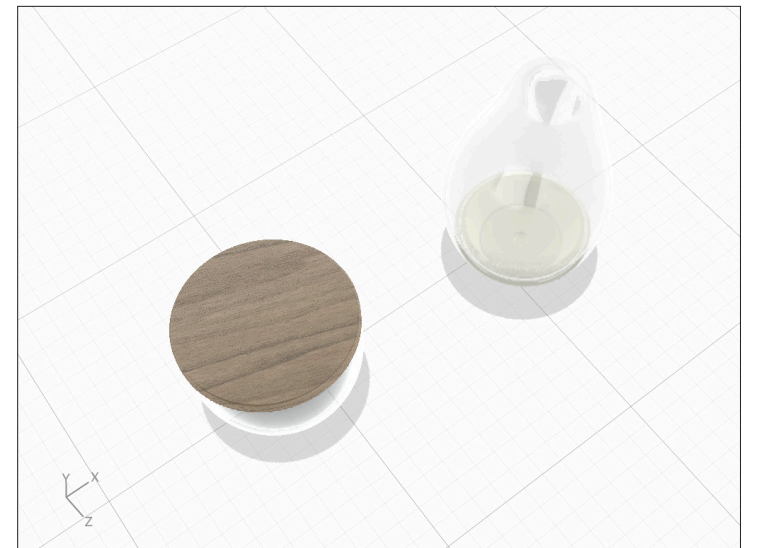





13 Concepts = 13 Moodboards



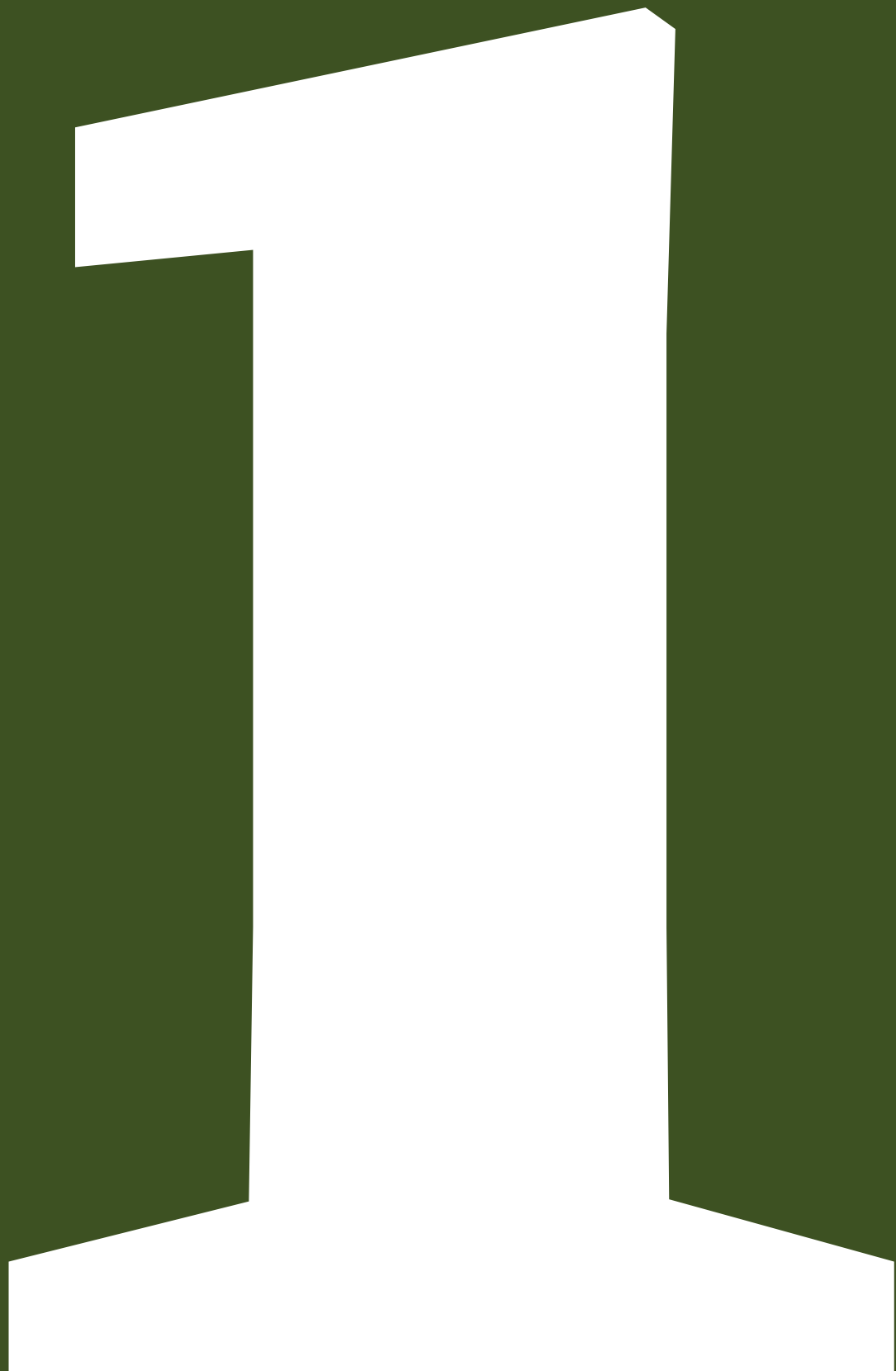

CONCEPT 1

Ξεφλούδισμα:

Χρησιμοποιώντας τα βασικά χαρακτηριστικά του αβοκάντο, τις μορφές, τους όγκους, τις υφές και τα χρώματα του. Αποδομώντας και απεικονίζοντας το ίδιο το προϊόν.

Είναι ένα γεμάτο και σαρκώδες φρούτο, με ποηλιές αποχρώσεις του πράσινου και η χαρακτηριστική φλούδα του ώριμου καρπού ξεφλούδιζει εύκολα. Στο κέντρο κάθε καρπού υπάρχει ένα μεγάλο κουκούτσι.

Mood board







Ύφη:

Πως θα δημιουργήσεις την ύφη και την αίσθηση του αβοκάντο χωρίς την απεικόνιση του, χρησιμοποιώντας τα στοιχεία και τις πληροφορίες που είδη έχει η συσκευασία;

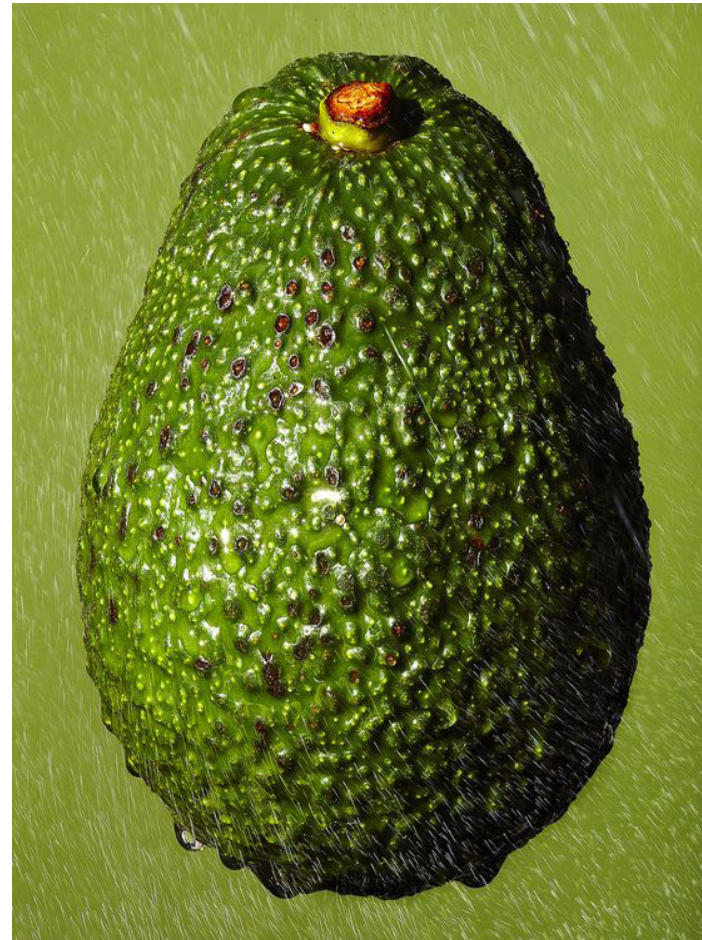

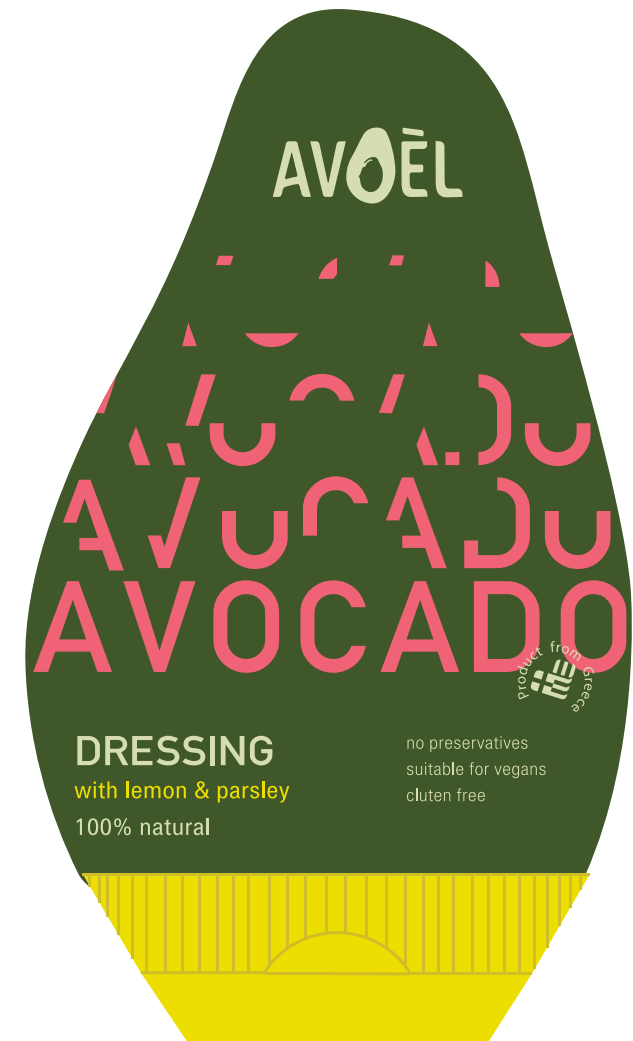

33

Πετάει ο γαϊδαρός:

Η AVOEL έκανε το αδύνατο δυνατό. Α love! Με μπόλικο πάθος και τρέλλα όλα είναι δυνατά. Το target group αποτελείται απο ανθρώπους που κυνηγάνε και παλεύουν για τα όνειρα τους, καθημερινά κάνουν αδύνατα πράγματα δυνατά και αηλιάζουν τον κόσμο.

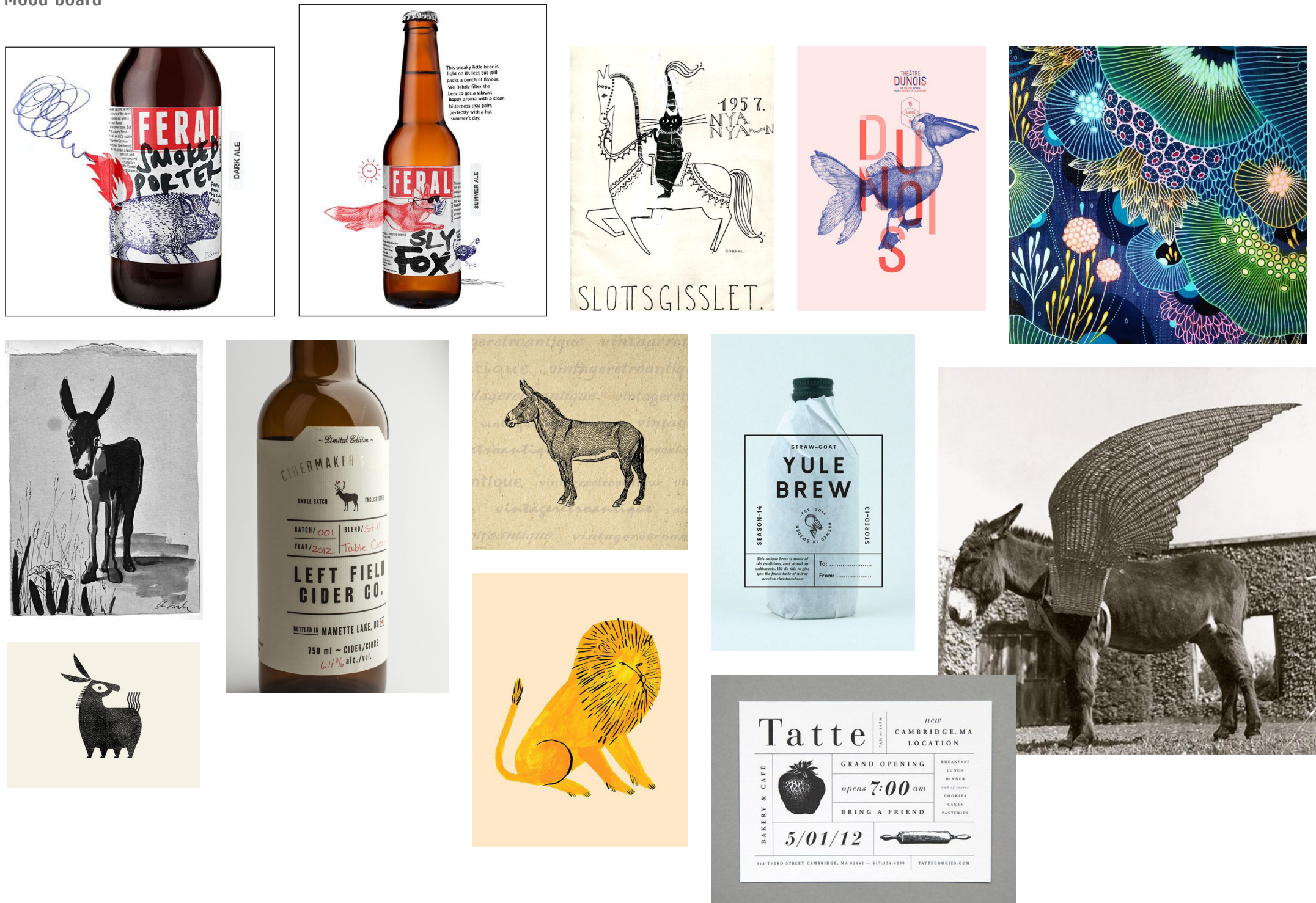

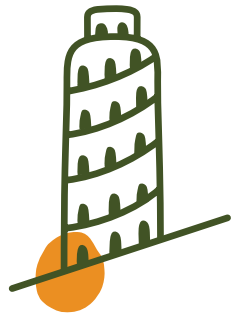

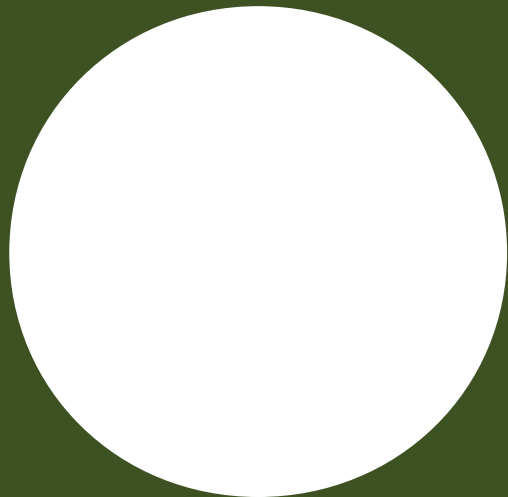
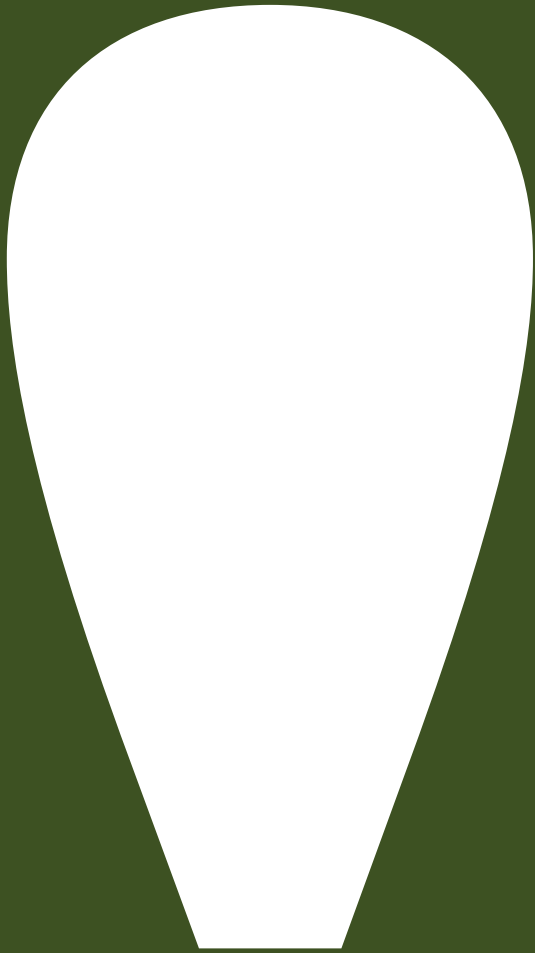

Θέλησα να τονίσω και να δώσω μεγαλύτερη έμφαση στον **ιδιαίτερο περιέκτη**, έτσι επέλεξα την πρώτη πρόταση. **Η κηλίδα χρώματος βοηθάει να γίνει κατευθείαν ο συνειρμός με το κουκούτσι**, το πιο **χαρακτηριστικό** στο αβοκάντο. Η κηλίδα χρώματος **καθορίζει την γεύση** και σηματοδοτεί ότι δεν είναι ένα απλό αβοκάντο αλλά **μια νέα γευστική πρόταση**, που βασίζεται **100% σε άγνο αβοκάντο**. Είναι δυναμικά ήσυχο.







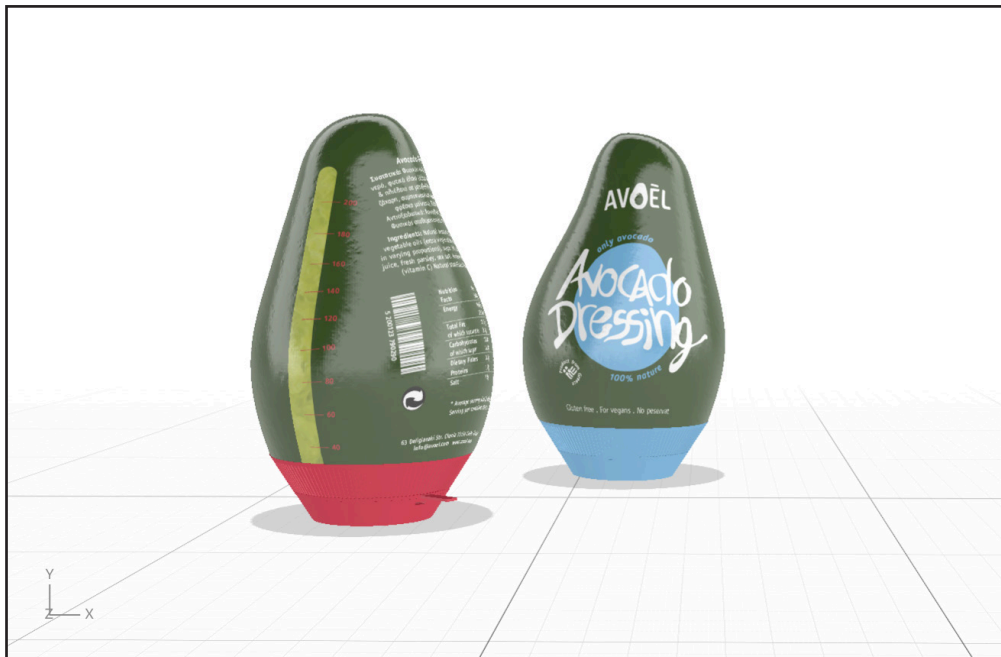
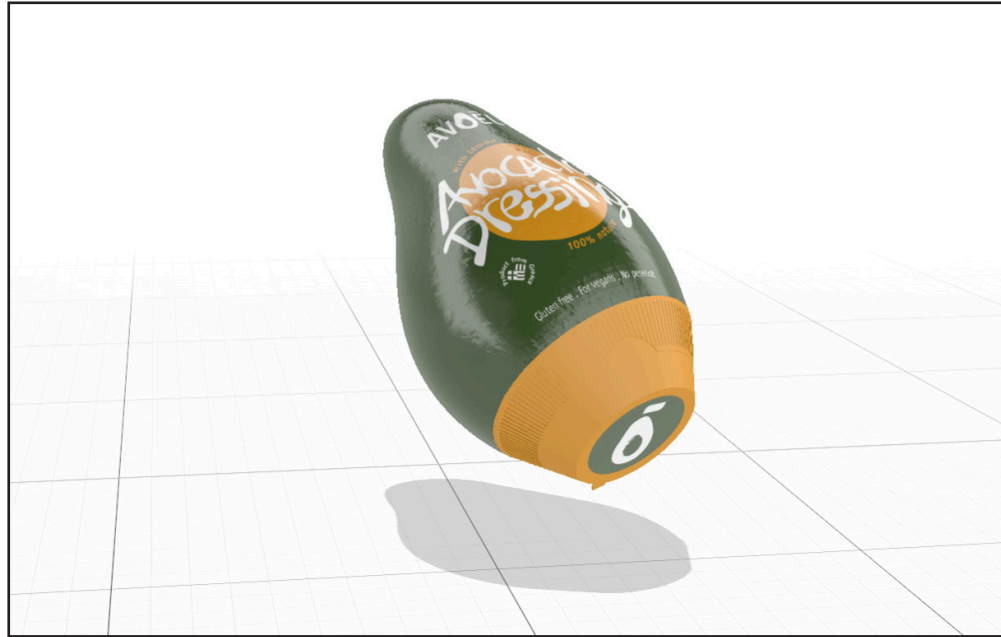

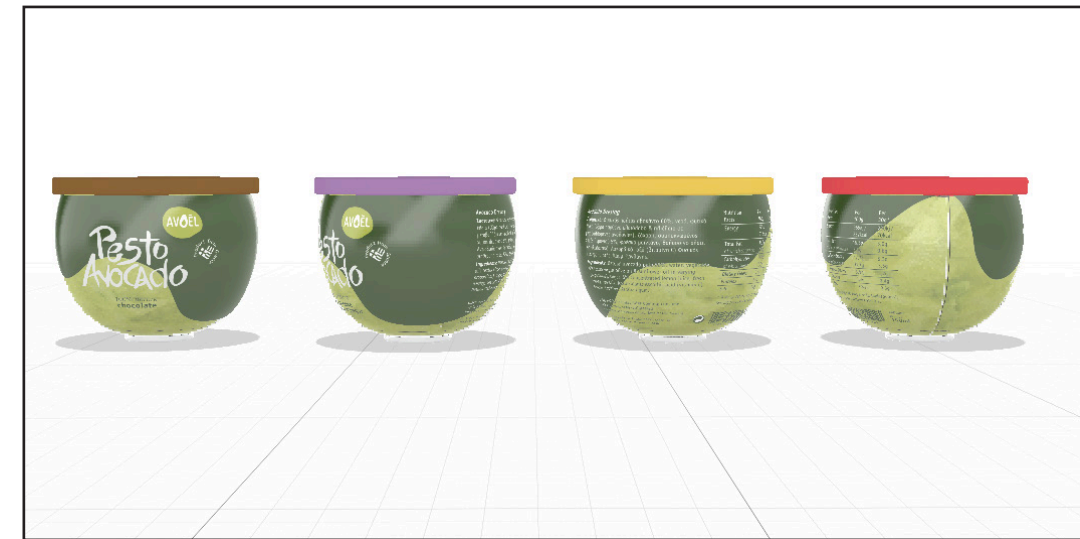
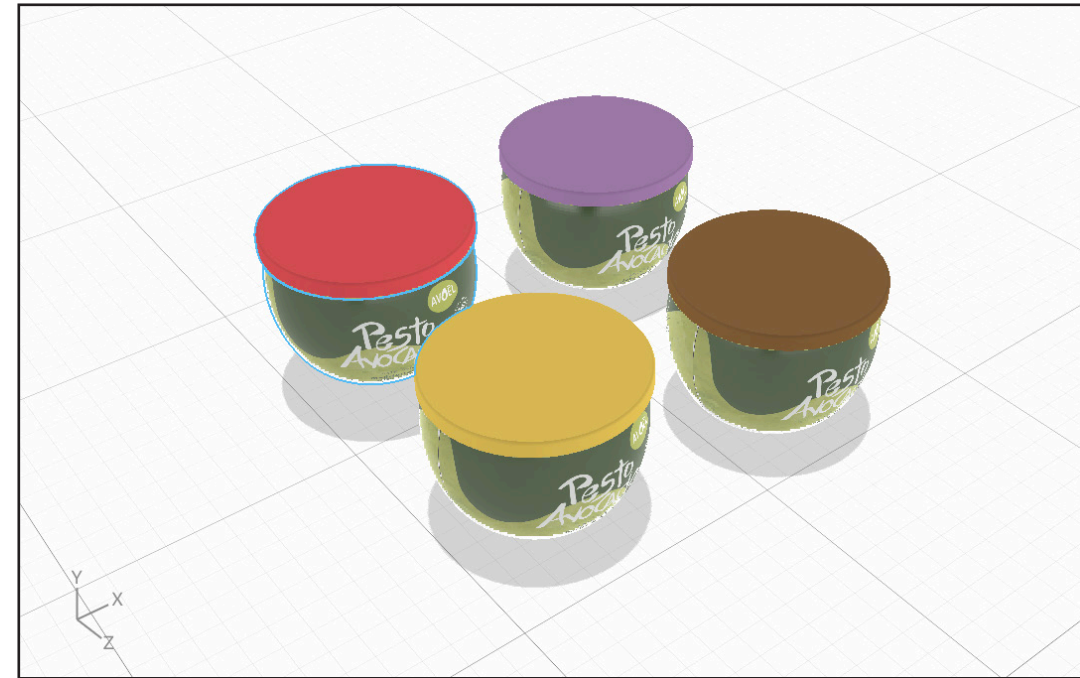

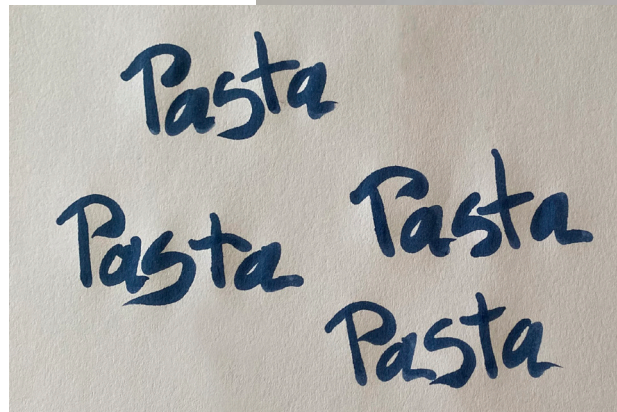
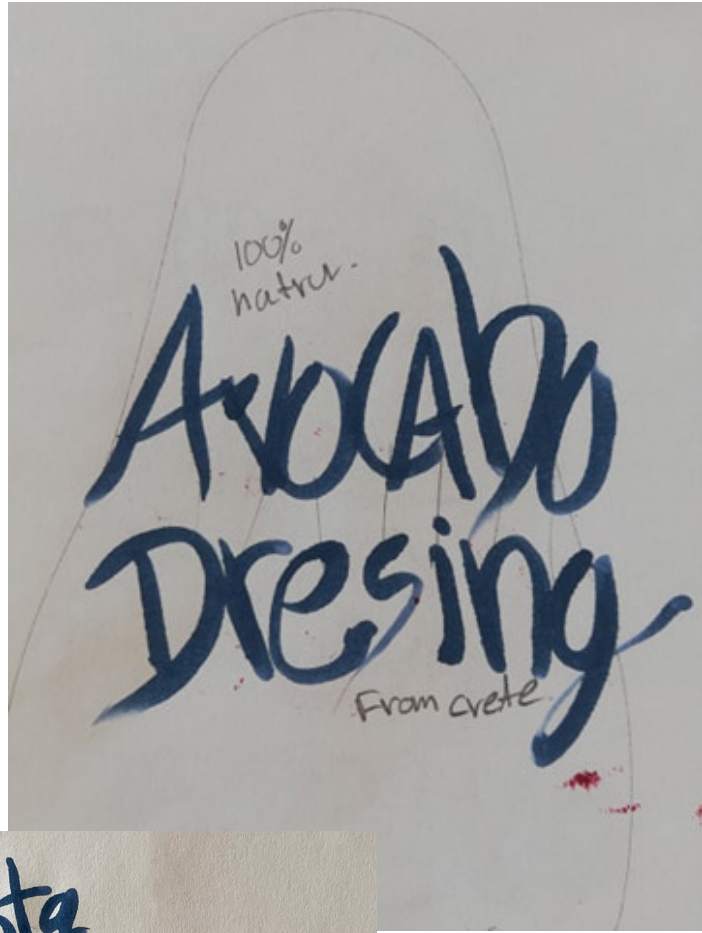

Avocado
Dressing



Pesto
Avocado



PF Bulletin

Είναι μια γραμματοσειρά που έχει κοινή αισθητική με τις φόρμες του λογοτύπου, και κρατάει ισορροπία με το πιο πομπώδες και ζωηρό lettering της ονομασίας του προϊόντος. Είναι μια ψηλή, μακρόστενη γραμματοσειρά, που όταν βαραίνει αποκτάει πιο πολύ όγκο στην βάση της. Έχει πολλή βάρη που εξυπηρετούν την ιεράρχηση της πληροφορίας όταν όλο το κείμενο χρησιμοποιείται στις ίδιες στιγμές.

Aa

PF Bulletin Light

ABCDEFGHIJKLMNOPQRSTUVWXYZ
 abcdefghijklmnopqrstuvwxyz
 <[-+(!@#\$\$%^&*);:]>

ΑΒΓΔΕΖΗΘΙΚΛΜΝΞΟΠΡΣΤΥΦΧΨΩ
 αβγδεζηθικλμνξοπρστυφχψω
 1234567890

Aa

PF Bulletin Book

ABCDEFGHIJKLMNOPQRSTUVWXYZ
 abcdefghijklmnopqrstuvwxyz
 <[-+(!@#\$\$%^&*);:]>

ΑΒΓΔΕΖΗΘΙΚΛΜΝΞΟΠΡΣΤΥΦΧΨΩ
 αβγδεζηθικλμνξοπρστυφχψω
 1234567890

Aa

PF Bulletin Medium

ABCDEFGHIJKLMNOPQRSTUVWXYZ
 abcdefghijklmnopqrstuvwxyz
 <[-+(!@#\$\$%^&*);:]>

ΑΒΓΔΕΖΗΘΙΚΛΜΝΞΟΠΡΣΤΥΦΧΨΩ
 αβγδεζηθικλμνξοπρστυφχψω
 1234567890

Aa

PF Bulletin Bold Italic

ABCDEFGHIJKLMNOPQRSTUVWXYZ
abcdefghijklmnopqrstuvwxyz
<[-+(!@#\$\$%^&*);:]>

ΑΒΓΔΕΖΗΘΙΚΛΜΝΞΟΠΡΣΤΥΦΧΨΩ
αβγδεζηθικλμνξοπρστυφχψω
1234567890

Η χρωματική παλέτα για την κωδικοποίηση των διαφορετικών γεύσεων βασίζεται στο σκούρο πράσινο, το χαρακτηριστικό χρώμα του ώριμου αβακάντο και η κάθε γεύση συμβολίζεται με ένα διαφορετικό αντιπροσωπευτικό χρώμα σε ανοικτές αποχρώσεις. Στο Lettering χρησιμοποιείται ένα σπασμένο λευκό.

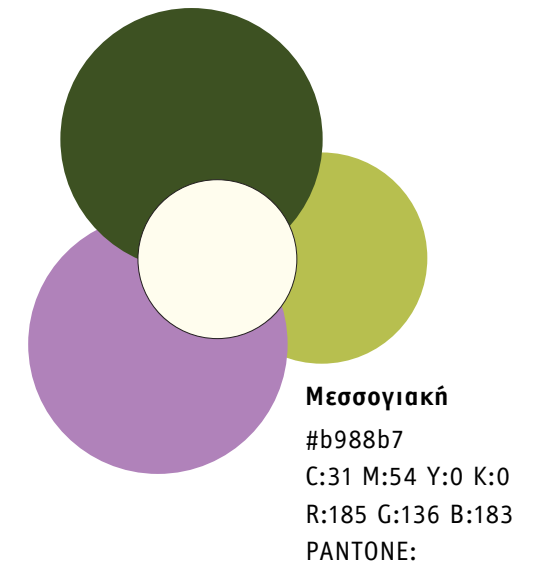
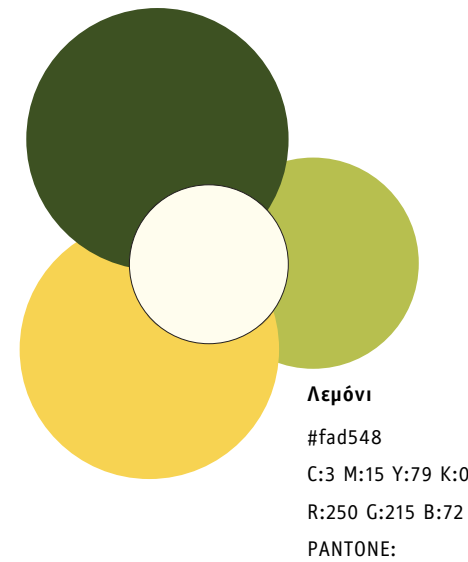
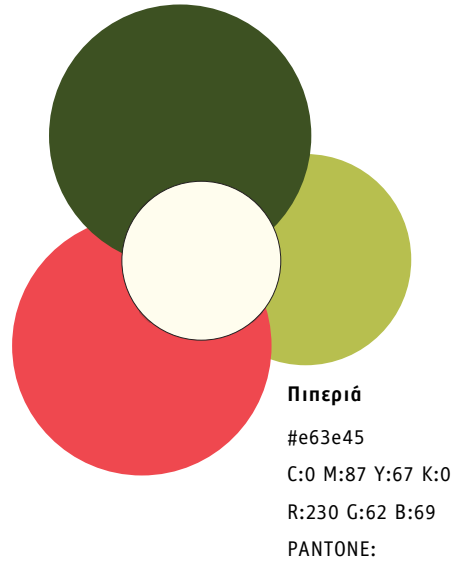
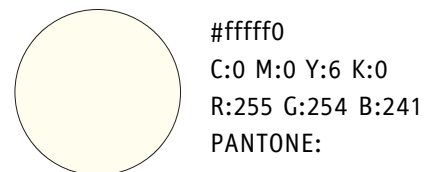
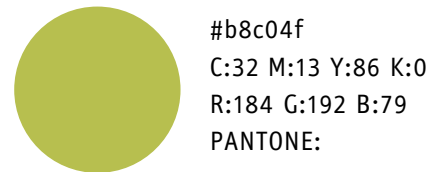
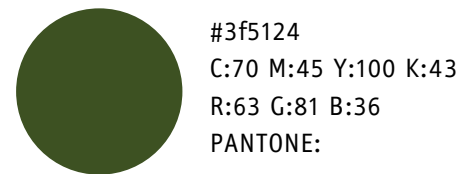

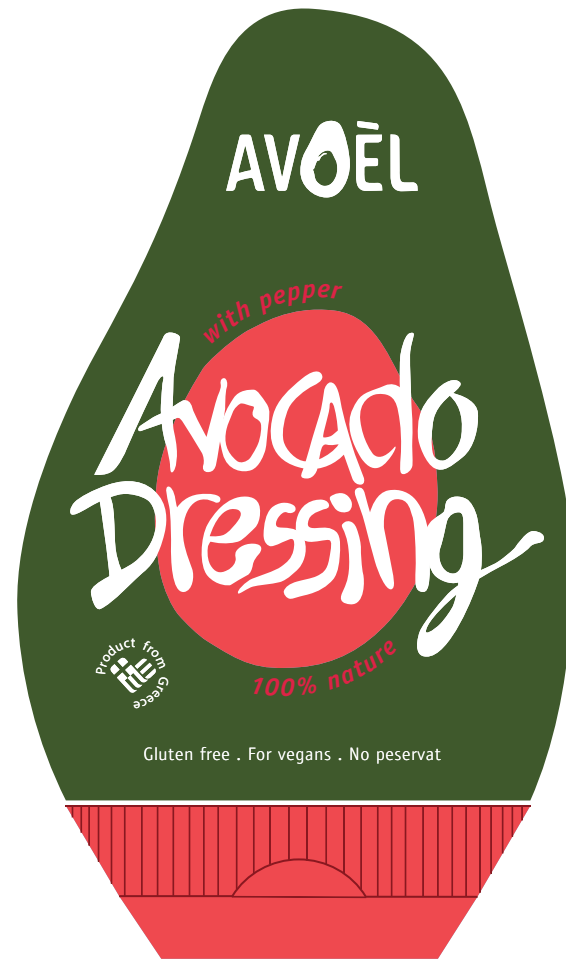





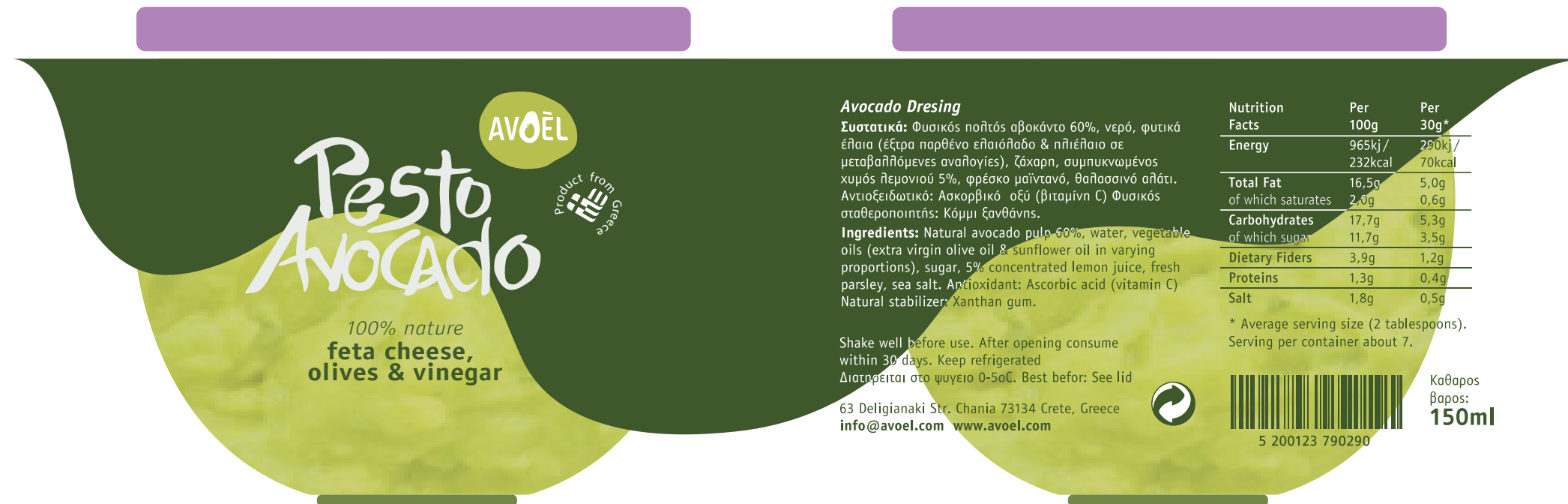



Θα ακολουθήσουμε το κόνσεπτ “τα αδύνατα γίνονται δυνατά” + το λογοπαίγνιο **A LOVE .**

Εμείς (η AVOEL) έχουμε βρει το πάθος μας και κάναμε τα αδύνατα δυνατά, κάνε και εσύ το ίδιο, ακολούθησε το πάθος σου και κάνε τα αδύνατα δυνατά.

Ποιός είπε ότι δεν γίνεται; δεν έχει βρεθεί απλώς ακόμα ο τρόπος...

Όταν αγαπάς και προσέχεις τον εαυτό σου όλα αλλάζουν και τότε μπορείς να αλλάξεις και τον κόσμο. Βλέπεις με άλλα ματιά τον κόσμο όταν αγαπάς, δες την δύναμη που βγαίνει από εσένα.

Το φαγητό είναι ένδειξη αγάπης <3

AVOÉL

Το “A LOVE” είναι αναγραμματισμός του AVOEL. Χρησιμοποιείται ως δευτερεύον επικοινωνιακό στοιχείο για δυο λόγους:

1. Το αβοκάντο έχει φανατικούς οπαδούς, που το λατρεύουν, είναι μια μοναδική αγάπη (= A LOVE).
2. Το αγοραστικό κοινό της AVOEL είναι στο ζενίθ της παραγωγικότητας του, έχει όνειρα και παλεύει για να τα πραγματοποιήσει. Αυτό θέλει πάθος και αποφασιστικότητα. (Αυτό έκανε η AVOEL, κατάφερε να δημιουργήσει φυσικό προϊόν αβοκάντο χωρίς συντηρητικά.)

A LOVE



Στην εταιρική ταυτότητα χρησιμοποιούμε δυο γραμματοσειρές την

PF Bulletin και την **Source Serif**.

Η **PF Bulletin** είναι η βασική και χρησιμοποιείται στα κυρίως κείμενα.

Η **Source Serif Variable** χρησιμοποιείται περισσότερο σε τίτλους και όταν θέλουμε να δώσουμε έμφαση.

Επιλέχτηκαν αυτές οι 2 γραμματοσειρές γιατί έχουν πολλή βάρη και μπορούν να δημιουργούν έντονα παιχνίδια αντιθέσεων, λόγω της σχεδιαστικής τους φύσης. Η μια γραμματοσειρά είναι ισόπαχη χωρίς πατούρες και η άλλη ανισόπαχη με πατούρες. Και στις δύο μπορούμε να χρησιμοποιήσουμε όποιο βάρος επιθυμούμε. Μπορούν να χρησιμοποιηθούν μαζί μέσα σε ένα κείμενο αρκεί να υπάρχει έντονο κόντράστ μεταξύ τους.

Aa

PF Bulletin

Aa

Source Serif

ABCDEFGHIJKLMNOPQRSTUVWXYZ
abcdefghijklmnopqrstuvwxyz

ΑΒΓΔΕΖΗΘΙΚΛΜΝΞΟΠΡΣΤΥΦΧΨΩ
αβγδεζηθικλμνξοπρστυφχψω

1234567890 <[-+(!@#\$\$%^&*):;]>

ABCDEFGHIJKLMNOPQRSTUVWXYZ
abcdefghijklmnopqrstuvwxyz

ΑΒΓΔΕΖΗΘΙΚΛΜΝΞΟΠΡΣΤΥΦΧΨΩ
αβγδεζηθικλμνξοπρστυφχψω

1234567890 <[-+(!@#\$\$%^&*):;]>

Μέσα από τον σχεδιασμό του λογό-
τυπου και της συσκευασίας έχουν
προκύψει δυο παλέτες χρωμάτων.
Αυτές τις δυο χρωματικές παλέτες
θα χρησιμοποιήσουμε στην εταιρική
ταυτότητα και στην επικοινωνία της
εταιρίας.

Η πρώτη παλέτα είναι από το
λογότυπο ενώ η δεύτερη από τις
συσκευασίες

Χρωματικές παλέτες

Βασική παλέτα - αβοκάντο

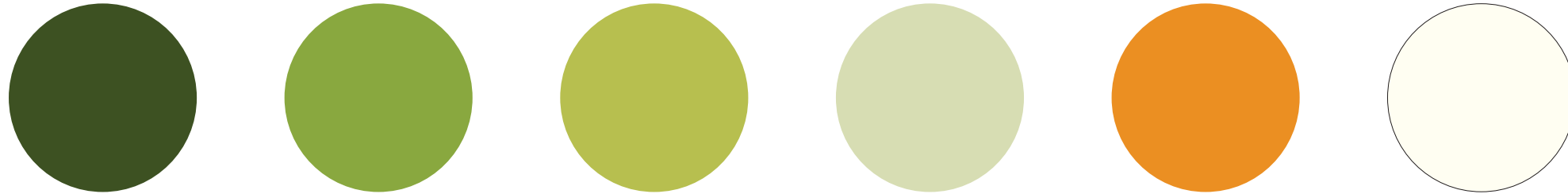

Συμπληρωματική παλέτα - γεύσης

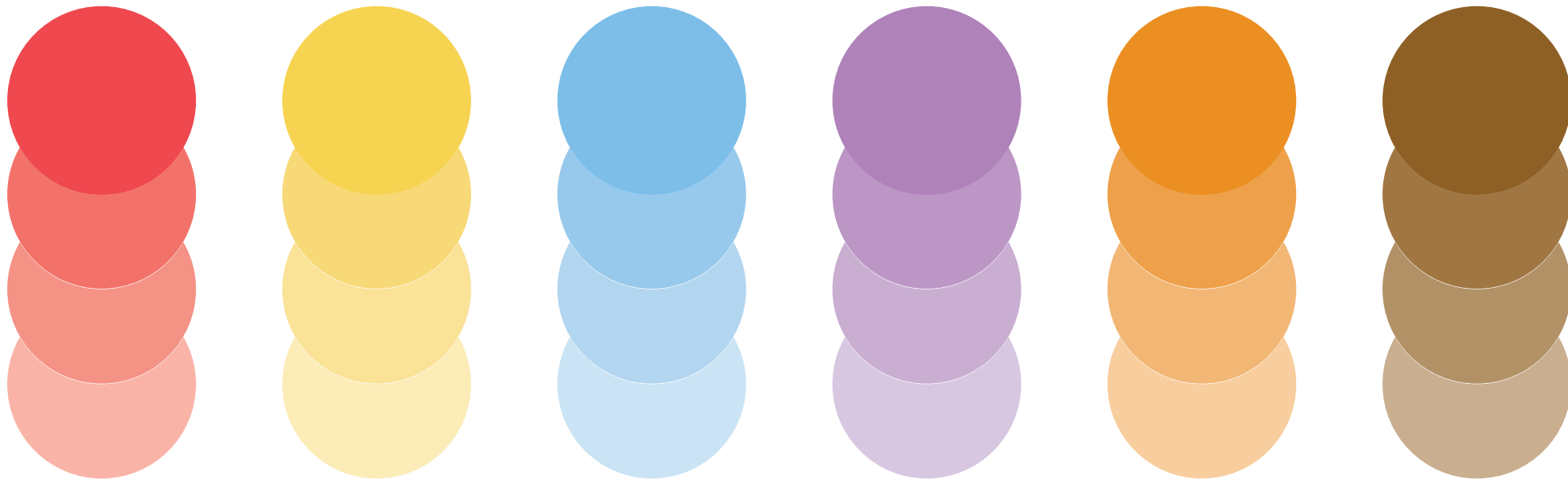

AVOËL

Lorem ipsum dolor sit amet,

consectetur adipisicing elit, sed diam nonummy nibh euismod tincidunt ut laoreet dolore magna aliquam erat volutpat. Ut wisi enim ad minim veniam, quis nostrud exerci tation ullamcorper suscipit lobortis nisl ut aliquip ex ea commodo consequat. Duis autem vel eum iriure dolor in hendrerit in vulputate velit esse molestie consequat, vel illum dolore eu feugiat nulla facilisis at vero eros et accumsan et iusto odio dignissim qui blandit praesent luptatum zzril delenit augue dui dolore te feugait nulla facilisi.

Lorem ipsum dolor sit amet, consectetur adipisicing elit, sed diam nonummy nibh euismod tincidunt ut laoreet dolore magna aliquam erat volutpat. Ut wisi enim ad minim veniam, quis nostrud exerci tation ullamcorper suscipit lobortis nisl ut aliquip ex ea commodo consequat. Lorem ipsum dolor sit amet, consectetur adipisicing elit, sed diam nonummy nibh euismod tincidunt ut laoreet dolore magna aliquam erat volutpat. Ut wisi enim ad minim veniam, quis nostrud exerci tation ullamcorper suscipit lobortis nisl ut aliquip ex ea commodo consequat. Duis autem vel eum iriure dolor in hendrerit in vulputate velit esse molestie consequat, vel illum dolore eu feugiat nulla facilisis at vero eros et accumsan et iusto odio dignissim qui blandit praesent luptatum zzril delenit augue dui dolore te feugait nulla facilisi.

Dolor sit amet, consectetur adipisicing elit, sed diam nonummy nibh euismod tincidunt ut laoreet dolore magna aliquam erat volutpat. Ut wisi enim ad minim veniam, quis nostrud exerci tation ullamcorper suscipit lobortis nisl ut aliquip ex ea commodo consequat. Duis autem vel eum iriure dolor in hendrerit in vulputate velit esse molestie consequat, vel illum dolore eu feugiat nulla facilisis at vero eros et accumsan et iusto odio dignissim qui blandit praesent luptatum zzril delenit augue dui dolore te feugait nulla facilisi.

Belenit augue dui,

Eugait Nulla

t: +30 28210 8768 Deligianni 63 (A2), 73134 avoel.com
e: a_love@avoel.gr Chania, Creta, Greece

A LOVE

An illustration of a white envelope with a dark green flap. The flap is folded down and features the word "A LOVE" in white, bold, sans-serif capital letters. On the right side of the envelope, there is a circular orange logo containing a white stylized lowercase letter 'a'.

AVOËL

*Deligianni 63 (A2) 73134
Chania, Creta, Greece*

www.avoel.com

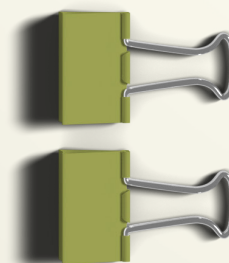

AVOËL

+30 698768287 Deligianni 63 (A2), 73134
manolis.lerakis@avoel.gr Chania, Creta, Greece

Manolis Lerakis
Co-Founder & CEO

www.avoel.com













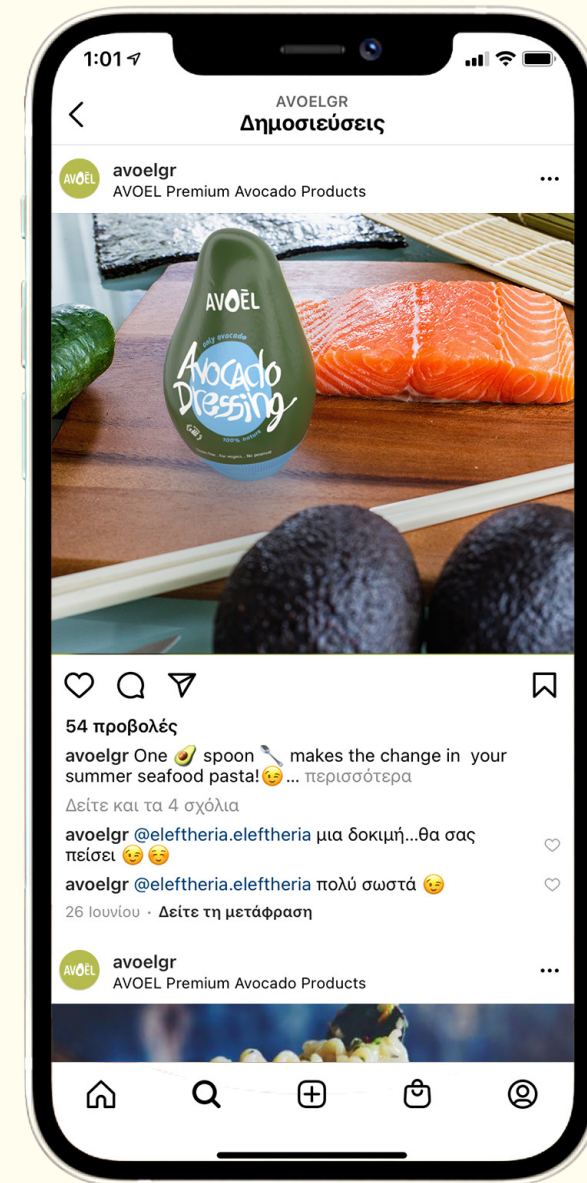
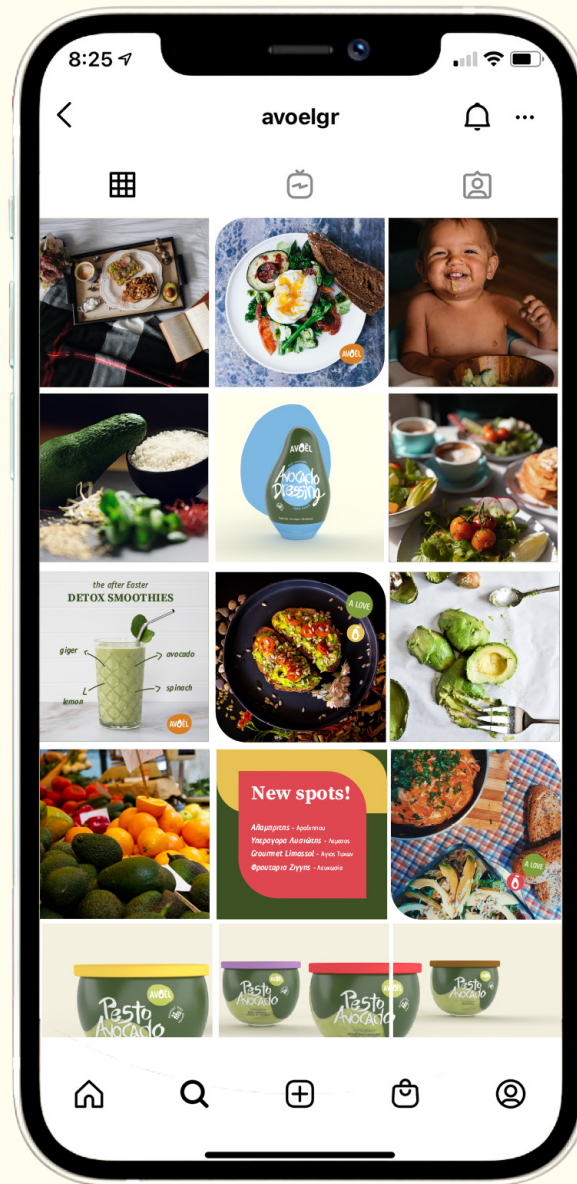
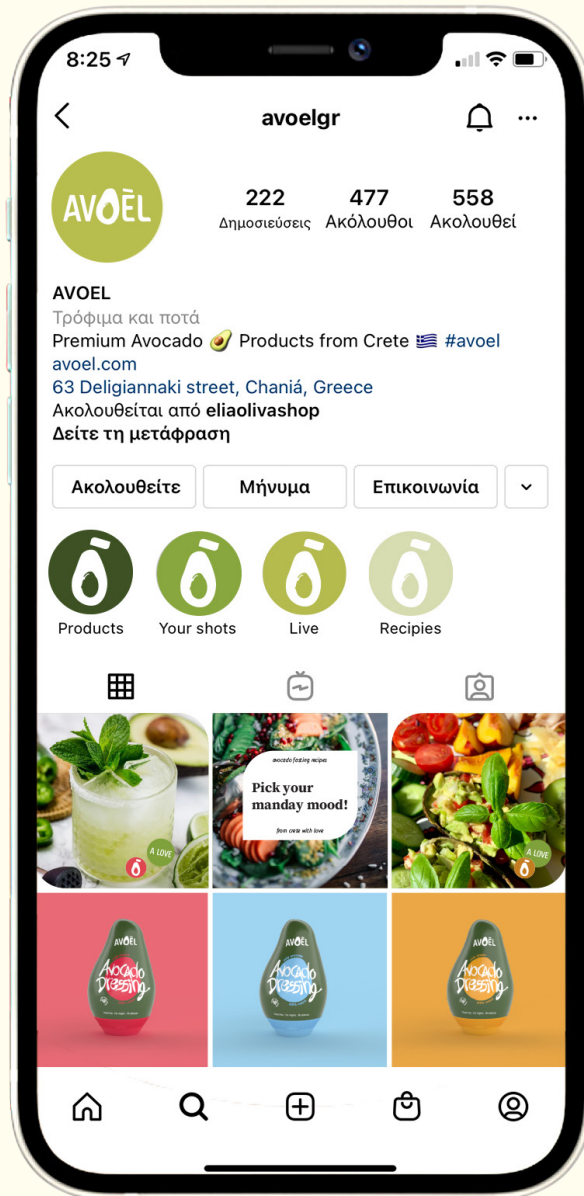

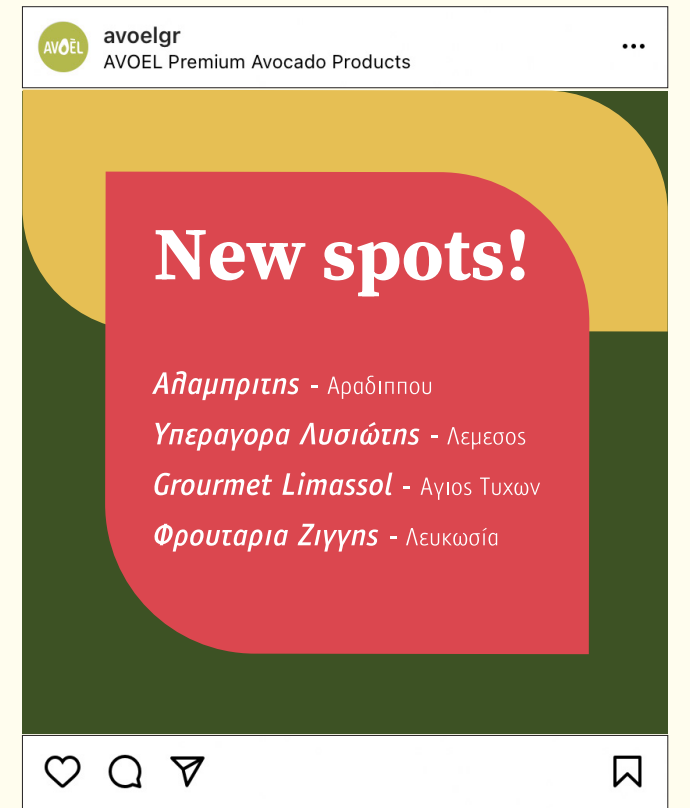
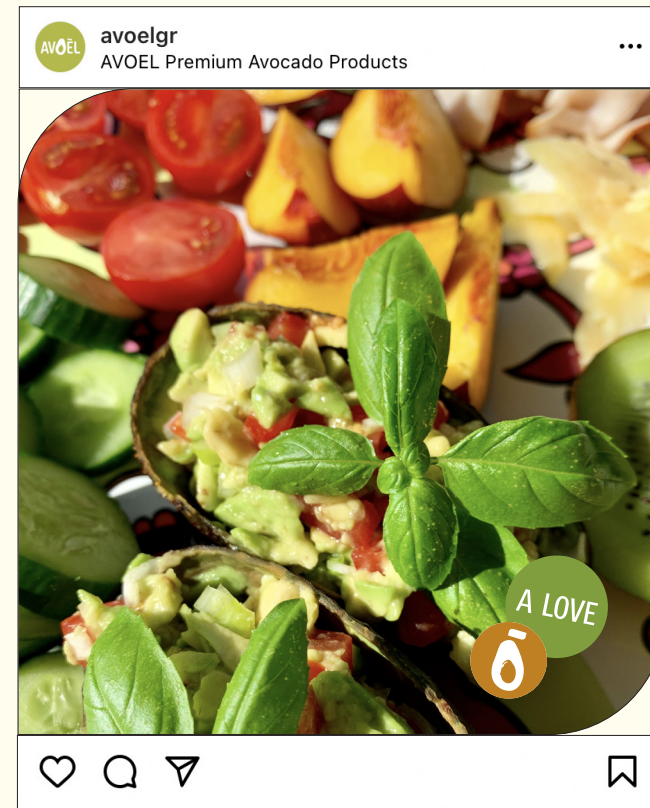
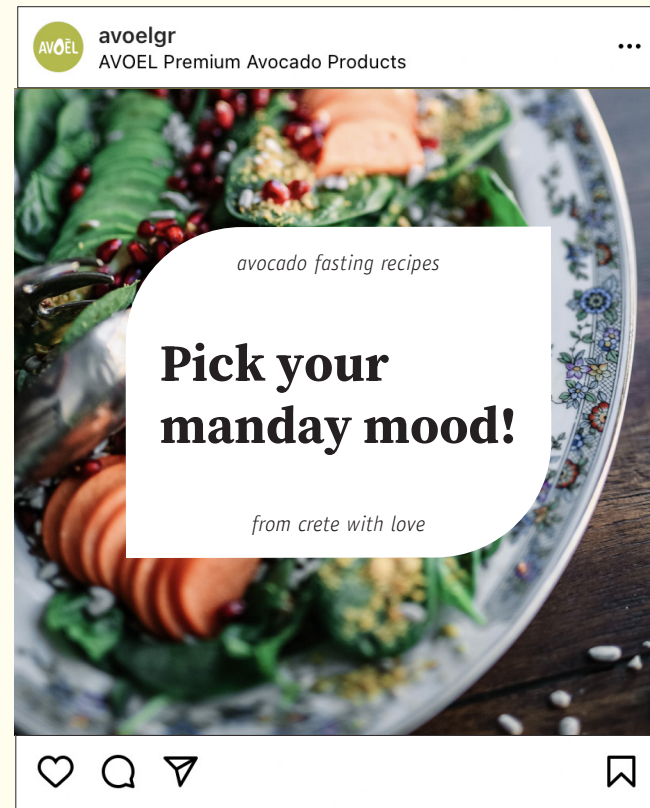



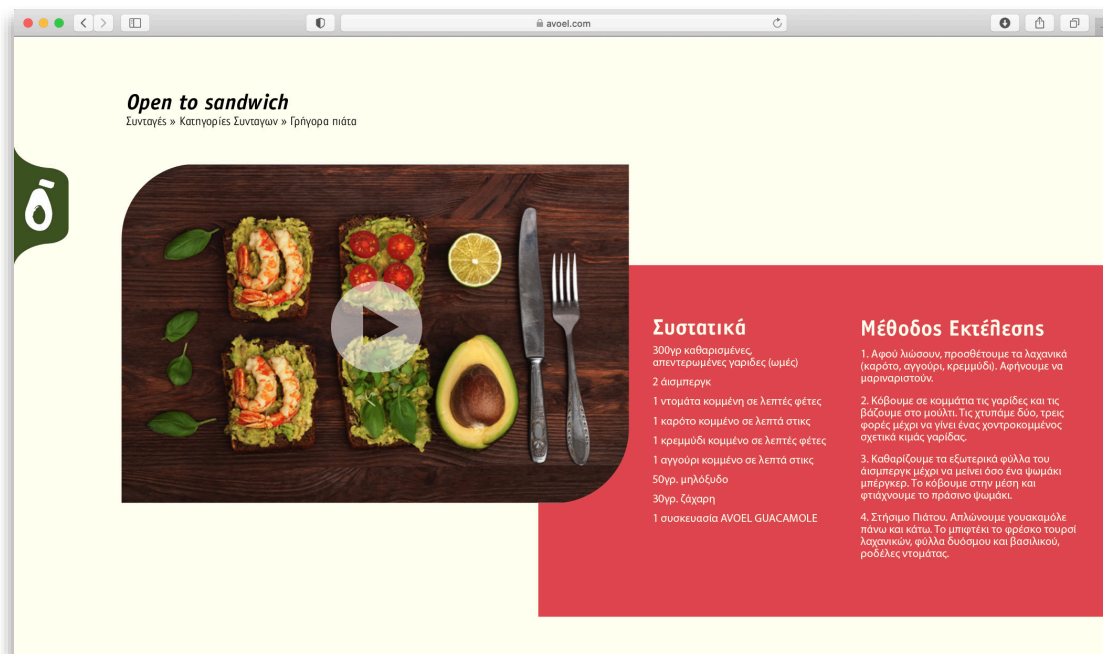
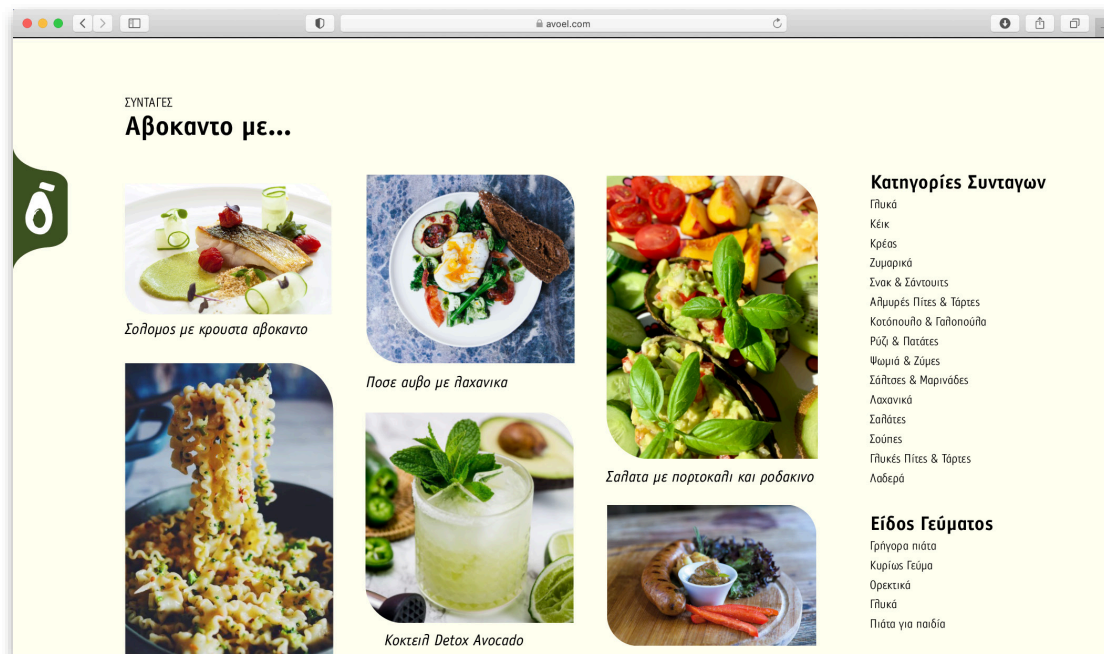
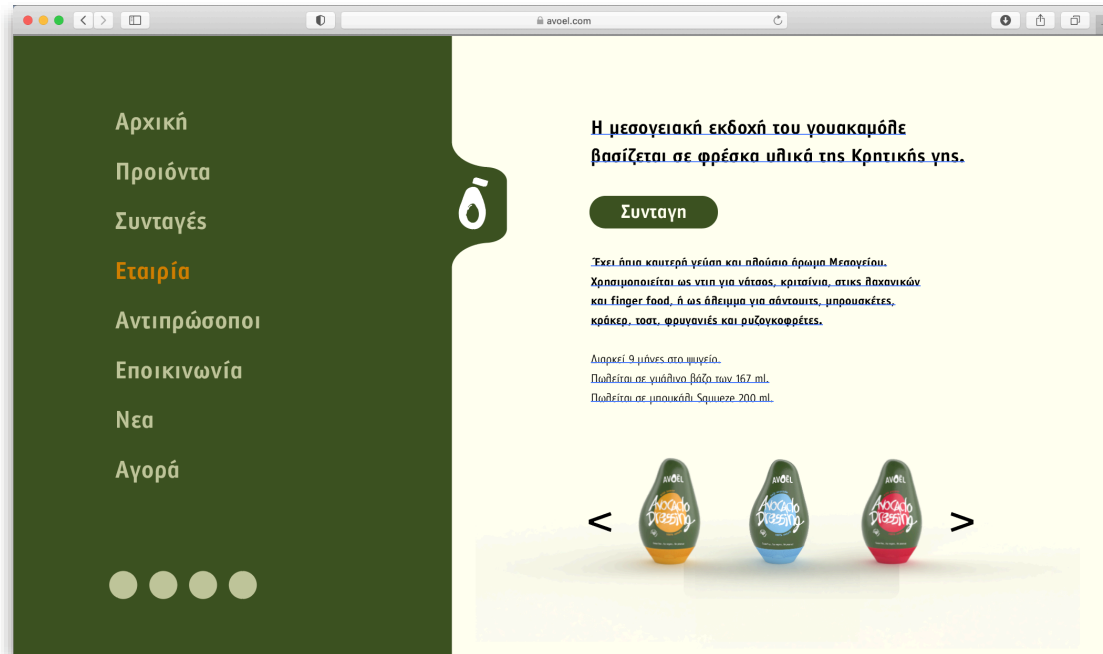
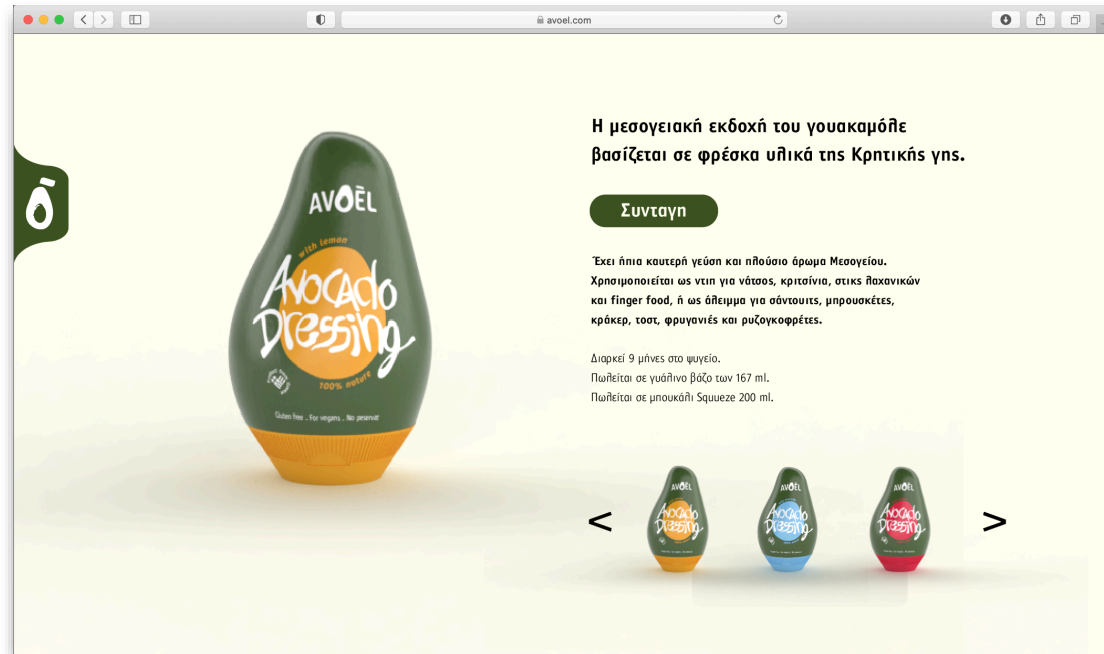

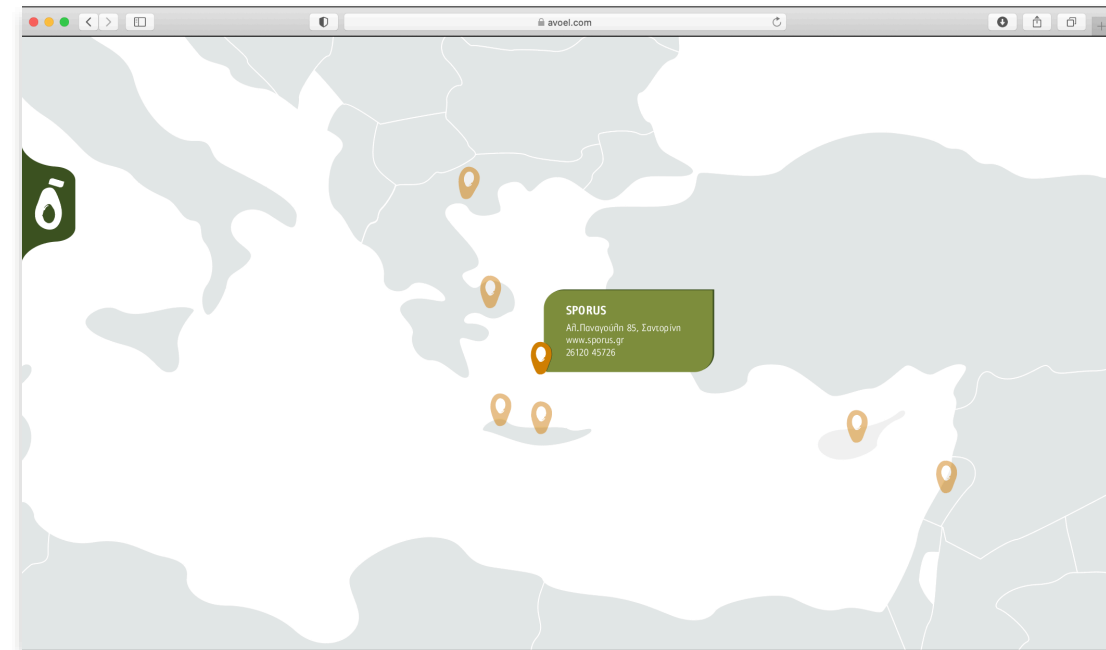
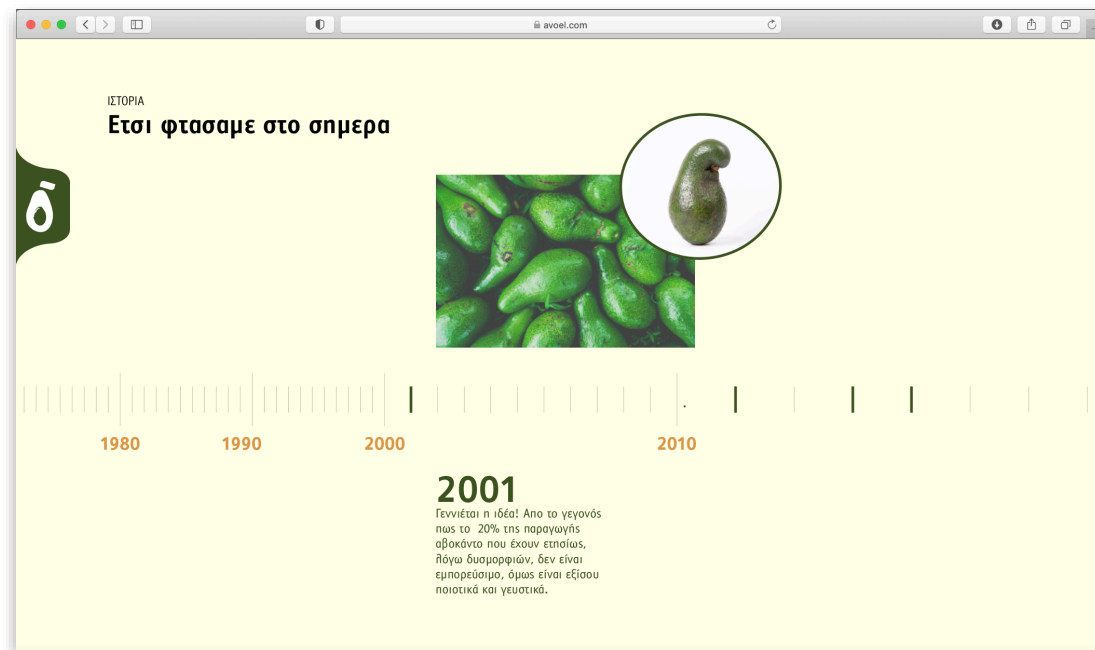
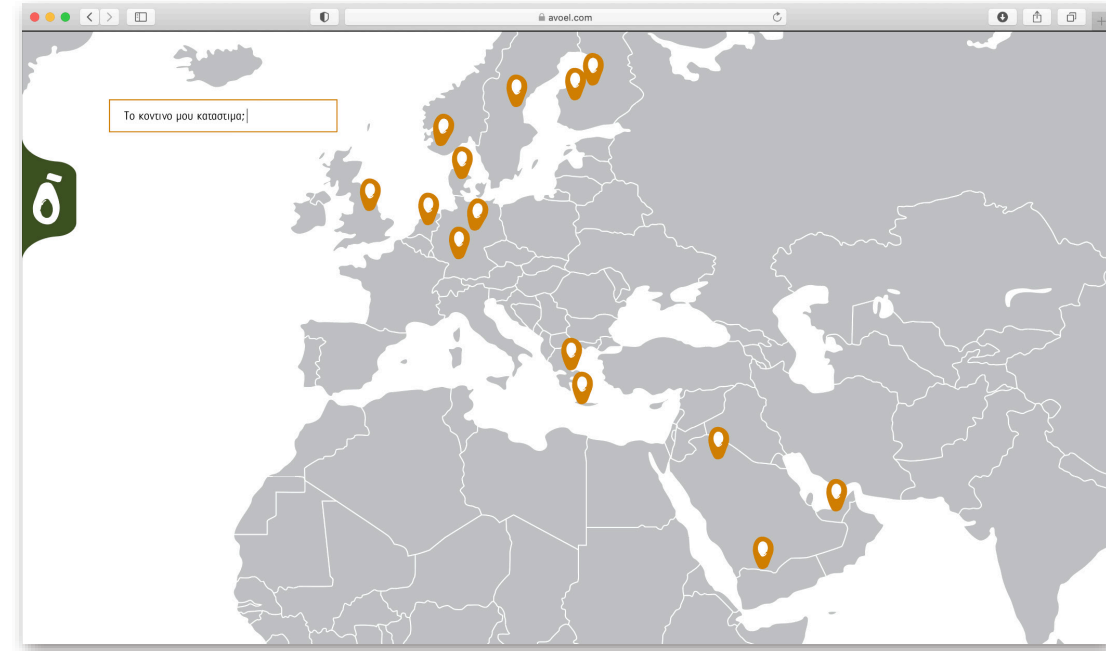
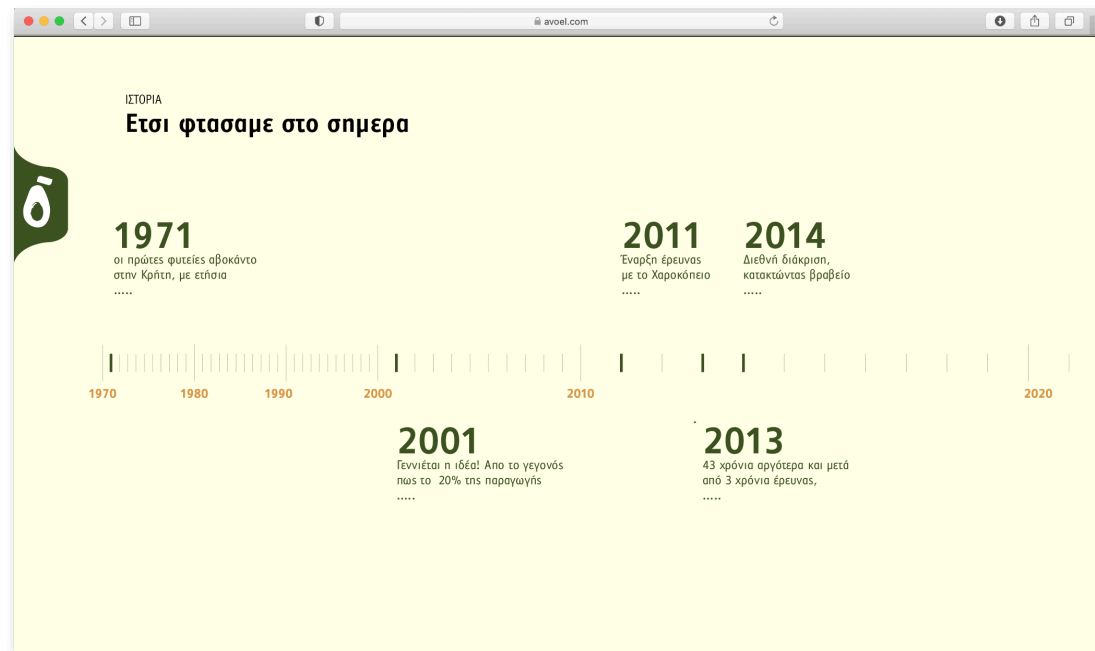

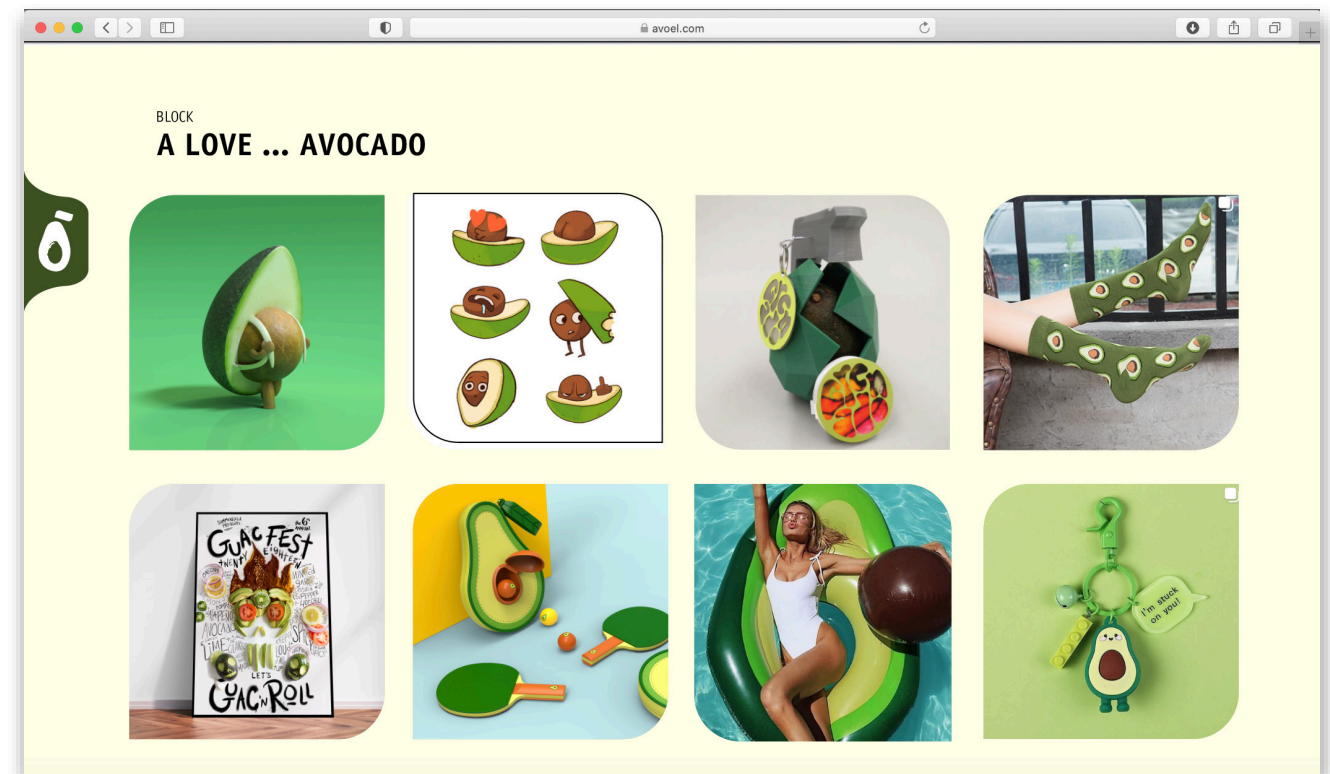
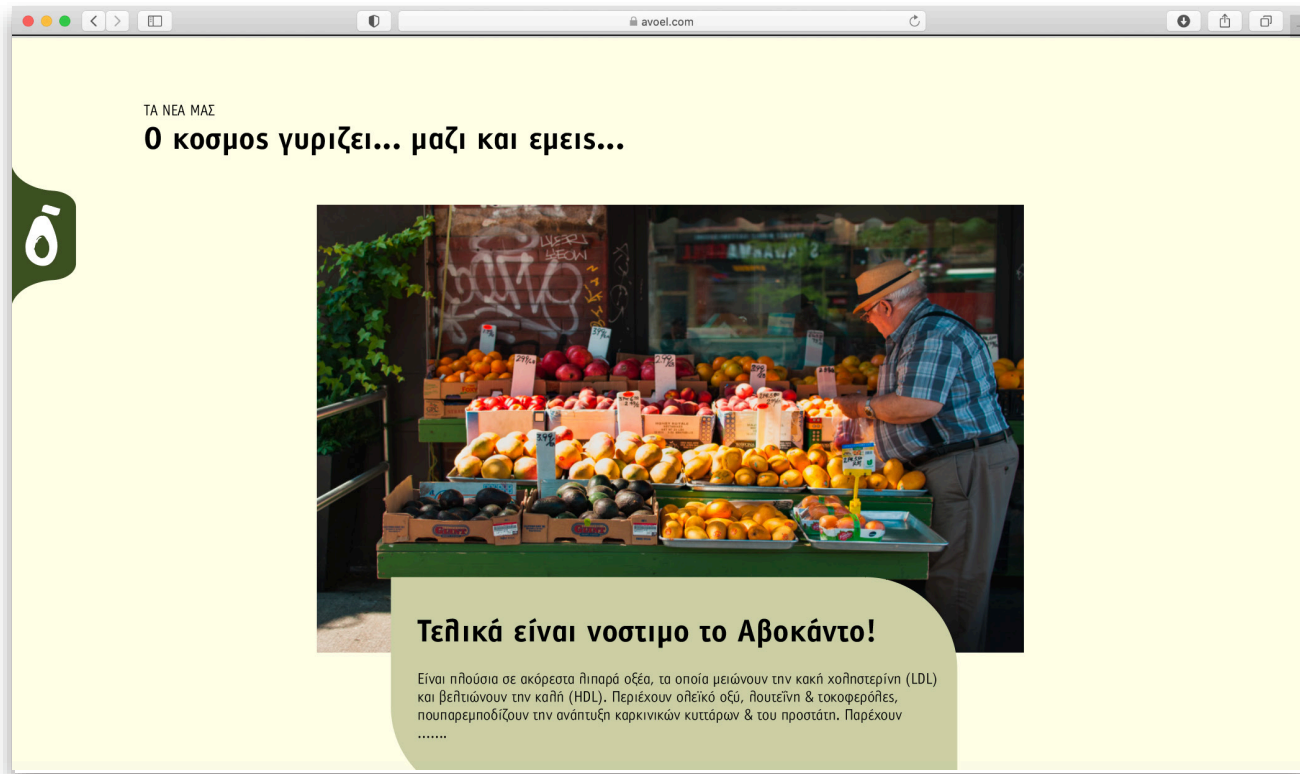

*Taste
passion*



AVOËL



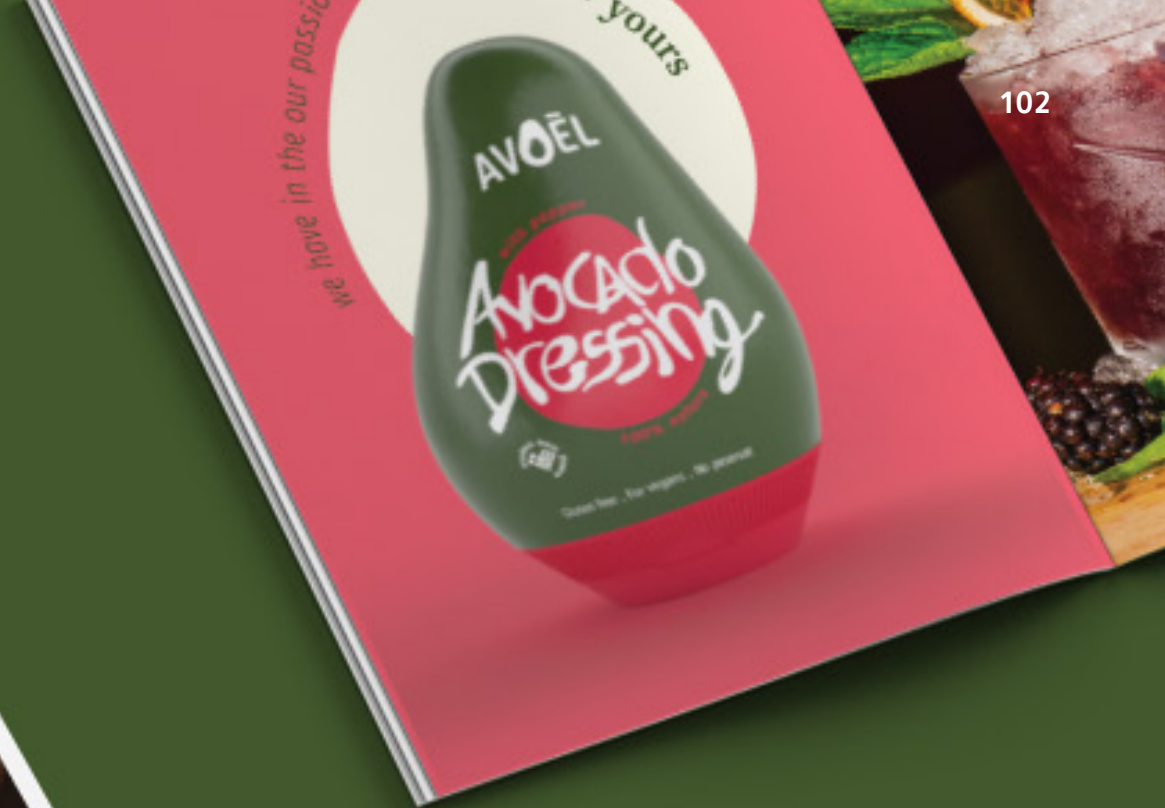



AVOËL

with pepper
Avocado Dressing
100% nature

Guten free . For vegans . No preservative

AVOËL

with lemon
Avocado Dressing
100% nature

Guten free . For vegans . No preservative

AVOËL

only avocado
Avocado Dressing
100% nature

Guten free . For vegans . No preservative

AVOËL

Pesto Avocado

100% nature
mediterranean
with pepper

AVOËL

Pesto Avocado

herbs & lemon

AVOËL

Pesto Avocado

herbs & lemon

Σας ευχαριστώ!