



ΠΑΝΕΠΙΣΤΗΜΙΟ
ΔΥΤΙΚΗΣ ΑΤΤΙΚΗΣ
UNIVERSITY OF WEST ATTICA

ΟΛΗ ΕΦΑΡΜΟΣΜΕΝΩΝ ΤΕΧΝΩΝ ΚΑΙ ΠΟΛΙΤΙΣΜΟΥ
ΤΜΗΜΑ ΓΡΑΦΙΣΤΙΚΗΣ ΚΑΙ ΟΠΤΙΚΗΣ ΕΠΙΚΟΙΝΩΝΙΑΣ

FACULTY OF APPLIED ARTS AND CULTURE
DEPARTMENT OF GRAPHIC DESIGN AND VISUAL COMMUNICATION

Όνοματεπώνυμο: Ελπίδα Ντάγκα
Α.Μ.:15028

Σχεδιασμός Εταιρικής ταυτότητας
για την εταιρία ρούχων «Πιε Ντε Κοκ»

Επιβλέπουσα καθηγήτρια:
Ελένη Μαρτίνη
Λέκτορας Εφαρμογών Πανεπιστημίου Δυτικής Αττικής

Αθήνα 2021



ΠΑΝΕΠΙΣΤΗΜΙΟ
ΔΥΤΙΚΗΣ ΑΤΤΙΚΗΣ
UNIVERSITY OF WEST ATTICA

ΟΛΗ ΕΦΑΡΜΟΣΜΕΝΩΝ ΤΕΧΝΩΝ ΚΑΙ ΠΟΛΙΤΙΣΜΟΥ
ΤΜΗΜΑ ΓΡΑΦΙΣΤΙΚΗΣ ΚΑΙ ΟΠΤΙΚΗΣ ΕΠΙΚΟΙΝΩΝΙΑΣ

FACULTY OF APPLIED ARTS AND CULTURE
DEPARTMENT OF GRAPHIC DESIGN AND VISUAL COMMUNICATION

Εξεταστική επιτροπή:

Δρ Βαγγέλης Χατζηθεοδώρου
Αναπληρωτής Καθηγητής

Εύα Μασούρα
Ακαδημαϊκός Υπότροφος Παν. Δυτ, Αττικής

ΔΗΛΩΣΗ ΣΥΓΓΡΑΦΕΑ ΠΤΥΧΙΑΚΗΣ/ΔΙΠΛΩΜΑΤΙΚΗΣ ΕΡΓΑΣΙΑΣ

Η κάτωθι υπογεγραμμένη Ελπίδα Ντάγκα του Δημητρίου , με αριθμό μητρώου 15028 φοιτήτρια του Πανεπιστημίου Δυτικής Αττικής της Σχολής Εφαρμοσμένων Τεχνών και Πολιτισμού του Τμήματος Γραφιστικής και οπτικής Επικοινωνίας, δηλώνω υπεύθυνα ότι:

«Είμαι συγγραφέας αυτής της πτυχιακής εργασίας και ότι κάθε βοήθεια την οποία είχα για την προετοιμασία της είναι πλήρως αναγνωρισμένη και αναφέρεται στην εργασία. Επίσης, οι όποιες πηγές από τις οποίες έκανα χρήση δεδομένων, ιδεών ή λέξεων, είτε ακριβώς είτε παραφρασμένες, αναφέρονται στο σύνολό τους, με πλήρη αναφορά στους συγγραφείς, τον εκδοτικό οίκο ή το περιοδικό, συμπεριλαμβανομένων και των πηγών που ενδεχομένως χρησιμοποιήθηκαν από το διαδίκτυο. Επίσης, βεβαιώνω ότι αυτή η εργασία έχει συγγραφεί από μένα αποκλειστικά και αποτελεί προϊόν πνευματικής ιδιοκτησίας τόσο δικής μου, όσο και του Ιδρύματος.

Παράβαση της ανωτέρω ακαδημαϊκής μου ευθύνης αποτελεί ουσιώδη λόγο για την ανάκληση του πτυχίου μου».

Η Δηλούσα

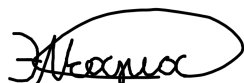

Ελπίδα Ντάγκα

ΠΙΕ
ΝΤΕ
ΚΟΚ

ΡΟΥΧΑ ΜΕ ΧΑΡΑΚΤΗΡΑ

Κα
D
8
King
H
Jant,
BHT,

Περιεχόμενα

Εταιρεία ρούχων	2	Χάρτινη τσάντα.....	41
Έρευνα.....	3	Σχεδιασμός ρούχων.....	42
Η «ανάγνωση» του γραφικού χαρακτήρα	6	Τα χειρόγραφα πάνω στα ρούχα	43
Επωνυμία της εταιρίας	14	Προτάσεις επιλογής ρούχων.....	44
Επωνυμία της εταιρίας	15	SITE	46
Γραμματοσειρές.....	16	Επιπλέον Εφαρμογές.....	48
Προσχέδια	17	Βιβλιογραφία	51
Σχεδιασμός.....	18	Εικόνες.....	52
Γραμματοσειρά λογοτύπου.....	19		
Αναλογίες Λογοτύπου.....	21		
Ζώνη Αποκλεισμού.....	22		
Διαστάσεις	23		
Ασπρόμαυρο.....	24		
Λανθασμένες χρήσεις.....	26		
Φωτογραφικό Στυλ	27		
Εταιρική Ταυτότητα.....	28		
Επιστολόχαρτο, φάκελλος, κάρτες.	29		
Μελέτη καμπάνιας.....	31		
Φυλλάδιο.....	33		
Αφίσα.....	35		
Διαφημιστικά αυτοκόλλητα για το Μετρό.....	37		
Ανάπτυγμα συσκευασίας.....	39		

Εταιρεία ρούχων

Στην καθημερινότητά μας γράφουμε βιαστικά κάποια σημείωση σε ένα χαρτί πρόχειρο, που βρίσκεται μπροστά μας, εκείνη τη στιγμή. Αυτό μπορεί να το φυλάξουμε ή ακόμα να το πετάξουμε. Άλλοτε βιαζόμαστε και τα γράμματα μας είναι δυσανάγνωστα. Παρατηρώντας τέτοια γράμματα, είδα ότι είχαν ενδιαφέρον και έτσι, αποφάσισα να ασχοληθώ με αυτό, και να αναδείξω, ότι παρότι δυσανάγνωστα, η γραφή τους, κρύβει πολλαπλά νοήματα.

Στα μάτια μου, έμοιαζαν με εικόνες και σχέδια και το ενδιαφέρον αυτό, με έκανε να φτιάξω μία εταιρεία με ρούχα και να δηλώσω την ασήμαντη σημαντικότητα αυτών των σημειώσεων.

Μια εταιρεία ρούχων καθαρά ελληνική, βασισμένη σε απεικόνιση χειρόγραφης τυπογραφίας πάνω στα ρούχα. Ρούχα με τα μοναδικά χειρόγραφα, του αγαπημένου σου λογογράφου (ποιητή-καλλιτέχνη-επιστήμονα-φίλου σου..). Ο καθένας μπορεί να αποτυπώσει τη δική του ιδέα πάνω στο ρούχο, βασισμένη σε χειρόγραφα άλλων ή στα δικά του.

Έρευνα

Η σημασία του χειρόγραφου και του γραφικού χαρακτήρα

Τα χειρόγραφα αποτελούν γενικότερα την εξέλιξη και το επίπεδο της παιδείας, αυτών που τα συντάσσουν. Κατά καιρούς σε διάφορες χρονικές περιόδους στην ιστορία της ανθρωπότητας εδώ και δεκάδες χρόνια πριν, πολλοί ήταν εκείνοι που έκαναν συλλογές βιβλίων και σημαντικών χειρογράφων. Τα περισσότερα σημαντικά χειρόγραφα στην ιστορία βρέθηκαν σε συλλογές και βιβλιοθήκες μοναστηριών.

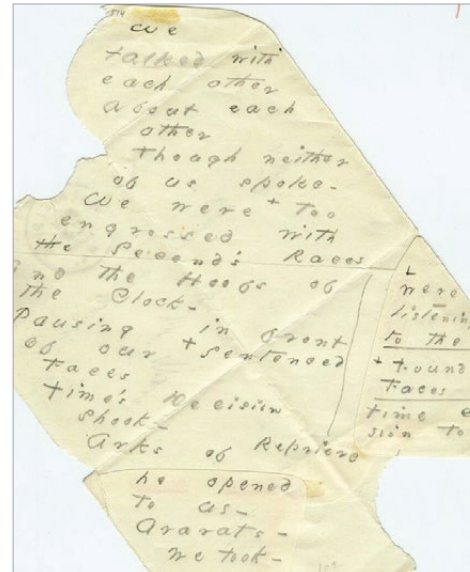

1

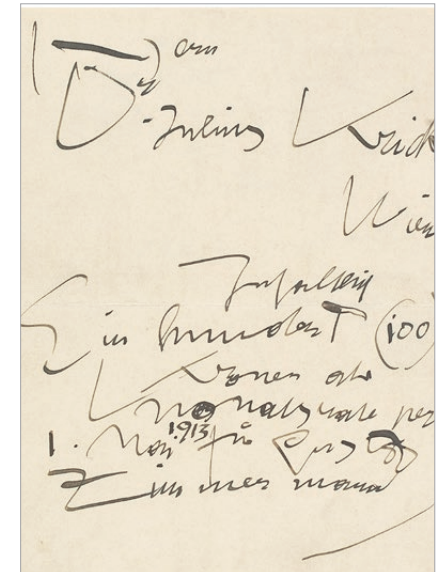

2

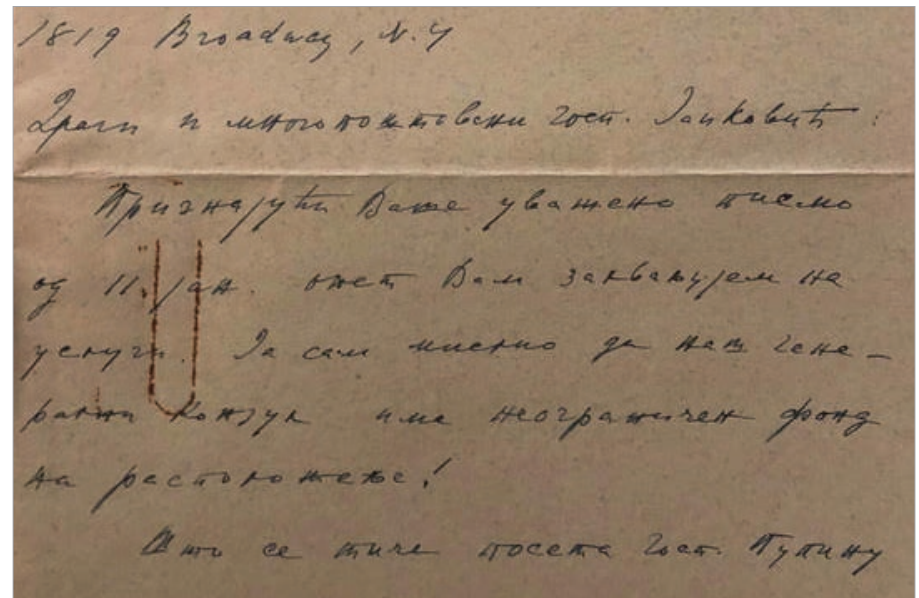

3

εικόνες:

1: χειρόγραφο του Έμιλι Ντίκινσον

2: χειρόγραφο του Γκούσταφ Κλιμτ

3: χειρόγραφο του Νίκολα Τέσλα

Τα χειρόγραφα είναι η πρωτόλεια σκέψη ενός ανθρώπου γραμμένη στο χαρτί. Ο τρόπος γραφής, μας αποκαλύπτει στοιχεία της προσωπικότητας εκείνου που τα γράφει. Μέσα από τα χειρόγραφα αντλούμε στοιχεία του χαρακτήρα.

Πίσω από την γραφή κρύβεται η μοναδικότητα του, είτε πρόκειται για επιστήμονα, λογοτέχνη, ποιητή, είτε ακόμα για έναν απλό πολίτη.

Είναι γνωστό ότι η υπογραφή του κάθε ανθρώπου είναι μοναδική, ώστε ακόμα κι αν γίνει πλαστογράφηση, οι ειδικοί μπορούν να την αναγνωρίσουν.

εικόνες:

4: χειρόγραφο του Τάσου Λειβαδίτη

5: χειρόγραφο του Κλείτου Κύρου

6: χειρόγραφο του Κώστα Βάρναλη

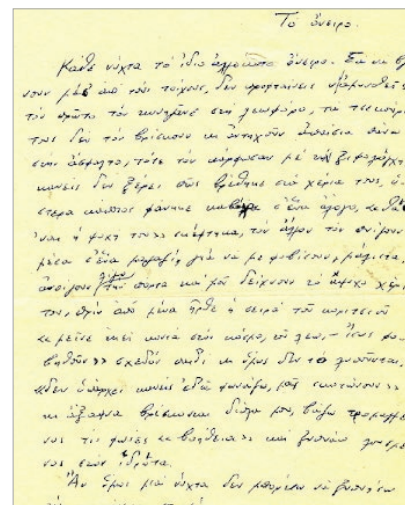

4

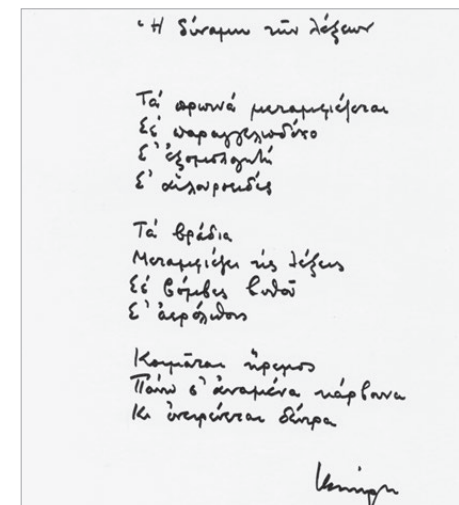

5

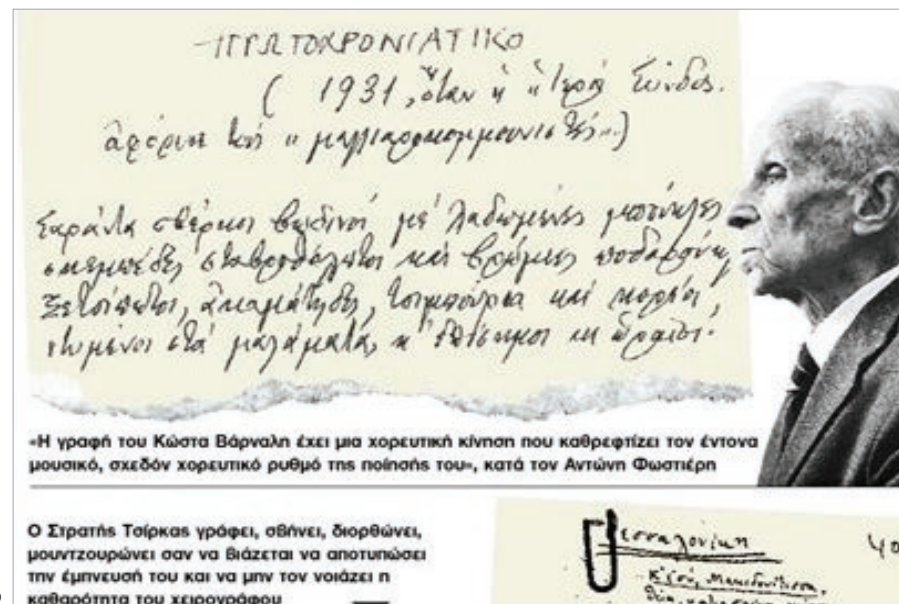

6

«Η γραφή του Κώστα Βάρναλη έχει μια χορευτική κίνηση που καθρεφτίζει τον έντονα μουσικό, σχεδόν χορευτικό ρυθμό της ποίησής του», κατά τον Αντώνη Φωστήρη

Ο Στρατής Τσίρκας γράφει, σβήνει, διορθώνει, μουτζουρώνει σαν να βιάζεται να αποτυπώσει την έμπνευσή του και να μην τον νοιάζει η καθαρότητα του χειρογράφου

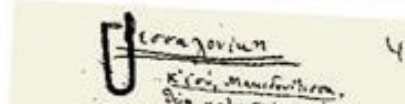

Μέσα από την χειρόγραφη γραφή, μπορούμε να ανακαλύψουμε τον ψυχισμό του ατόμου.

Κατά καιρούς, σε μελέτες που έγιναν σε χειρόγραφα ατόμων που είχαν φύγει από τη ζωή, βγάλαμε συμπεράσματα για τον χαρακτήρα και το γνωστικό τους επίπεδο.

Αναφερόμενη στο μεγάλο ζωγράφο Leonardo da Vinci, όσο ξεκάθαρα ζωγράφιζε, τόσο ακαταλαβίστικα ήταν τα κείμενα του. Ενώ νόμιζαν ότι χρησιμοποιούσε άγνωστη γλώσσα, αυτός είχε ανακαλύψει τη «γραφή-καθρέφτη» (mirror writing), από τα δεξιά προς τα αριστερά και ανάποδα, που μπορούσε να διαβαστεί μόνο με τη χρησιμοποίηση ενός καθρέφτη.

Η μη ηθελημένη καθρεπτική γραφή ενός ή περισσότερων γραμμάτων θεωρείται σήμερα σύμπτωμα δυσλεξίας. Ωστόσο την εποχή εκείνη η καθρεπτική γραφή ήταν ένας από τους παλαιότερους τρόπους κρυπτογράφησης.

εικόνες:

7: χειρόγραφο του Leonardo da Vinci

8: καθρεπτική γραφή

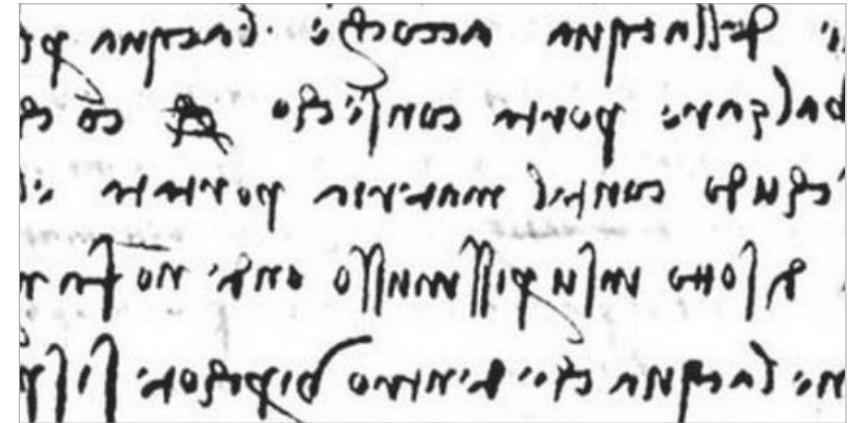

7

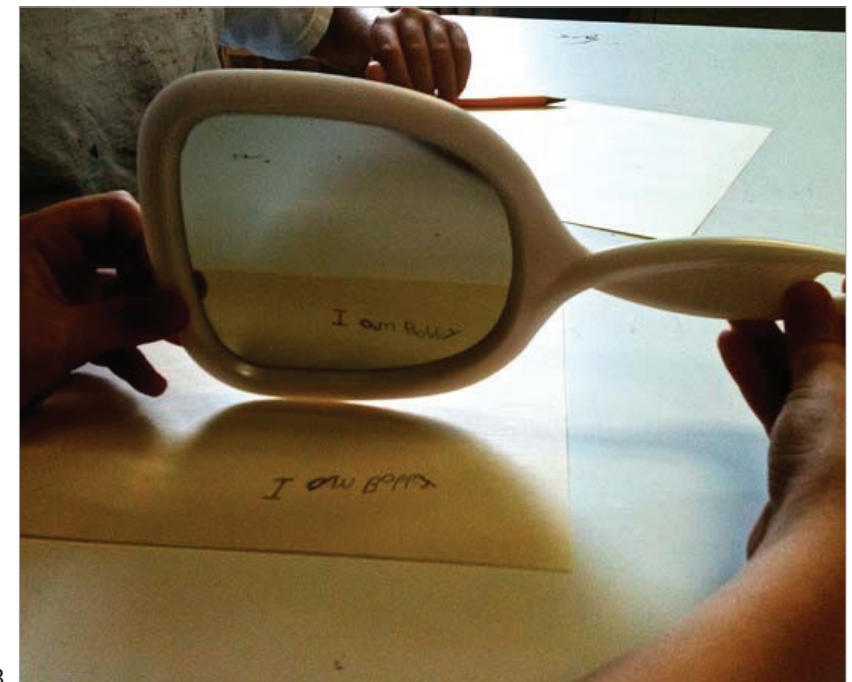

8

Η «ανάγνωση» του γραφικού χαρακτήρα

Ο γραφικός μας χαρακτήρας φανερώνει (αποκαλύπτει) στοιχεία της προσωπικότητας μας. Πίσω από τα γράμματα μπορούμε να διακρίνουμε χαρακτηριστικά όπως:

- Ειλικρίνης: μεγάλα στρογγυλά και ομοιόμορφα γράμματα σε ευθεία γραμμή.

ΝΙΚΟΣ ΦΩΚΑΣ

ΑΣΚΗΣΗ ΜΕ ΦΙΔΙ

Ἄκατανόητο γέ μιά πρώτη ματιά
 Ἔνας παραλομμένος ἐπὶ ζωῆς καὶ τοῦ κόσμου,
 κινούμενο τὸ φίδι καὶ ἐλιθεόμενο
 Σερνόταν ἄνω γέ κατὰ ἀκίνητο, ἴδιο
 ἢ ἀπόλυτα κατανόητο:
 Ἔνα βωλῆνα ηλιαστικό πού ἀνήκε στό ημεντήριο.

Παρόλο πού ἡ ἐφαρμογή δὲν ὑπῆρξε τεχνικά ἀκριβής
 Γεγονός παραμένει ὡς μετὰ μας κἀποτε
 Φίδι καὶ βωλῆνας λειτουργοῦν
 ὡς παρομοίωση δύο πραγμάτων ἑτερόκλητων
 ὡς ὑπόμνηση τὸ νὰ τ' ἄλλου
 ὡς ἀναφορά τοῦ μὲν στοῦ δε.

Ὅμως τὸ λογοτεχνικό αὐτὸ βῆμα
 Ἄπαιτοχε ἐντελῶς ἐπὶ τὴν περίπτωση αὐτή.
 Κι ἦρθε ἡ ὑπερκαλυψή τοῦ οἰκείου ἀπὸ τὸ ἀνοίκειο
 Σὰ μιά ἐπιεικότητα. ἦρθε
 Ὁ πανικός ἀπὸ τὴν αἴσθησιν ὅτι ὑπάρχομε
 ὡς τὴν ἐπανεμφάνισιν τοῦ ηλιαστικοῦ καὶ οἰκείου...

Νίκος Φωκάς

εἰκόνες:

9: χειρόγραφο του Νίκου Φωκά

•Φιλοτιμος: στρογγυλά γράμματα με τονισμένα τα σημεία στίξης – σημάδι ανθρώπου με προσοχή στη λεπτομέρεια.

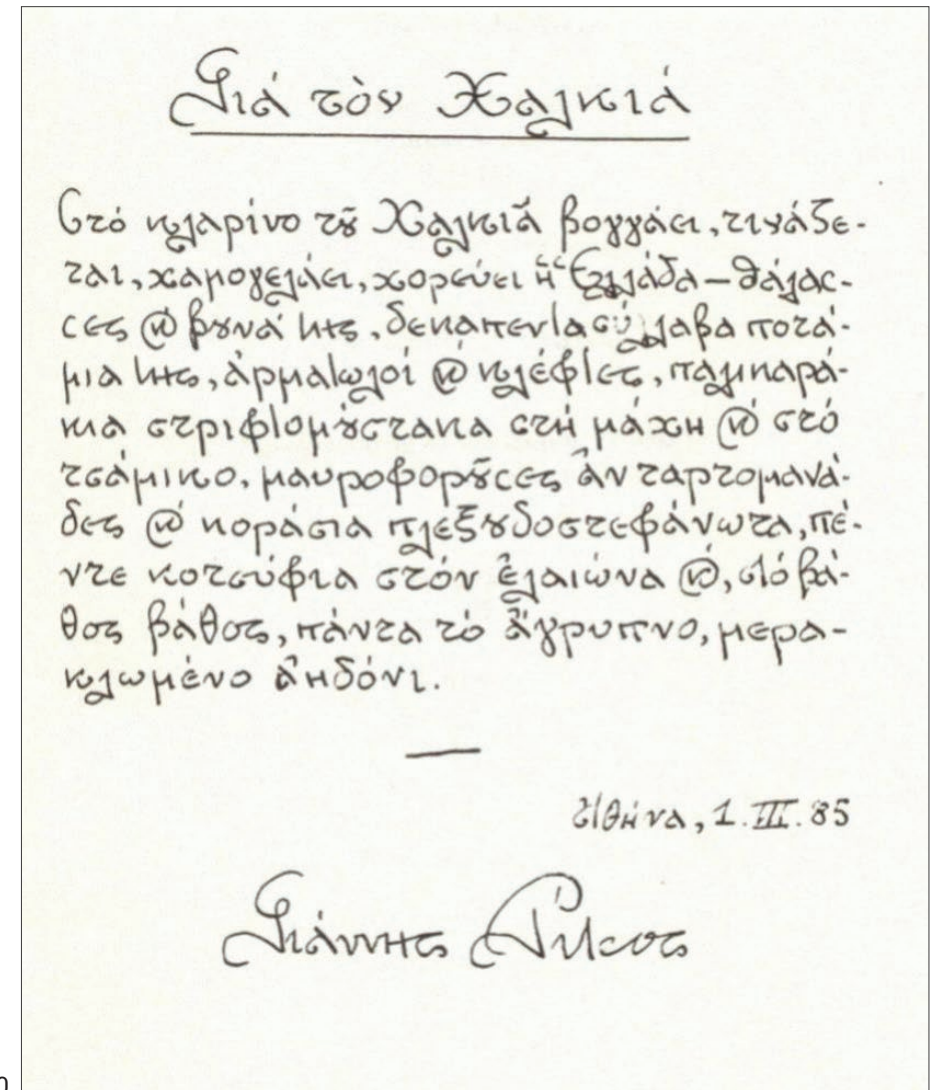

εικόνες:
10: χειρόγραφο του Γιάννη Ρίτσου

• Διακριτικός: μικρά γράμματα, με ελαφριά πίεση και οι γραμμές τείνουν προς τα πάνω. Τα γράμματα τείνουν να έχουν αρκετές σπείρες και καμπύλες, αλλά το τελευταίο γράμμα κάθε λέξης είναι μάλλον σεμνό και περιορισμένο.

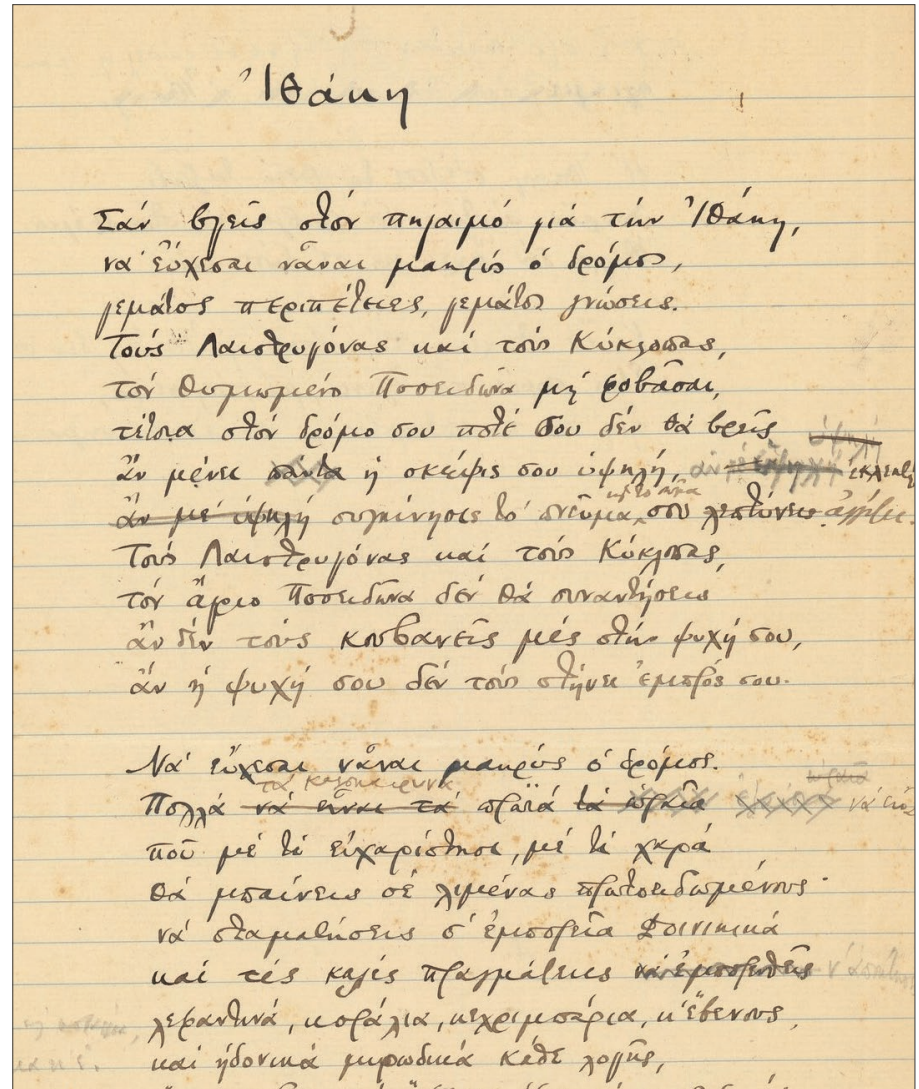

εικόνες:
 11: χειρόγραφο του Κ.Π.Καβάφη

•Καλλιτέχνης: καλλιγραφικά και το μέγεθος των γραμμάτων τείνει να μικραίνει καθώς προχωρά το γραπτό...

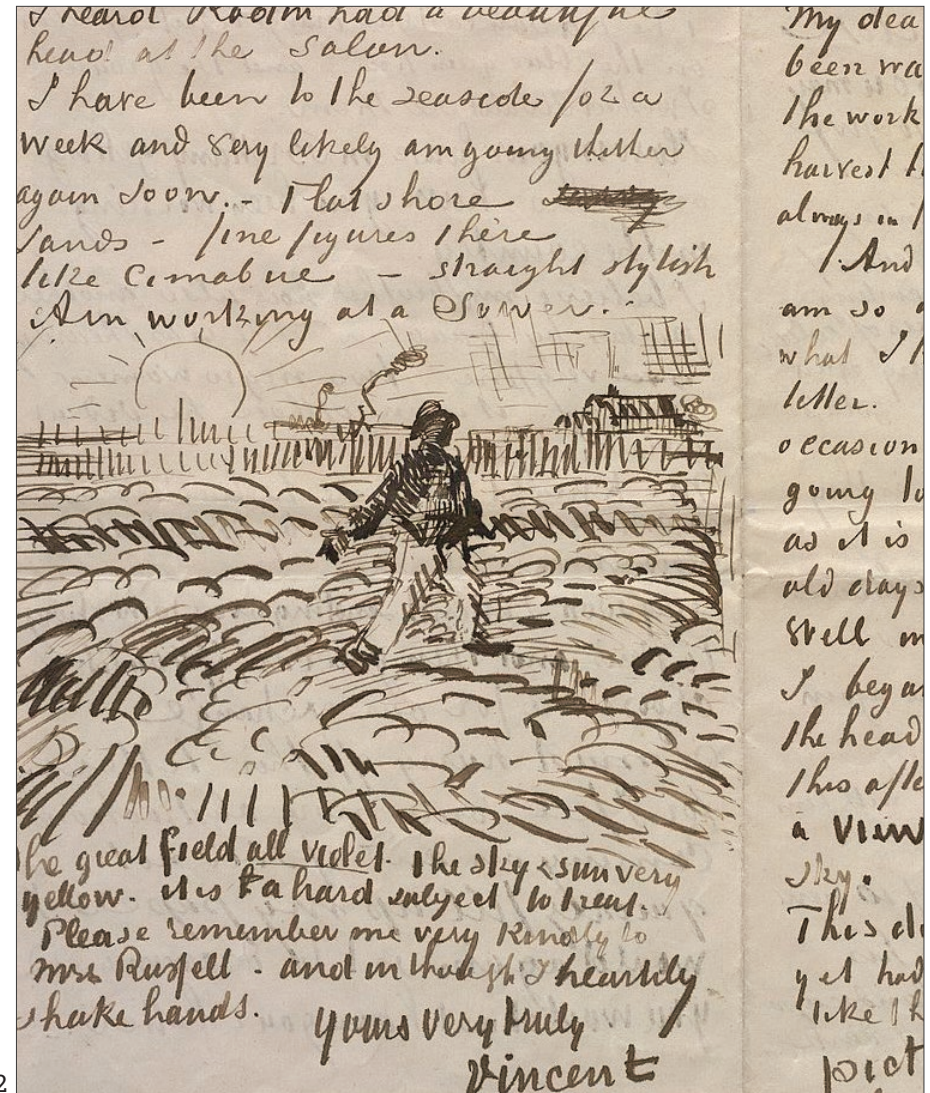

εικόνες:
 11: χειρόγραφο του John Peter Russell

Οι 3 ζώνες: Επάνω, στη μέση και κάτω

Η γραφολογία χωρίζει τα γράμματα σε τρεις οριζόντιες ζώνες, καθεμιά από τις οποίες συνδέεται με μια ομάδα χαρακτηριστικών της προσωπικότητας όπως.

- Κεφαλαία και πεζά
- Τα ψηλόλιγνα κεφαλαία
- Τα πλατιά κεφαλαία
- Τα κοντά κεφαλαία
- Τα πολύ «στολισμένα» κεφαλαία
- Οι μεγάλες θηλιές
- Τα κεφαλαία που επεκτείνονται..

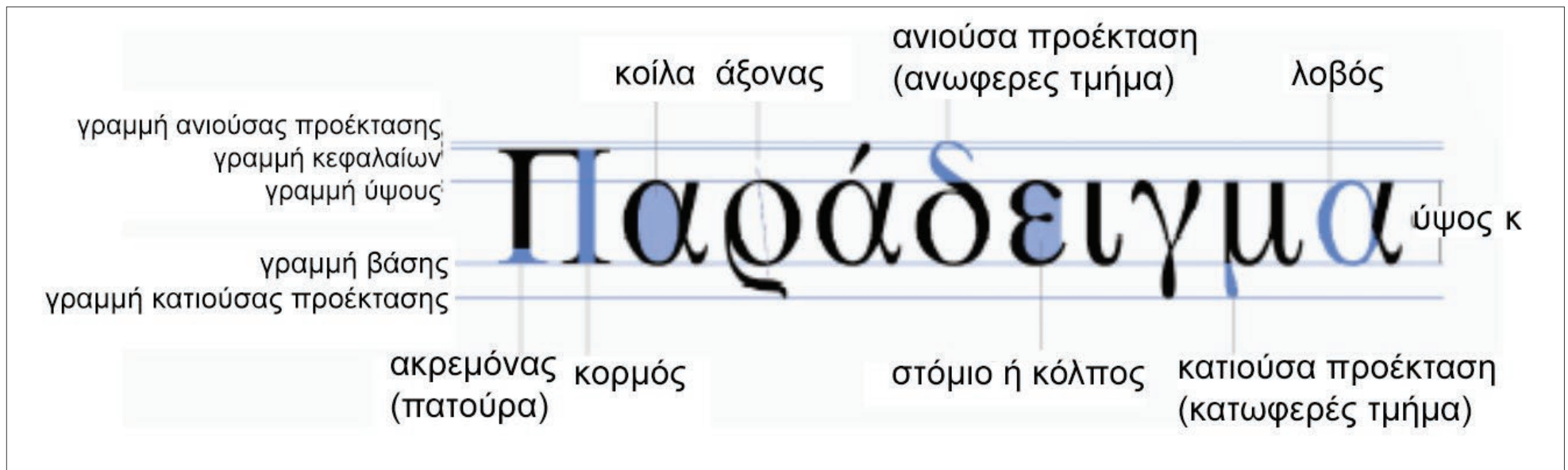

Σκέψεις για την τυπογραφία

Κάθε γραμματοσειρά κουβαλάει μέσα της μία μεγάλη ιστορία. Την ιστορία της εποχής κατά την οποία σχεδιάστηκε και κατ' επέκταση των φιλοσοφικών και αισθητικών τάσεων αυτής αλλά και του σχεδιαστή.

«Εντάξει, αλλά πόσα διαφορετικά (a) μπορεί να υπάρχουν !». Η απάντηση είναι όσοι και οι σχεδιαστές.

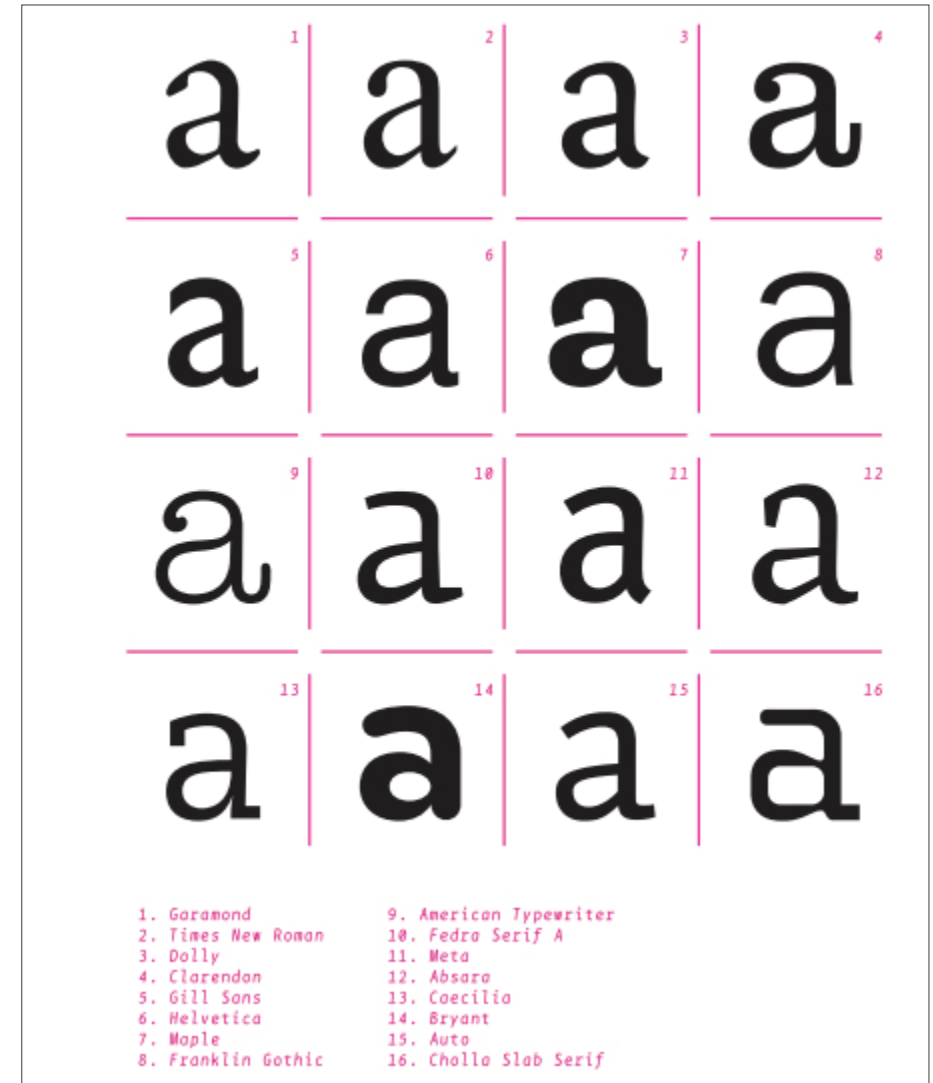

Έρευνα εταιριών ρούχων και μεταξοτυπίας



Λέξεις κλειδιά

Η έρευνα στην γραφολογία και στην τυπογραφία μας οδηγεί στις λέξεις-κλειδιά

περίπλοκο

γράμματα

αθηθινό
μάτια

αφηρημένο

αδιευκρίνιστο

ακατανόητο

δολο

αταξινόγητος

όψη

γωνία

γραφή

χαρακτηρισ
κωδικοποίηση

δρυφώδες

δύσκολο

απόκρυφο

γλώσσα

τυπογραφία

μοναδικό

δύναμη

διαφορετικό

ενοχλητικό

μυστήριο

εικόνα

πρωτότυπος

original

ελευθερία

αυθόρητο

μοναδικό

δυσνόητο

πολύπλοκο

αινιγματικό

πραγματικότητα

αινιγμα

αβαφή

παρατήρηση

Επωνυμία της εταιρίας

Τι είναι το Πιε Ντε Κοκ;

Γεννήθηκε στη Σκωτία κάπου εκεί στα 1800, ως υφασμένο μάλλινο πανωφόρι των Σκωτσέζων βοσκών. Αφήνοντας πίσω το “βουκολικό” παρελθόν του, επικράτησε ως αγαπημένο μοτίβο των Άγγλων ευγενών, πέρασε στα 50's στα χέρια του Dior και της Chanel και έκτοτε κατέκτησε τα runaways και τις καρδιές μας!

Πρόκειται για το λεγόμενο pied de roule, υποκατηγορία του tweed (μάλλινο καρώ πλεκτό) που έχει πάρει το όνομά του στα γαλλικά από το ίδιο το μοτίβο που θυμίζει τα σημάδια που αφήνει στο χώμα το πόδι της κότας (pied de roule) ή όταν είναι μεγαλύτερα, το πόδι του κόκορα (pied de coq).

Παρότι ο γαλλικός όρος έχει επικρατήσει παγκόσμια, θα το ακούσεις σε διάφορα ονόματα και στην αγγλική όπως houndstooth (το δόντι του κυνηγόσκυλου), dogstooth ή puppytooth, ανάλογα με το μέγεθος του.

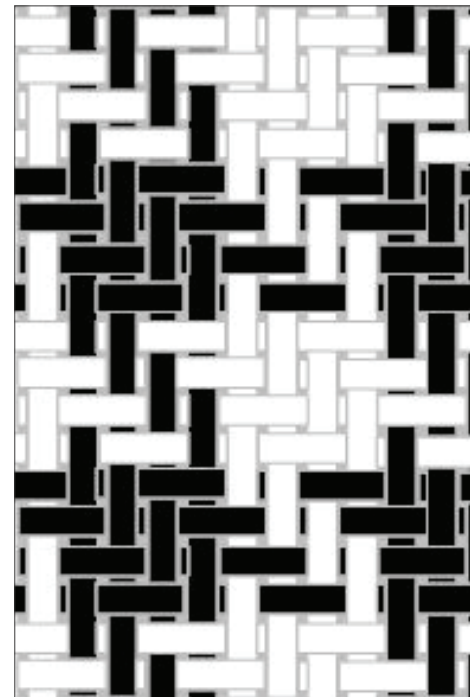

Η ελεύθερη μετάφραση ΠΙΕ ΝΤΕ ΚΟΚ στα ελληνικά είναι

«ορνιθοσκαλίσματα».

Λέξη και έκφραση που ανταποκρίνεται πολλές φορές στον τρόπο γραφής μας. Θεώρησα ότι είναι η πιο κατάλληλη ονομασία επειδή συνδέει το ύφασμα και το χειρόγραφο.

Παρότι είναι γαλλική ονομασία επιλέγω να τη χρησιμοποιώ με ελληνικούς χαρακτήρες και την μετατρέπω σε λογότυπο.

Είναι 3 μικρές εύηχες λέξεις, εύκολο να απομνημονευτούν.

Η προφορά της γαλλικής γλώσσας, μου δίνει μια υπεροχή σε σχέση με τον χώρο της μόδας.

Προκαλεί και συγχρόνως ανατρέπει, γιατί η ονομασία στα γαλλικά αναφέρεται σε τρόπο ύφανσης και όχι σε ύφασμα. Αυτό για μένα ήταν το κλειδί για να το επιλέξω .

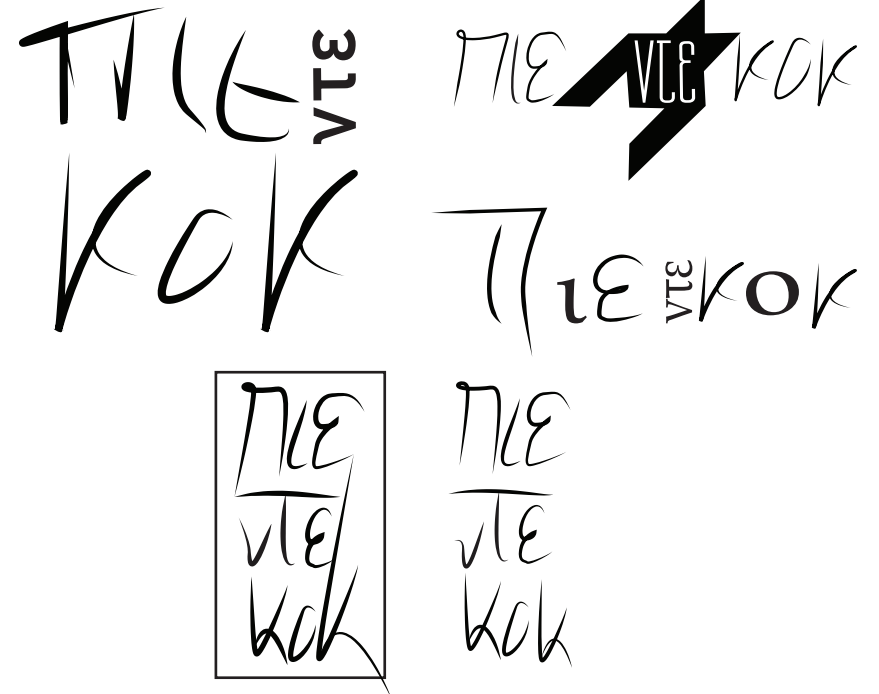

Γραμματοσειρές

Έγινε επιλογή σε γραμματοσειρές τέτοιες, που να θυμίζουν χειρόγραφα.

ΠΙΕ ΝΤΕ ΚΟΚ	ΠΙΕ ΝΤΕ ΚΟΚ
ΠΙΕ ΝΤΕ ΚΟΚ	ΠΙΕ ΝΤΕ ΚΟΚ
ΠΙΕ ΝΤΕ ΚΟΚ	ΠΙΕ ΝΤΕ ΚΟΚ
ΠΙΕ ΝΤΕ ΚΟΚ	ΠΙΕ ΝΤΕ ΚΟΚ
ΠΙΕ ΝΤΕ ΚΟΚ	ΠΙΕ ΝΤΕ ΚΟΚ
ΠΙΕ ΝΤΕ ΚΟΚ	ΠΙΕ ΝΤΕ ΚΟΚ
ΠΙΕ ΝΤΕ ΚΟΚ	ΠΙΕ ΝΤΕ ΚΟΚ

Προσχέδια

ΠΙΕ
ΝΤΕ
ΚΟΚ

ΠΛΕ
ΝΤΕ
ΧΟΚ

ΠΙΕ
ΝΤΕ
ΧΟΚ

ΠΙΕ
ΝΤΕ
ΧΟΚ

ΠΙΕ
ΝΤΕ
ΚΟΚ

ΠΙΕ
ΝΤΕ
ΚΟΚ

ΠΙΕ
ΝΤΕ
ΚΟΚ

ΠΙΕ
ΝΤΕ
ΚΟΚ

Σχεδιασμός

- Το ορθογώνιο παραλληλόγραμμο βασίζεται σε 3 ίσα ορθογώνια μέρη.
- Η γραμματοσειρά είναι KG Miss Speechy IPA.
- Το λογότυπο εγγράφεται σε ένα κάθετο ορθογώνιο παραλληλόγραμμο, που απαρτίζεται από γράμματα που έχουν διαφορετικές κλίσεις το καθένα, μέσα σε μία γεωμετρία σχήματος. Το στοιχείο φόρμα αντι φόρμα παραπέμπει στην εικόνα του υφάσματος pied de coq.

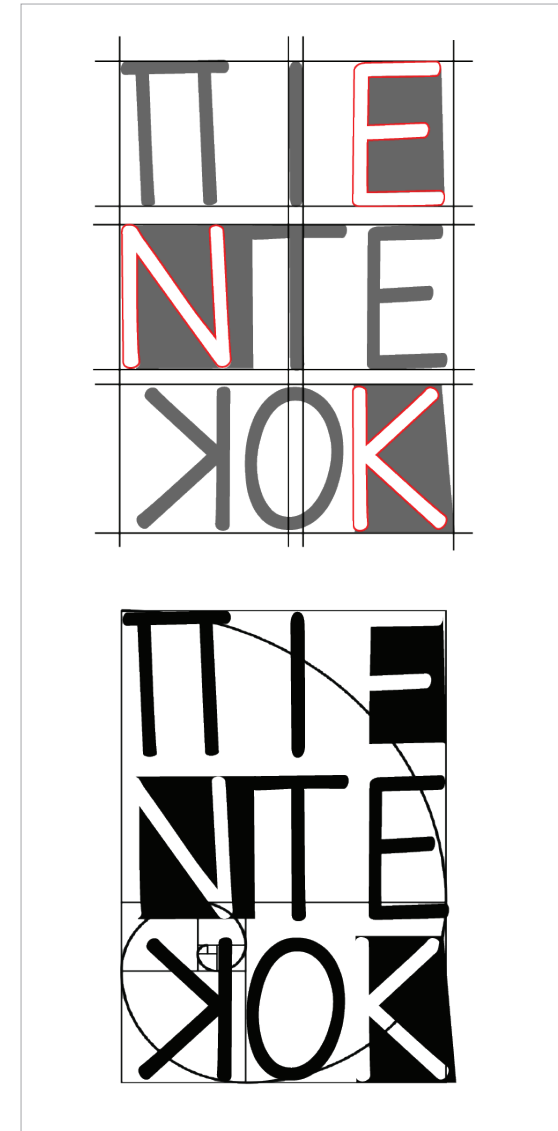

Γραμματοσειρά λογοτύπου

Στο σχεδιασμό του λογότυπου χρησιμοποιήθηκαν τα τυπογραφικά στοιχεία της γραμματοσειράς KG Miss Speechy IPA Regular. Η γραμματοσειρά δηλώνει απόλυτα την ελευθερία των χειρογράφων με την “ατέλεια” του σχεδιασμού της.

Aa Bb Γγ Δδ Eε
Zz Hη Θθ Ιι Kκ
Λλ Mμ Nν Ξξ Oο
Ππ Ρρ Σσ Ττ Υυ
Φφ Χχ Ψψ Ωω

Γραμματοσειρά

Οι γραμματοσειρές που χρησιμοποιήθηκαν για το σχεδιαστικό μέρος της εταιρείας, έχουν στοιχεία χειρόγραφου “της ατέλειας”. Η χρήση τους ταιριάζει με τη γραμματοσειρά του λογότυπου και έρχεται σε πλήρη αρμονία με την όλη ιδέα της εταιρείας.

α. Roboto (thin,thin italic,light italic, regular, medium, medium italic, bold, bold italic,black, black italic)

α. Αα Ββ Γγ Δδ Εε Ζζ Ηη Θθ Ιι Κκ
Λλ Μμ Νν Ξξ Οο Ππ Ρρ Σσ Ττ Υυ
Φφ Χχ Ψψ Ωω 1 2 3 4 5 6 7 8 9 0

Αα Ββ Γγ Δδ Εε Ζζ Ηη Θθ Ιι Κκ
Λλ Μμ Νν Ξξ Οο Ππ Ρρ Σσ Ττ Υυ
Φφ Χχ Ψψ Ωω 1 2 3 4 5 6 7 8 9 0

*Αα Ββ Γγ Δδ Εε Ζζ Ηη Θθ Ιι Κκ
Λλ Μμ Νν Ξξ Οο Ππ Ρρ Σσ Ττ Υυ
Φφ Χχ Ψψ Ωω 1 2 3 4 5 6 7 8 9 0*

**Αα Ββ Γγ Δδ Εε Ζζ Ηη Θθ Ιι Κκ
Λλ Μμ Νν Ξξ Οο Ππ Ρρ Σσ Ττ Υυ
Φφ Χχ Ψψ Ωω 1 2 3 4 5 6 7 8 9 0**

**Αα Ββ Γγ Δδ Εε Ζζ Ηη Θθ Ιι Κκ
Λλ Μμ Νν Ξξ Οο Ππ Ρρ Σσ Ττ Υυ
Φφ Χχ Ψψ Ωω 1 2 3 4 5 6 7 8 9 0**

Αναλογίες Λογοτύπου

Θεωρώντας x το ύψος του γράμματος, το συνολικό ύψος χωρίζεται σε 3 ίσα μέρη $3x$.

Το πλάτος του γράμματος είναι Y και χωρίζεται επίσης σε τρία ίσα μέρη $3Y$.

Εγγράφεται δηλαδή, σε ένα ορθογώνιο παραλληλόγραμμο, το οποίο αποτελείται από 9 ίσα μέρη.

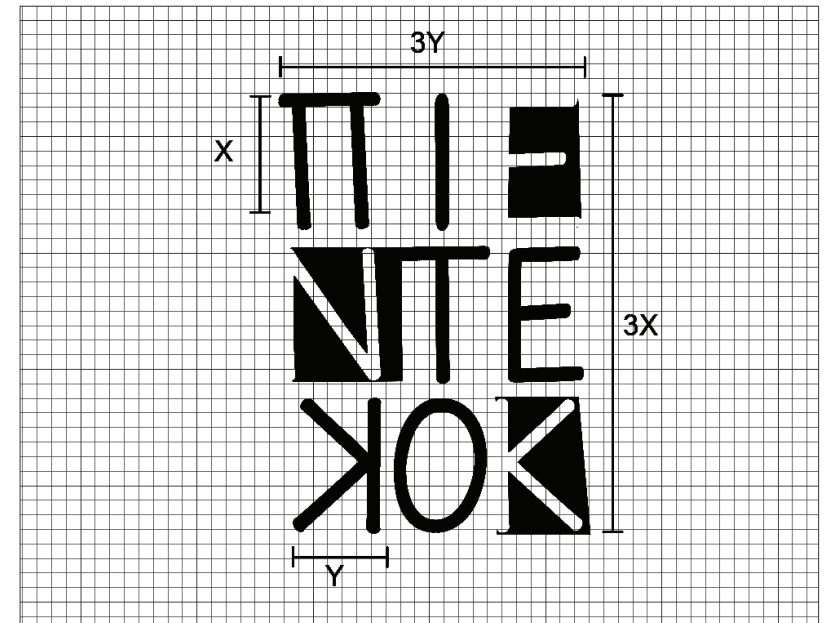

Ζώνη Αποκλεισμού

Η « ζώνη αποκλεισμού » ή ελεύθερου χώρου αναφέρεται στην γύρω περιοχή του λογοτύπου που πρέπει να παραμένει χωρίς την παρεμβολή άλλων γραφικών στοιχείων.

Όπως φαίνεται στο διάγραμμα, είναι αναλογικά ίση ή και μεγαλύτερη του Y.

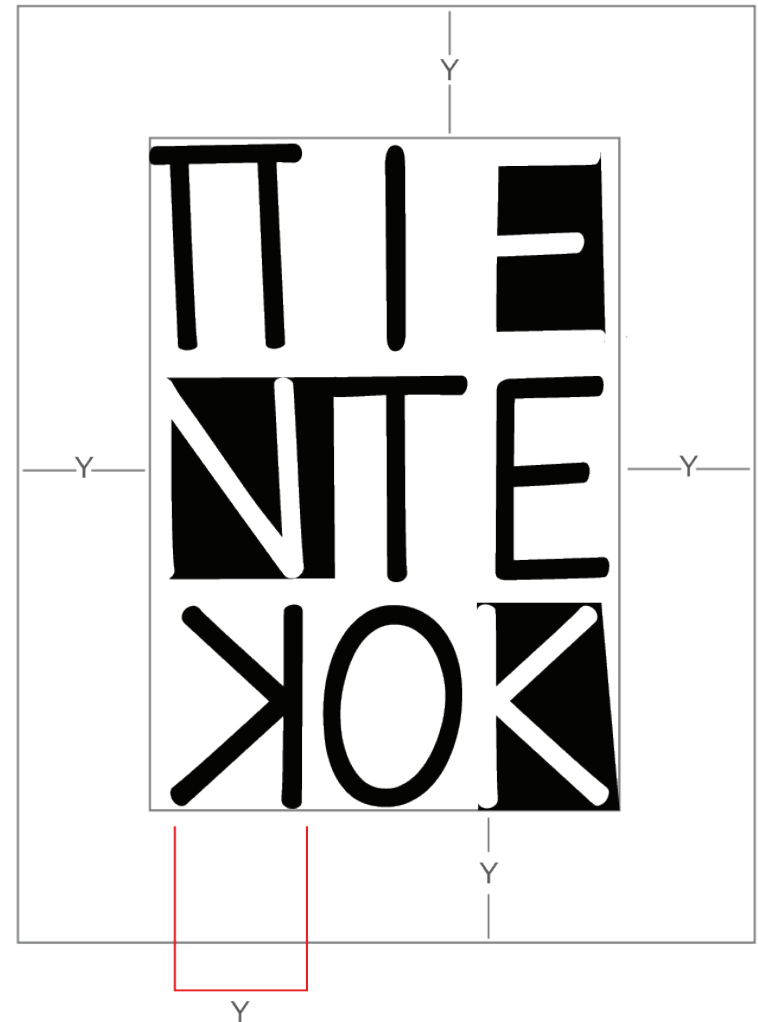

Διαστάσεις

Το λογότυπο μπορεί να χρησιμοποιηθεί σε όλες τις διαστάσεις ανάλογα με τις ανάγκες που προκύπτουν, όμως δεν μπορεί να γίνει μικρότερο από τα 3 εκατοστά ύψους

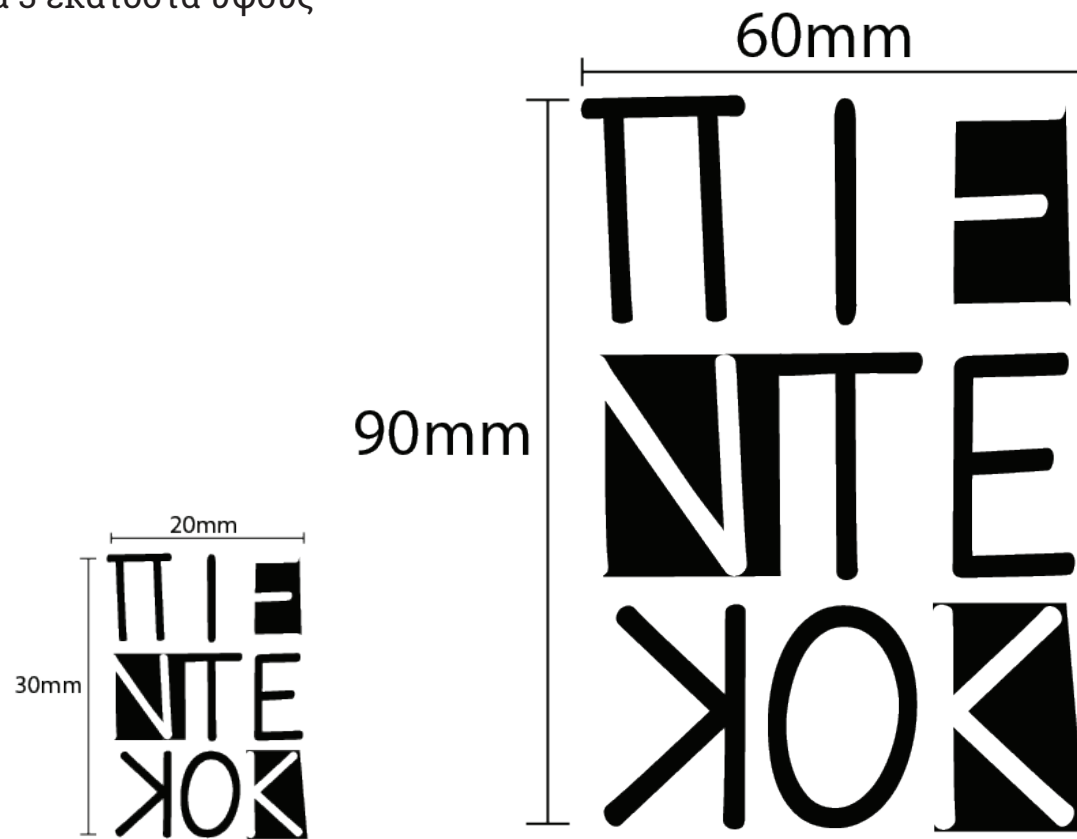

Ασπρόμαυρο



Χρωματική Παλέτα

Η χρωματική παλέτα της εταιρείας είναι αυστηρά άσπρο μαύρο.

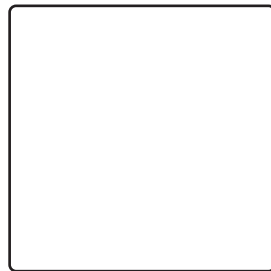

Pantone:656 C
C:0 M:0 Y:0 K:0
R:225 G:255 B:255



Pantone:Black 6 C
C:50 M:50 Y:50 K:100
R:0 G:0 B:0

Για την προώθηση των προϊόντων στο site ή στις διαφημιστικές ανάγκες των ρούχων χρησιμοποιείται συγκεκριμένη χρωματική παλέτα παστέλ.



Pantone:182 C
C:10 M:30 Y:20 K:0
R:245 G:190 B:185

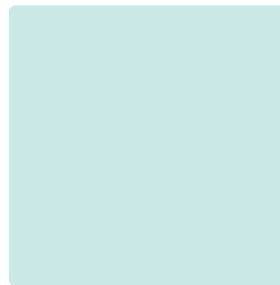

Pantone:290 C
C:20 M:0 Y:10 K:0
R:200 G:235 B:230

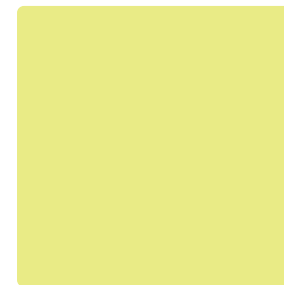

Pantone:609 C
C:10 M:0 Y:60 K:0
R:235 G:235 B:135

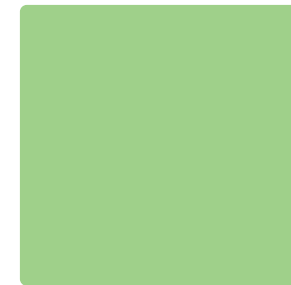

Pantone:367 C
C:40 M:0 Y:60 K:0
R:160 G:210 B:140

Λανθασμένες χρήσεις

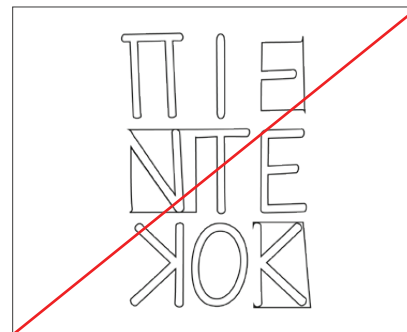
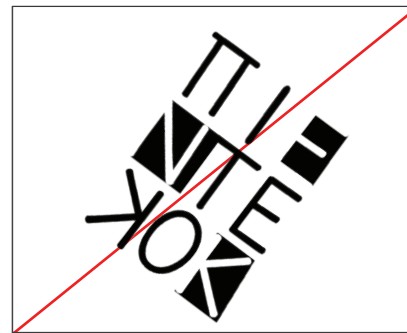
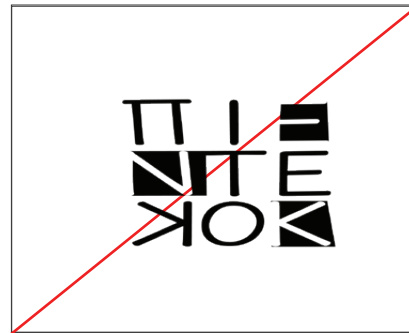
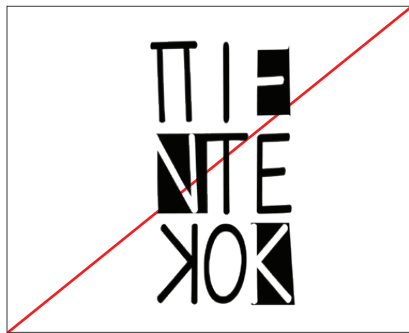

Το λογότυπο μπορεί να χρησιμοποιηθεί σε λευκό, όχι όμως με περίγραμμα.

Φωτογραφικό Στυλ

Στη φωτογράφιση των ρούχων δεν χρησιμοποιήθηκαν μοντέλα, γιατί η εταιρεία δεν επιδιώκει τη χειραγώγηση του καταναλωτή ή την δημιουργία προτύπων και διαχωρισμού των ανθρώπων μέσω της εμφάνισής τους. Εξάλου η ιδέα που πρεσβεύει είναι η μοναδικότητα του καθενός.

Η φωτογράφιση έγινε με δύο τρόπους.

α: Απλή φωτογράφιση των ρούχων.

β: Χρήση κούκλας ξεχωριστά για τον κορμό και τα πόδια.



εικόνες:

Η φωτογράφιση έγινε από την Ελπίδα Ντάγκα

Εταιρική Ταυτότητα

Κάρτα Εταιρικής
Ταυτότητας:
διαστάσεις 8 επί 5 σε χαρτί
velvet 300gr.



Επιστολόχαρτο, φάκελλος, κάρτες.

α: φάκελλος

β: κάρτα

γ1:προσωπική κάρτα,

α' όψη

γ2:προσωπική κάρτα,

β' όψη

δ:επιστολόχαρτο

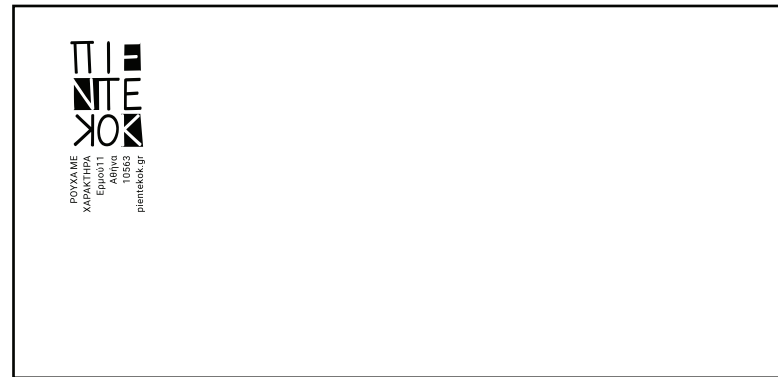

α.

β.



γ,1.



γ,2.

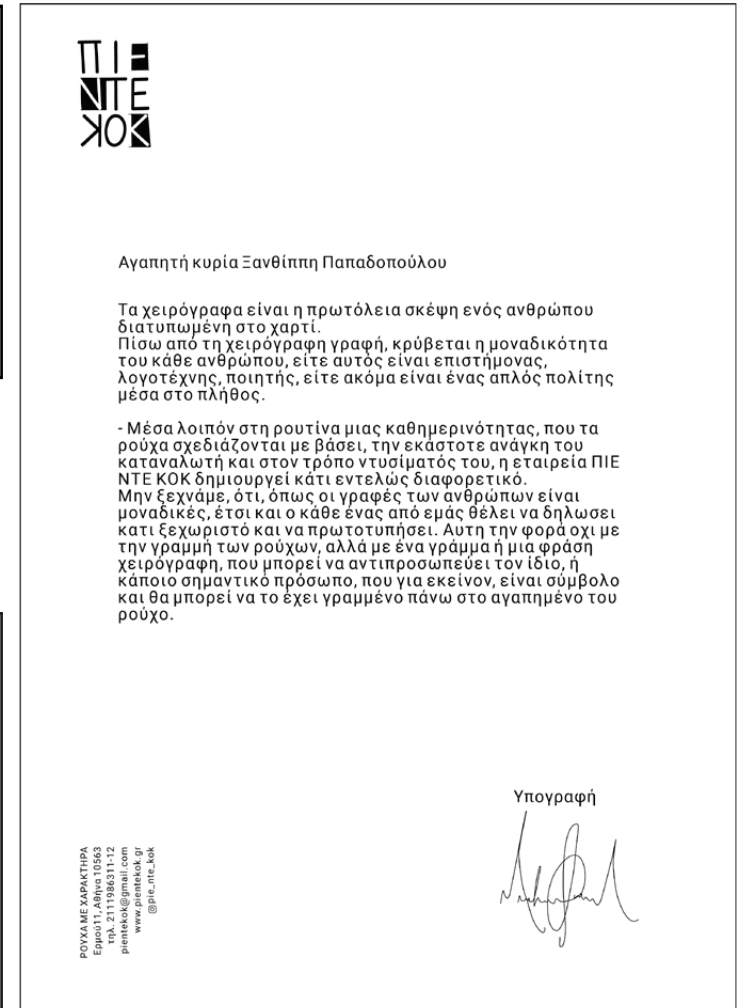
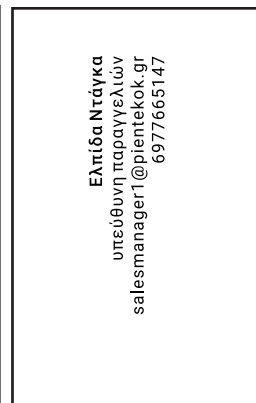

δ.



ΠΙ
ΝΤΕ
ΚΟΚ

Αγαπητή κυρία Ξανθίπη Παπαδοπούλου

Τα χειρόγραφα είναι η πρωτόλεια σκέψη ενός ανθρώπου διατυπωμένη στο χαρτί. Πίσω από τη χειρόγραφη γραφή, κρύβεται η μοναδικότητα του κάθε ανθρώπου, είτε αυτός είναι επιστήμονας, λογοτέχνης, ποιητής, είτε ακόμα είναι ένας απλός πολίτης μέσα στο πλήθος.

- Μέσα λοιπόν στη ρουτίνα μιας καθημερινότητας, που τα ρούχα σχεδιάζονται με βάσει, την εκάστοτε ανάγκη του καταναλωτή και στον τρόπο ντυσίματός του, η εταιρεία ΠΙΕ ΝΤΕ ΚΟΚ δημιουργεί κάτι εντελώς διαφορετικό. Μην ξεχνάμε, ότι, όπως οι γραφές των ανθρώπων είναι μοναδικές, έτσι και ο κάθε ένας από εμάς θέλει να δηλώσει κάτι ξεχωριστό και να πρωτοτυπήσει. Αυτή την φορά όχι με την γραμμή των ρούχων, αλλά με ένα γράμμα ή μια φράση χειρόγραφη, που μπορεί να αντιπροσωπεύει τον ίδιο, ή κάποιο σημαντικό πρόσωπο, που για εκείνον, είναι σύμβολο και θα μπορεί να το έχει γραμμένο πάνω στο αγαπημένο του ρούχο.

Υπογραφή

ΡΟΥΧΑ ΜΕ ΧΑΡΑΚΤΗΡΑ
Ερμού 11, Αθήνα 10563
τηλ. 211 1986311-12
pietekok@gmail.com
www.pietekok.gr
@pie_nte_kok

ΠΙ
ΝΤΕ
ΚΟΚ

ΡΟΥΧΑ ΜΕ ΧΑΡΑΚΤΗΡΑ
Ερμού 11, Αθήνα 10563
τηλ. 211 1986311-12
pietekok@gmail.com
www.pietekok.gr
@pie_nte_kok



Μελέτη καμπάνιας

Οι καμπάνιες μελετήθηκαν και επιλέχθηκαν, με βάση στο να προβάλουν την προσωπική μοναδική ελευθερία του ατόμου και των ιδεών του. Η δημιουργία προτύπων μέσω της εμφάνισης, του φίλου, της καταγωγής, τον διαχωρισμό των ανθρώπων, παραπλανώντας το πραγματικό με μορφή εξιδανίκευσης, η τολμηρή αυτή καμπάνια το απορρίπτει.

Καμπάνια Του Dove Αφορά Το #NoDigitalDistortion

Η Dove, στην τελευταία διαφημιστική της καμπάνια, έχει να κάνει με το να λέτε όχι στην ψηφιακή παραμόρφωση των εικόνων. Έτσι, όταν καταργούνται όλες οι τροποποιήσεις, τα φίλτρα και τα εφέ, βλέπουμε ότι το κορίτσι ήταν στην πραγματικότητα πολύ νέος έφηβος. Όλοι έχουμε ενδώσει στις μη ρεαλιστικές προσδοκίες της ομορφιάς σε κάποιο σημείο. Ως αποτέλεσμα, πολλές γυναίκες, ιδίως νεαρά κορίτσια, αισθάνονται πιεσμένα να ταιριάζουν. Το εξετάζουμε μέσω των ψηφιακών φακών και το προωθούμε άγνωστα. Με αυτό το hashtag dove ελπίζει να δημιουργήσει εμπιστοσύνη μεταξύ των κοριτσιών και θέλει να τους πει ότι είναι όμορφα όπως είναι.



Retouching her face also crops her confidence.

This is a representation of how far retouching apps can distort beauty. Harmful and readily available, 80% of girls are already using them by the age of 13. It's no wonder their perception of beauty and their self-esteem are so distorted. Help reverse the damage. Download our new Social Media Confidence Kit. Dove.com/confidence

Dove
Self-esteem project

Let's **Change** Beauty



Let's stop retouching apps from blurring her confidence.

This is a representation of how far retouching apps can distort beauty. Harmful and readily available, 80% of girls are already using them by the age of 13. It's no wonder their perception of beauty and their self-esteem are so distorted. Help reverse the damage. Download our new Social Media Confidence Kit. Dove.com/confidence

Dove
Self-esteem project

Let's **Change** Beauty

Coca-Cola

Η καμπάνια «Μοιράσου μια Coca-Cola» θα αποχωριστούν για λίγο το διάσημο λογότυπο της μάρκας, προκειμένου να φιλοξενήσουν τα 150 πιο δημοφιλή ελληνικά ονόματα. Η καμπάνια αποτελεί τη μεγαλύτερη «προσωποποιημένη» καμπάνια προϊόντος στον κόσμο.

«Η καμπάνια έχει σκοπό να εμπνεύσει τους καταναλωτές να μοιραστούν στιγμές απόλαυσης με τους ανθρώπους που αγαπάνε, δείχνοντάς μας πως το να μοιράζεσαι είναι ένας λόγος για να πιστεύουμε σε ένα καλύτερο αύριο. .

Nike (1987) - Απλά κάντε το

Είτε το βλέπετε ως μια εμπνευσμένη κραυγή είτε μια εντολή εκφοβισμού, το σύνθημα «Απλά κάντε» είναι δύσκολο να αποφευχθεί στη σύγχρονη ζωή.

Συνοδευόμενο από το γνωστό Nike swoosh, εμφανίζεται σε τσάντες, μπλουζάκια και πινακίδες σε όλο τον κόσμο. Ως δήλωση συνοψίζει την αθλητική μάρκα: είναι ανταγωνιστική, ισχυρή, άμεση, τόσο λιτή και ισχυρή όσο οι αθλητές που εμφανίζονται δίπλα της στις διαφημίσεις της Nike.



Ο σχεδιασμός καμπάνιας της εταιρείας.

Μέσα από την αφίσα σχεδιαστικά απευθύνομαι στον εν δυνάμει πελάτη, να μιλήσει ο ίδιος και να ανακαλύψει τον εαυτό του μέσα από το ρούχο που θα επιλέξει να δημιουργήσει.

Η εταιρεία απευθύνεται στον πελάτη με αφίσα δρόμου, αφίσα μέσων μαζικής μεταφοράς και φυλλάδιο.

Απευθύνεται σε νεαρές ηλικίες και ηλικία μεσήλικων.

Προτείνει στον πελάτη να εκφραστεί και να προβάλει τη μοναδικότητα του προτρέποντάς τον να μιλήσει ο ίδιος για τον εαυτό του, μέσα από το ρούχο της επιλογής του.

Μέσα από δευτερεύουσες προτάσεις ενεργοποιεί εσωτερικούς μηχανισμούς, προβάλλοντας έτσι το χαρακτήρα του.

Φυλλάδιο

Φυλλάδιο τρίπτυχο, διαστάσεις 35 X 20
Χαρτί 170gr illustration

20 cm

Το χειρόγραφο είναι η πρωτόλεια σκέψη ενός ανθρώπου, γραμμένη στο χαρτί. Η ελευθερία αυτή της γραφής, γίνεται σημαντική, διότι έχει την προσωπική σφραγίδα εκείνου που τα γράφει, και μέσω αυτής αντλούντε στοιχεία του χαρακτήρα του.

Η Εταιρεία ΠΙΕ ΝΤΕ ΚΟΚ, επιλέγει μέσα από την έρευνά που έχει κάνει, να βάζει αυτά τα χειρόγραφα, πάνω σε ρούχα και αξεσουάρ με τρόπο μοναδικό, όπως δηλαδή τους αρμόζει, δημιουργώντας μία νέα τάση στη μόδα.

Τα ρούχα αποκτούν πρόσωπο και επικοινωνούν μεταξύ τους δίνοντας μία άλλη αίσθηση σε εκείνον που τα επιλέγει.

Ένα γράμμα, μία λέξη ή μία φράση, που ήταν πολύ σημαντική για σένα, τώρα βγήκε από το σουρτάρι, είναι πάνω στο ρούχο σου και δίνει στη μέρα σου ένα λόγο ακόμα, για να την αγαπήσεις.
Είναι κομμάτι της ζωής σου όπως και να 'χει.

Η Εταιρεία έχει σαν στόχο μέσω της ένδυσης, να με ταφέρει στα ρούχα, χειρόγραφα σημαντικά ή ασήμαντα, και να δημιουργήσει έναν διαφορετικό τρόπο επικοινωνίας.

Είναι όμορφο να βλέπεις ένα χειρόγραφο κάποιου σπουδαίου ποιητή ή ενός αγαπημένου σου ανθρώπου να περπατάει μαζί σου.

35 cm

11,7 cm

ΡΟΥΧΑ ΜΕ ΧΑΡΑΚΤΗΡΑ
Ερμού 11, Αθήνα 10563
τηλ. 211 986311-12
pienkok@gmail.com
www.pientekok.gr
@pie.ntekok

Είσαι μοναδικός γιατί να μην είναι και τα ρούχα σου;

ΡΟΥΧΑ ΜΕ ΧΑΡΑΚΤΗΡΑ
Ερμού 11, Αθήνα 10563
www.pientekok.gr



Αφίσα

Διαφημιστική αφίσα σε λευκό, μαύρο χαρτί, με διαφορετικό σχεδιασμό η καθεμία, για Μέσα Μαζικής Μεταφοράς (Μετρό, στάση λεωφορείων).



Δώσε
ελευθερία
στα
χειρόγραφα,
να στολίσουν
τα ρούχα
σου

ΡΟΥΧΑ ΜΕ ΧΑΡΑΚΤΗΡΑ

Ερμού11, Αθήνα 10563
www.pientekok.gr



Θες
τα ρούχα
σου να
ξεχωρίζουν;
έλα να
μας
γνωρίσεις

ΡΟΥΧΑ ΜΕ ΧΑΡΑΚΤΗΡΑ

Ερμού11, Αθήνα 10563
www.pientekok.gr



Είσαι
μοναδικός
γιατί
να μην
είναι και
τα ρούχα
σου;

ΡΟΥΧΑ ΜΕ ΧΑΡΑΚΤΗΡΑ

Ερμού11, Αθήνα 10563
www.pientekok.gr



Γίνε
η μόδα
πριν
η μόδα
γίνει
εσύ

ΡΟΥΧΑ ΜΕ ΧΑΡΑΚΤΗΡΑ

Ερμού11, Αθήνα 10563
www.pientekok.gr

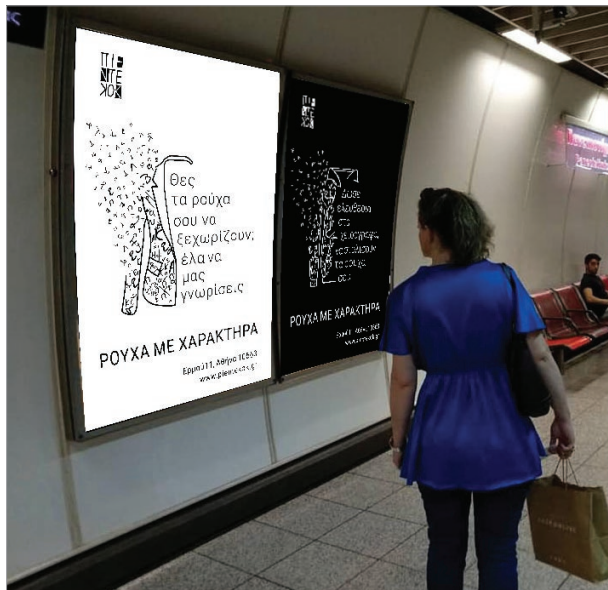

Διαφημιστικά αυτοκόλλητα για το Μετρό

- Ενενήντα δύο (92) διαχωριστικούς υαλοπίνακες διπλής όψης, δηλαδή εκατόν ογδόντα τέσσερις (184) επιφάνειες διαστάσεων 65x42 cm η κάθε μία, στις οποίες τοποθετείται αυτοκόλλητο υλικό.
- Δεκαοκτώ (18) αυτοκόλλητες μετώπες, διαστάσεων 175x20 cm.
- Τριάντα έξι (36) αυτοκόλλητες μετώπες, διαστάσεων 75x20 cm

Τα αυτοκόλλητα είναι σε λευκό ή μαύρο illustration.



ΡΟΥΧΑ ΜΕ ΧΑΡΑΚΤΗΡΑ

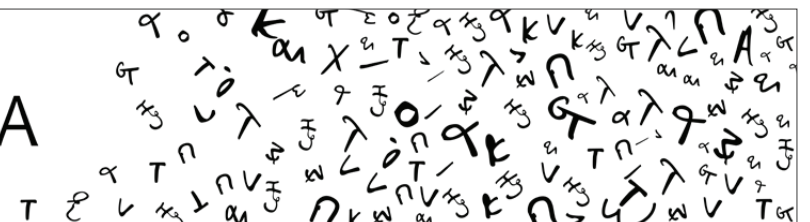



Ανάπτυγμα συσκευασίας

Συσκευασία δώρου για την αγορά τών ρούχων.
χαρτόνι B-flute 3φυλλο 300gr/m², 1 χρώμα εκτύπωσης.

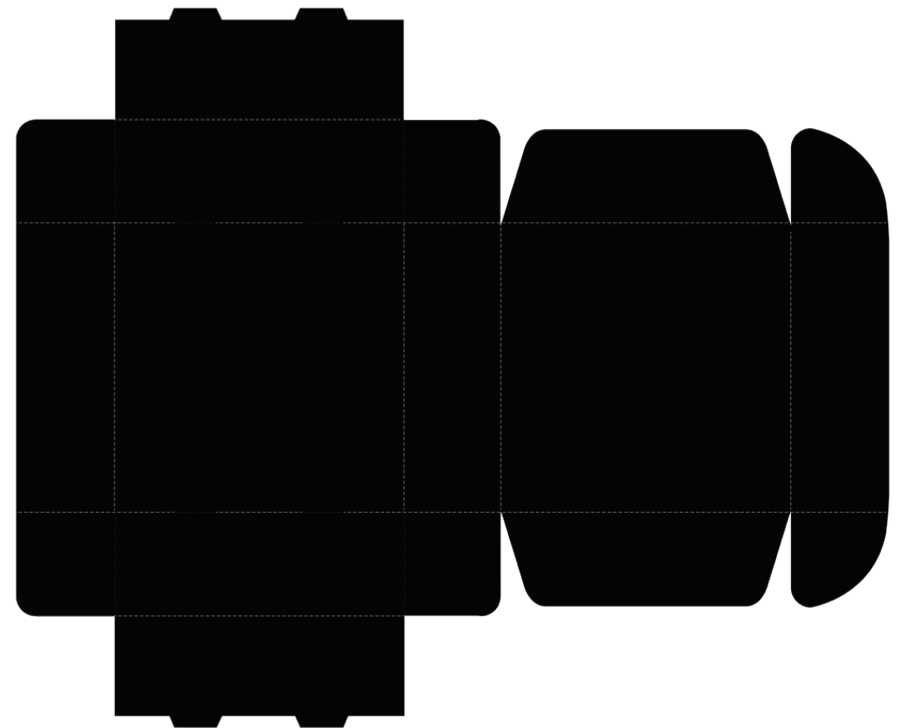
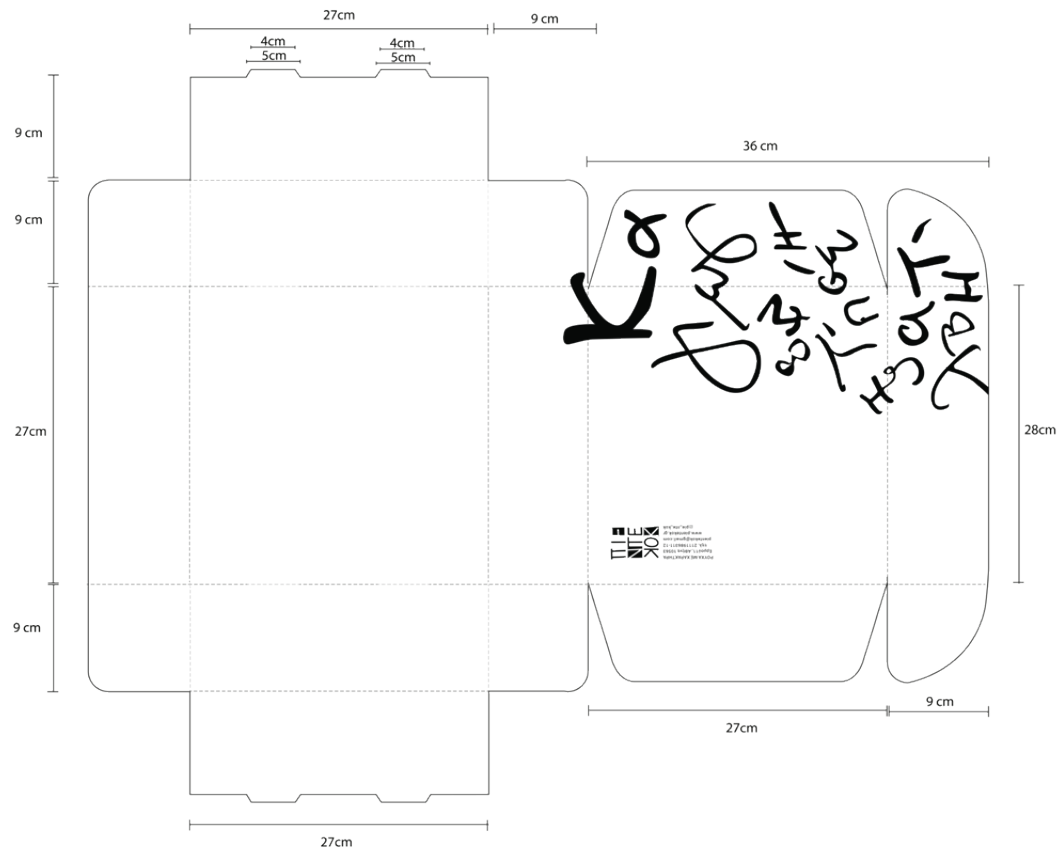

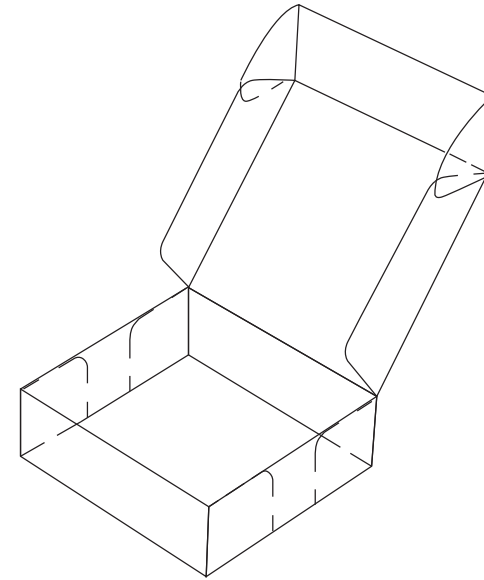
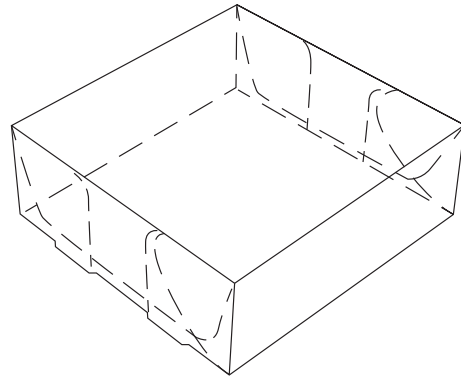
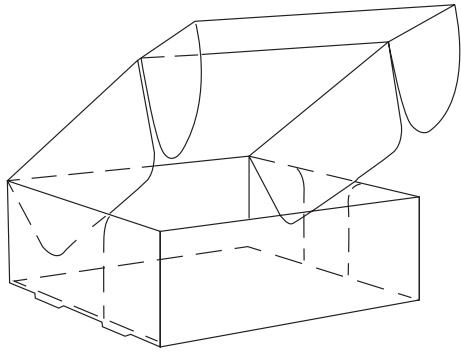

Χάρτινη τσάντα

Χάρτινη τσάντα πολυτελείας,
χαρτί επιχρισμένο 190 gr/m²,
λευκή εκτύπωση με ματ
πλαστικοποίηση εξωτερικά και
λευκή εσωτερικά.
Χερούλι με λευκό κορδόνι.



Γραμμή παραγωγής

Κόψιμο των πατρών

Δημιουργία σχεδίου, μεταφορά σε ομάδα που κόβει τα πατρόν και η οποία συνδυάζει τα πρώτα πρωτότυπα. Όταν αυτά δημιουργηθούν δοκιμάζονται πάνω σε εργαζόμενους της ΠΙΕ ΝΤΕ ΚΟΚ.

Αποστολή ψηφιακού σχεδίου

Αφού ολοκληρωθεί το πρωτότυπο, ένα ψηφιακό σχέδιο στέλνεται στο εργαστήριο της εταιρείας, και επιμελείται από σχεδιαστές για τυχόν διορθώσεις.

Από το σχέδιο στο ύφασμα

Όταν ολοκληρωθεί η διαδικασία του σχεδιασμού πηγαίνει να τυπωθεί στο ύφασμα με τη μέθοδο της μεταξοτυπίας.

Μεταφορά στο εργαστήριο ραφής

Τα υφάσματα πακετάρονται μαζί. Ένα χαρτί έχει όλες τις λεπτομέρειες που θα βοηθήσουν τους υπαλλήλους του εργαστηρίου ραφής να δούν πως πρέπει να ενωθούν τα κομμάτια για να ολοκληρωθεί το σχέδιο του ρούχου.

Επιστροφή στα κεντρικά

Όταν ραφτεί το ρούχο, επιστρέφει στο κεντρικό γραφείο της ΠΙΕ ΝΤΕ ΚΟΚ για περαιτέρω έλεγχο και είναι έτοιμα για να διατεθούν στον πελάτη.

Τα χειρόγραφα πάνω στα ρούχα

Επιλογή χειρογράφων από τον πελάτη ή από ιδέα έτοιμη της εταιρείας. Μεταφορά και επεξεργασία του χειρογράφου σε ηλεκτρονική μορφή από ομάδα σχεδιαστών. Τοποθέτηση πάνω στο ρούχο με τη μέθοδο μεταξοτυπίας.

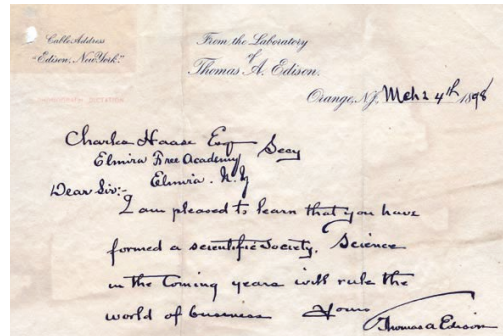

Charles Hoase Esq
Elmira Free Academy
Dear Sir: Elmira, N.Y.

I am pleased to learn that you have formed a scientific Society. Science in the coming years will rule the world of business. Yours Thomas Edison



Προτάσεις επιλογής ρούχων

Ιδέες για τον σχεδιασμό:

α: ολόκληρο κείμενο στον κορμό με ασυνάρτητα γράμματα στα μανίκια

β: ύφασμα μισό-μισό με ραφή στη μέση ασπρόμαυρο με κάθετο χειρόγραφο κείμενο

γ: από τον κορμό και κάτω στα ρούχα θα μπαίνουν χειρόγραφα σαν σχέδιο μόνο, δίχως ανάγνωση



α.



β.



γ.



δ: τοποθέτηση του κειμένου γίνεται με οποιονδήποτε τρόπο ζητηθεί

ε: το χειρόγραφο γίνεται σαν σχέδιο πάνω στο ρούχο χωρίς να διαβάζετε

ζ: ελεύθερα γράμματα πάνω στην μπλούζα

η: οι επιλογές τα ρούχων είναι άσπρο, μαύρο, ασπρόμαυρο



δ.

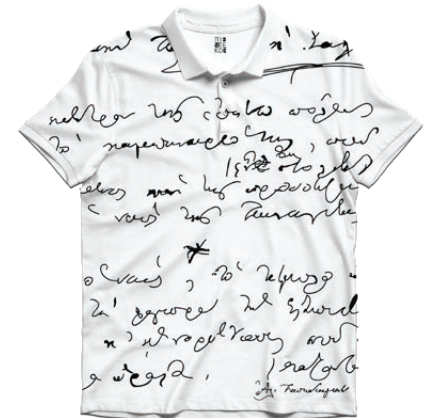

ε.



ζ.



η.

Site

Σελίδα προώθησης των ρούχων της εταιρείας.
Μέσα από τη σελίδα αυτή έχει τον τρόπο ο πελάτης να γνωρίσει τα ρούχα και να επιλέξει αυτό που τον ενδιαφέρει.

Ο σχεδιασμός της, έγινε με τρόπο τέτοιο έτσι ώστε, να μπορεί να το χρησιμοποιεί ο καθένας, με ότι γνώση και αν έχει.

<https://youtu.be/OlEGiAVFO-A>

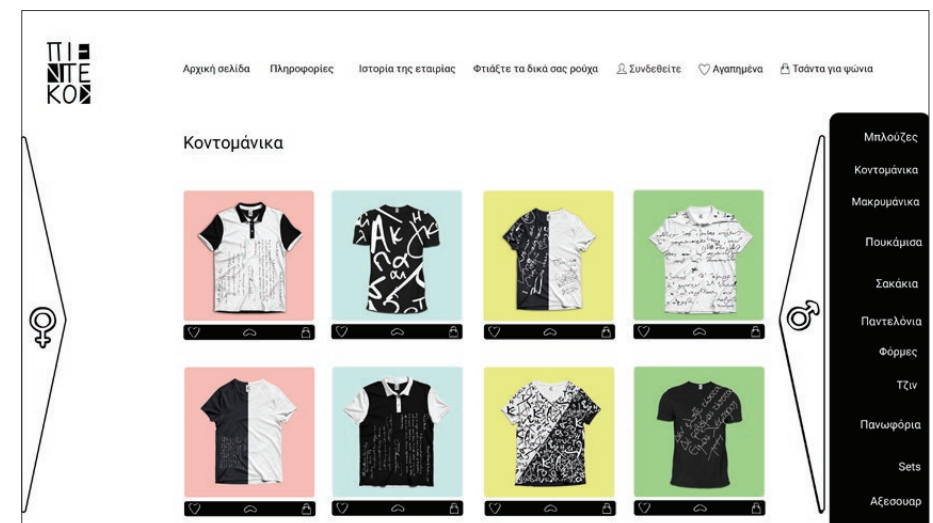
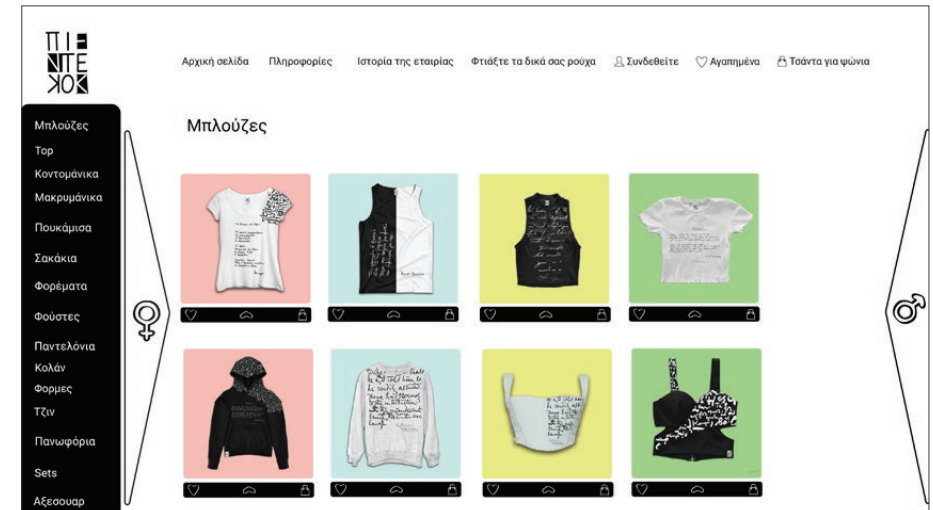

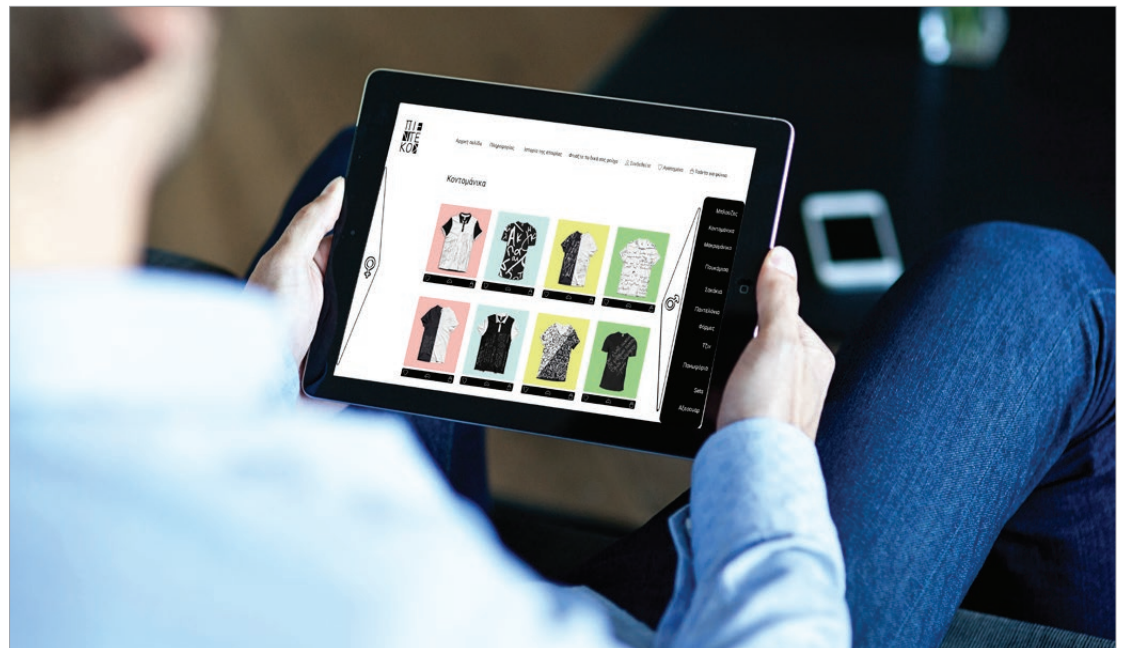
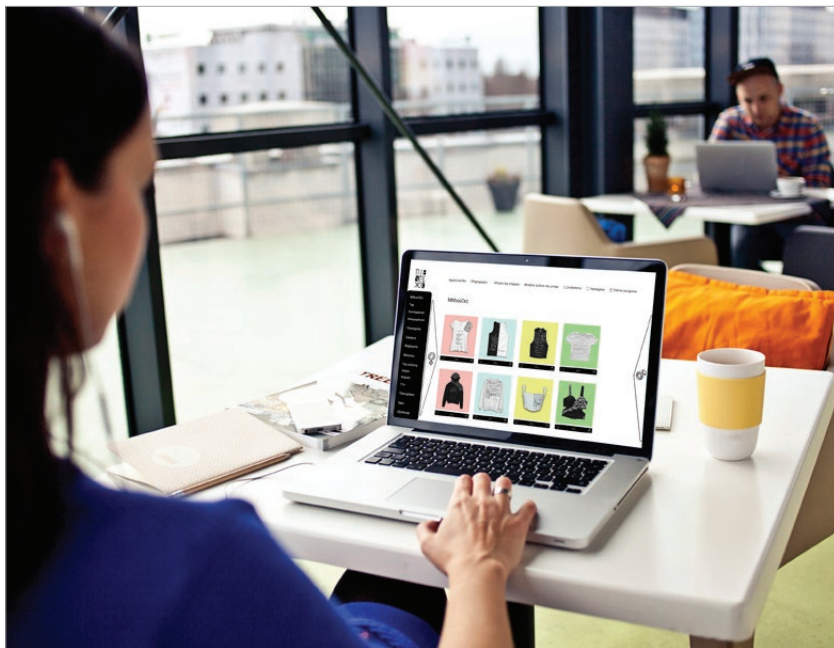

Επιπλέον Εφαρμογές







Πηγές

Bringhurst R., 2019, Στοιχεία της τυπογραφικής τέχνης, σελ. ιζ-κδ. Β' Έκδοση, Μετάφραση: Μαθητόπουλος Γ.Δ. Ηράκλειο: ΠΑΝΕΠΙΣΤΗΜΙΑΚΕΣ ΕΚΔΟΣΕΙΣ ΚΡΗΤΗΣ

Faria A., 2014, Για έμπνευση: pied de poule και pied de coq print. [online]. Διαθέσιμο από: <<https://alessandrafaria.com/2014/04/para-se-inspirar-estampa-pied-de-poule/>>

LauXtermann M., 2017, Συλλογές χειρογράφων στην Κωνσταντινούπολη του 16ου αιώνα [online]. Διαθέσιμο από: <http://www.laskaridisfoundation.org/wp-content/uploads/2017/04/%CE%A3%CF%85%CE%B%CE%BB%CE%BF%CE%B3%CE%AD%CF%82-%CF%87%CE%B5%CE%B9%CF%81%CE%BF%CE%B3%CF%81%CE%AC%CF%86%CF%89%CE%BD-%CF%83%CF%84%-CE%B7%CE%BD-%CE%9A%CF%89%CE%BD%CF%83%CF%84%CE%B1%CE%B-D%CF%84%CE%B9%CE%BD%CE%BF%CF%8D%CF%80%CE%BF%CE%B-B%CE%B7-%CF%84%CE%BF%CF%85-16%CE%BF%CF%85-%CE%B1%CE%B9%CF%8E%CE%B-D%CE%B1_LauXtermann.pdf>

Αγγελοπούλου Χ., 2014, Γραφολογία: Μια ξεχωριστή μέθοδος αυτογνωσίας [online]. Διαθέσιμο από: <https://www.womenonly.gr/armonia/psychologia/arthro/grafologia_mia_ksexoristi_methodos_aytognosias-129452928/>

Ακριβού Μ., 2018, Να πώς κατασκευάζονται τα ρούχα της ZARA [online]. Διαθέσιμο από: <<https://www.fortunegreece.com/photo-gallery/na-pos-kataskevazonte-ta-roucha-tou-zara/#10>>

Αναστασάκη Ε., 2012, Το ιδιαίτερο γράψιμο του ντα Βίντσι [online]. Διαθέσιμο από: <<https://perierga.gr/2012/11/%CF%84%CE%BF-%CF%80%CE%B1%CF%81%CE%AC%CE%BE%CE%B5%CE%BD%CE%BF-%CE%B3%CF%81%CE%AC%CF%88%CE%B9%CE%BC%CE%BF-%CF%84%CE%B-F%CF%85-%CE%BD%CF%84%CE%B1-%CE%B2%CE%AF%CE%BD%CF%84%CF%83%CE%B9/>>>

Εθνική Βιβλιοθήκη της Ελλάδος, Χειρόγραφα & Ομοιότυπα [online]. Διαθέσιμο από: <<https://www.nlg.gr/collection/cheirografa-kai-omoiotyta/>>

Εθνικό Κέντρο Τεκμηρίωσης & Ηλεκτρονικού Περιεχομένου, 2017, 900 ελληνικά χειρόγραφα διαθέσιμα online από τη Βρετανική Βιβλιοθήκη [online]. Διαθέσιμο από: <<https://www.ekt.gr/el/news/20547>>

Καλιτάλη Μ., 2016, Τάκης Κατσουλιδής: ο πρωτοπόρος σχεδιαστής ελληνικών γραμματοσειρών και χαρακτήρα μιλά στο LIFO.gr [online]. Διαθέσιμο από: <<https://www.lifo.gr/culture/design/takis-katsoylidis-o-protoporos-shediastis-ellinikon-grammatoseiron-kai-haraktis-mila>>

Κατσουλιδής Τ., 2000, Το Σχέδιο του Γράμματος, σελ. 49-69.

Κουρτίδου Β., 2017, Τι είναι άραγε αυτό το “Pied de Poule” (Πιε ντε πουλ) ; [online]. Διαθέσιμο από: <<https://donnasito.gr/%CF%84%CE%B9-%CE%B5%CE%AF%CE%BD%CE%B1%CE%B9-%CE%AC%CF%81%CE%B1%CE%B3%CE%B5-%CE%B1%CF%85%CF%84%CF%8C-%CF%84%CE%BF-pied-de-poule-%CF%80%CE%B9%CE%B5-%CE%BD%CF%84%CE%B5-%CF%80%CE%BF/>>>

Τριανταφυλλάκος Γ., 2007, Σκέψεις για την τυπογραφία [online]. Διαθέσιμο από: <<https://backpacker.gr/projects/p8/typography.pdf>>

Τσαγκαράκης Α., 2013, Αυτογνωσία μέσα από τον γραφικό σου χαρακτήρα [online]. Διαθέσιμο από: <<https://enallaktikidراسي.com/2013/05/atognosia-mesa-apo-to-grafiko-sou-xarakтира/>>

Πρωτογεράκης Σ., 2017, Τύποι υφασμάτων – Ορολογία [online]. Διαθέσιμο από: <<http://www.athinodromio.gr/%CF%84%CF%8D%CF%80%CE%BF%CE%B9-%CF%85%CF%86%CE%B1%CF%83%CE%BC%CE%AC%CF%84%CF%89%CE%BD-%CE%BF%CF%81%CE%B-F%CE%BB%CE%BF%CE%B3%CE%AF%CE%B1/#.YSpMkl4zaUk>>

Φιλμογραφία

Μονόγραμμα | Τάκης Κατσουλιδής, 2008, ERTFLIX [online]. Διαθέσιμο από: <<https://www.ertflix.gr/ekropmes-old/monogrammaold/monogramma-takis-katsoylidis/>>

Κατάλογος εικόνων:

Χειρόγραφο Φωκά Ν., 2019, [online]. Διαθέσιμο από: <<https://www.hartismag.gr/hartis-3/pagkosmia-hmera-poihshs/xeirografa-poihmata>>

Χειρόγραφο Ρίτσου Γ., 2016 [online]. Διαθέσιμο από: <http://pinakio.blogspot.com/2016/11/blog-post_21.html>

Χειρόγραφο Καβάφη Κ.Π., 2016, [online]. Διαθέσιμο από: <<http://nursingpoint.gr/index.php/socials/39-ithaca-ithaki>>

Χειρόγραφο John Peter Russell., 1888 [online]. Διαθέσιμο από: <https://commons.wikimedia.org/wiki/File:GUGG_Letter_to_John_Peter_Russell.jpg>

Ανατομία των γραμμάτων, 2015, [online]. Διαθέσιμο από: <https://eclass.uowm.gr/modules/document/file.php/NURED273/%CE%9D%CE%B5%CF%8C%CF%84%CE%B5%CF%81%CE%B7%20%CE%95%CE%BB%CE%BB%CE%B7%CE%BD%CE%B9%CE%BA%CE%AE%20%CE%99%CF%83%CF%84%CE%BF%CF%81%CE%AF%CE%B1%2011_oc_new.pdf>

Πιε ντε πουλ ή αλλιώς houndstooth, 2020 [online]. Διαθέσιμο από: <<https://esquire.com.gr/styl/moda/4494/pie-n-te-poul-i-kompsi-enallaktiki-tou-karo>>

Παντελόνη πιε ντε κοκ, [online]. Διαθέσιμο από: <<https://happysizes.gr/gr/panteloni-610419-leyko-mayro.html>>

Κασκόλ, BSB, [online]. Διαθέσιμο από: <<https://www.marieclaire.gr/fashion/shopping/retro-finet-sa-agapimeno-motivo-ton-gynekon-kathe-ilikias/>>

Καμπαρτίνα πιε ντε κοκ, [online]. Διαθέσιμο από: <<https://gate.shop/houndstooth-pat-terned-coat-6101134-89>>

Τσάντα πιε ντε κοκ, [online]. Διαθέσιμο από: <<https://fairymadeshop.com/product/pied-de-poule-retro-lady-bag-m/>>

Ευχαριστώ !

Κα
Daw
son
King
Jant,
NBH