



Πανεπιστήμιο Δυτικής Αττικής

Σχολή Διοικητικών, Οικονομικών και Κοινωνικών
Επιστημών

Τμήμα Λογιστικής & Χρηματοοικονομικής

Π.Μ.Σ. «Δημόσια Οικονομική &

Πολιτική»



*Το φαινόμενο των πολιτικο – οικονομικών κύκλων και οι
επιπτώσεις του στα δημοσιονομικά ελλείμματα της Ελλάδας:
Μελέτη περίπτωσης της εκλογικής συμπεριφοράς των ανέργων*

Νικόλαος Αναστασάκης

Διπλωματική Εργασία υποβληθείσα στο Τμήμα Λογιστικής & Χρηματοοικονομικής
του Πανεπιστημίου Δυτικής Αττικής για την απόκτηση Μεταπτυχιακού Διπλώματος
Ειδίκευσης στη Δημόσια Οικονομική και Πολιτική

Αιγάλεω, 2023



Πανεπιστήμιο Δυτικής Αττικής

Σχολή Διοικητικών, Οικονομικών και Κοινωνικών
Επιστημών

Τμήμα Λογιστικής & Χρηματοοικονομικής

Π.Μ.Σ. «Δημόσια Οικονομική &

Πολιτική»



*Το φαινόμενο των πολιτικο – οικονομικών κύκλων και οι επιπτώσεις του
στα δημοσιονομικά ελλείμματα της Ελλάδας: Μελέτη περίπτωσης της
εκλογικής συμπεριφοράς των ανέργων*

Νικόλαος Αναστασάκης

AM: 20050

Επιβλέποντες Καθηγητές :

Ομότιμος Καθηγητής Ιωάννης Βαβούρας

**Μεταδιδακτορική Ερευνήτρια Χαρίκλεια Βαβούρα Δρ. Πανεπιστημίου
του Nottingham**

Διπλωματική Εργασία υποβληθείσα στο Τμήμα Λογιστικής & Χρηματοοικονομικής
του Πανεπιστημίου Δυτικής Αττικής για την απόκτηση Μεταπτυχιακού Διπλώματος
Ειδίκευσης στη Δημόσια Οικονομική και Πολιτική

Αιγάλεω, 2023



University of West Attica
School of Administration, Economic and Social Sciences
Department of Accounting & Finance
M.Sc in Public Economics & Policy



The phenomenon of political budget cycles and its effects on public sector deficits in Greece: Case study of electoral behavior of unemployed people

Anastasakis Nikolaos

R.N.: 20050

Supervisors:

Emeritus Professor Ioannis Vavouras

**Post Doctoral Researcher Charikleia Vavoura, Ph.D. University of
Nottingham**

Master Thesis submitted to the Department of Accounting & Finance of the University of West Attica in partial fulfillment of the requirements for the degree of M.Sc. in Public Economics and Policy.

Aigaleo, Greece, 2023



Πανεπιστήμιο Δυτικής Αττικής

Σχολή Διοικητικών, Οικονομικών και Κοινωνικών
Επιστημών

Τμήμα Λογιστικής & Χρηματοοικονομικής

Π.Μ.Σ. «Δημόσια Οικονομική &

Πολιτική»



Μέλη Εξεταστικής Επιτροπής

Εγκρίθηκε από την εξεταστική επιτροπή την 15.06.2023

Α/α	ΟΝΟΜΑ ΕΠΩΝΥΜΟ	ΒΑΘΜΙΑΔΑ/ΙΔΙΟΤΗΤΑ	ΨΗΦΙΑΚΗ ΥΠΟΓΡΑΦΗ
1)	Χαρίκλεια Βαβούρα	Μεταδιδακτορική Ερευνήτρια Εθνικό και Καποδιστριακό Πανεπιστήμιο	
2)	Αικατερίνη Δεδούλη	Αναπληρώτρια Καθηγήτρια Πανεπιστήμιο Δυτικής Αττικής.	
3)	Νικόλαος Στρόμπλος	Διευθυντής ΕΛΣΤΑΤ	

,

ΔΗΛΩΣΗ ΣΥΓΓΡΑΦΕΑ ΜΕΤΑΠΤΥΧΙΑΚΗΣ ΕΡΓΑΣΙΑΣ

Ο/η κάτωθι υπογεγραμμένος Αναστασάκης Νικόλαος του Δημητρίου, με αριθμό μητρώου 20050 φοιτητής του Προγράμματος Μεταπτυχιακών Σπουδών «Δημόσια Οικονομική & Πολιτική» του Τμήματος Λογιστικής & Χρηματοοικονομικής της Σχολής Διοικητικών, Οικονομικών και Κοινωνικών Επιστημών του Πανεπιστημίου Δυτικής Αττικής, δηλώνω ότι:

«Είμαι συγγραφέας αυτής της μεταπτυχιακής εργασίας και ότι κάθε βοήθεια την οποία είχα για την προετοιμασία της, είναι πλήρως αναγνωρισμένη και αναφέρεται στην εργασία. Επίσης, οι όποιες πηγές από τις οποίες έκανα χρήση δεδομένων, ιδεών ή λέξεων, είτε ακριβώς είτε παραφρασμένες, αναφέρονται στο σύνολό τους, με πλήρη αναφορά στους συγγραφείς, τον εκδοτικό οίκο ή το περιοδικό, συμπεριλαμβανομένων και των πηγών που ενδεχομένως χρησιμοποιήθηκαν από το διαδίκτυο. Επίσης, βεβαιώνω ότι αυτή η εργασία έχει συγγραφεί από μένα αποκλειστικά και αποτελεί προϊόν πνευματικής ιδιοκτησίας τόσο δικής μου, όσο και του Ιδρύματος.

Παράβαση της ανωτέρω ακαδημαϊκής μου ευθύνης αποτελεί ουσιώδη λόγο για την ανάκληση του πτυχίου μου».

Επιθυμώ την απαγόρευση πρόσβασης στο πλήρες κείμενο της εργασίας μου μέχρι..... και έπειτα από αίτηση μου στη Βιβλιοθήκη και έγκριση του επιβλέποντα καθηγητή.

Ο Δηλών



*** Όνομα Επώνυμο/Ιδιότητα**

Ψηφιακή Υπογραφή

*** Ψηφιακή υπογραφή του επιβλέποντος αν έχει ζητηθεί απαγόρευση πρόσβασης στην εργασία για κάποιο χρονικό διάστημα.**

Το φαινόμενο των πολιτικο – οικονομικών κύκλων και οι επιπτώσεις του στα δημοσιονομικά ελλείμματα της Ελλάδας: Μελέτη περίπτωσης της εκλογικής συμπεριφοράς των ανέργων.

Περίληψη

Από τη δεκαετία του '80 η *Ελληνική Οικονομία* διακρίνεται από την εμφάνιση συνεχώς διογκωμένων δημοσίων ελλειμμάτων. Οι δημόσιες δαπάνες, τις περισσότερες φορές, έχουν ως στόχο να πετύχουν μια σειρά από διάφορες επιδιώξεις αλλά κάποιες φορές και ιδιαίτερα σε εκλογικές περιόδους, αξιοποιούνται από τις κυβερνήσεις για τη μεγιστοποίηση των πιθανοτήτων παραμονής τους στην εξουσία. Στην Ελλάδα, μετά την μεταπολίτευση υπάρχουν εκλογικοί κύκλοι, σε μέγεθος που παραπέμπει σε αναπτυσσόμενη οικονομία. Ο δε εκλογικός κύκλος λειτουργεί αποσταθεροποιητικά για το πραγματικό ΑΕΠ και ευρύτερα για την οικονομία και την αγορά.

Σκοπός της παρούσας εργασίας είναι η διερεύνηση της εκλογικής προτίμησης των ανέργων σε σχέση με την οικονομική πολιτική της εκάστοτε κυβέρνησης κατά την προεκλογική περίοδο σε συνάρτηση με την ύπαρξη εκλογικών κύκλων στην Ελληνική πολιτική σκηνή και οικονομία. Από τα ευρήματα της έρευνας αναμένεται να αναδειχθεί η εκλογική συμπεριφορά των ανέργων και οι βαθμοί επίδρασης των δημοσίων πολιτικών στο χώρο της οικονομίας της αγοράς σε αυτούς.

Λέξεις – Κλειδιά: Εκλογικοί κύκλοι, εκλογές, δημόσιο χρέος, άνεργοι

The phenomenon of political budget cycles and its effects on public sector deficits in Greece: Case study of electoral behavior of unemployed people

Abstract

Since the 1980s the Greek economy has been characterised by the emergence of ever-increasing public sector. Public spending, most of the time, is aimed at achieving a number of different objectives, but sometimes, especially during election periods, it is used by governments to maximize their reflection chances. In Greece, after the post-independence period there are electoral cycles, on a scale suggestive of a developing economy. And the electoral cycle is destabilizing for real economic activity as well as for the market.

The aim of this thesis is to investigate the party preference of the unemployed in relation to the economic policy of the government of the day during the election period in relation to the existence of electoral cycles in the Greek political scene and economy. The findings of the research are expected to highlight the electoral behaviour of the unemployed and the degrees of influence of public policies in the economic and market sphere on them.

Keywords: Electoral cycles, elections, public debt, unemployed

Περίληψη

Abstract

Κατάλογος Σχημάτων

Κατάλογος Πινάκων

Κατάλογος Γραφημάτων

ΚΕΦΑΛΑΙΟ ΠΡΩΤΟ: ΕΙΣΑΓΩΓΗ	1
1.1 Σημαντικότητα Έρευνας	1
1.2 Σκοπός και Παραδοχές	4
1.3 Δομή Μελέτης	4
ΚΕΦΑΛΑΙΟ ΔΕΥΤΕΡΟ: ΔΗΜΟΣΙΟΝΟΜΙΚΟ ΕΛΛΕΙΜΜΑ ΚΑΙ ΧΡΕΟΣ	5
2.1 Βασικές Έννοιες	5
2.2 Θεωρίες Δημοσιονομικής Πολιτικής	10
2.3 Επιπτώσεις Δημοσιονομικής Πολιτικής	10
2.4 Δημοσιονομικό Έλλειμμα	13
2.5 Δημόσιο Χρέος	15
2.6 Σύνοψη	16
ΚΕΦΑΛΑΙΟ ΤΡΙΤΟ: ΠΟΛΙΤΙΚΟ-ΟΙΚΟΝΟΜΙΚΟΙ ΚΥΚΛΟΙ	17
3.1 Θεωρητικό Πλαίσιο	17
3.2 Ιστορικό Πλαίσιο	24
3.3 Ψηφοφόροι και Κυβέρνηση	25
3.4 Κρίσιμες Εκλογές	26

3.5 Σύνοψη	27
ΚΕΦΑΛΑΙΟ ΤΕΤΑΡΤΟ: Η ΕΛΛΗΝΙΚΗ ΠΕΡΙΠΤΩΣΗ	29
4.1 Εξέλιξη των Δημόσιων Ελλειμμάτων και του Δημόσιου Χρέους στην Ελλάδα	29
4.2 Ελληνικοί Πολιτικο-Οικονομικοί Κύκλοι	31
4.3 Ελληνικό Πολιτικό-Κομματικό Σύστημα	33
4.4 Σύγκριση με άλλες Χώρες της Ευρωπαϊκής Ένωσης	33
4.5 Σύνοψη	35
ΚΕΦΑΛΑΙΟ ΠΕΜΠΤΟ: ΜΕΘΟΔΟΛΟΓΙΑ ΕΡΕΥΝΑΣ	36
5.1 Μεθοδολογικό Πλαίσιο	37
5.2 Ερευνητικά Ερωτήματα	38
5.3 Συλλογή δεδομένων-Δειγματοληψία	38
5.4 Ανάλυση Δεδομένων	42
ΚΕΦΑΛΑΙΟ ΕΚΤΟ : ΑΝΑΛΥΣΗ ΕΥΡΗΜΑΤΩΝ ΕΡΕΥΝΑΣ	45
6.1 Ερευνητικές Μεταβλητές (ΕΜ) Εργαλείου	45
6.2 Πιλοτική Μελέτη (ΠΜΕ)	46
6.3 Αξιοπιστία και Εγκυρότητα Εργαλείου	47
6.4 Ανάλυση Δημογραφικών – Κοινωνικών Χαρακτηριστικών	48
6.5 Ανάλυση Κατηγοριοποίησης Ανέργων	52
6.6 Εκλογική Συμπεριφορά	57
6.7 Πολιτικοί - Οικονομικοί Κύκλοι	76
6.8 Παράγοντες Έρευνας	99
6.9 Έλεγχος Συνάφειας Παραγόντων	100

6.10 Έλεγχος Επίδρασης Δημογραφικών-Κοινωνικών Χαρακτηριστικών	102
ΚΕΦΑΛΑΙΟ ΕΒΔΟΜΟ: ΣΥΜΠΕΡΑΣΜΑΤΑ	106
7.1 Τελικά Συμπεράσματα και Συζήτηση	106
7.2 Μελλοντική Έρευνα	108
7.3 Περιορισμοί Έρευνας	108

Κατάλογος Σχημάτων

Σχήμα 2. 1 Κατηγορίες Δημοσίων Δαπανών	6
Σχήμα 2. 2 Κατηγορίες Φόρων	7
Σχήμα 2. 3 Βραχυχρόνιες Επιπτώσεις μιας Επεκτατικής Δημοσιονομικής Πολιτικής (Person and Tabellini, 2001)	13
Σχήμα 3. 1 Οι βασικοί άξονες των πολιτικο-οικονομικών υποδειγμάτων του κύκλου	18
Σχήμα 3. 2 Εκλογικοί Δημοσιονομικοί/πολιτικοί Κύκλοι – πολιτική επιλογή	19
Σχήμα 3. 3 Κατηγοριοποίηση των Οικονομικών (Δημοσιονομικών) - Πολιτικών Κύκλων	19
Σχήμα 3. 4 Οπορτουνιστικοί / Καιροσκοπικοί Κύκλοι	21
Σχήμα 4. 1 Επίπεδα και Φάσεις Ανάπτυξης: Το Μιμητικό Αποτέλεσμα (πηγή: Κουρλιούρος κ.α., 2013)	30
Σχήμα 4. 2 Το Έλλειμμα της Γενικής Κυβέρνησης της Ελλάδας ως ποσοστό του ΑΕΠ για το 1980 – 2018 (ΕΛΣΤΑΤ)	32
Σχήμα 5. 1 Προτεινόμενο Ερευνητικό Πλαίσιο	36
Σχήμα 5. 2 Προτεινόμενο Πλαίσιο Συλλογής Δεδομένων	38
Σχήμα 5. 3 Πλαίσιο Επαγωγικής Ανάλυσης Δεδομένων (πηγή: Νόβα – Καλτσούνη, 2006)	42
Σχήμα 6. 1 Προφίλ Ικανοποίησης (ΠΙΜΕ)	45

Κατάλογος Πινάκων

Πίνακας 6. 1 Ερευνητικές Μεταβλητές παρούσας ΕΚΕ	43
Πίνακας 6. 2 Προφίλ Συμμετεχόντων ΠΙΜΕ (n=6)	44
Πίνακας 6. 3 Ανάλυση Αξιοπιστίας ΕΚΕ	45
Πίνακας 6. 4 Αποτελέσματα Φύλου	46
Πίνακας 6. 5 Αποτελέσματα Ηλικιακής Κατανομής	47
Πίνακας 6. 6 Αποτελέσματα Οικογενειακής Κατάστασης	47
Πίνακας 6. 7 Αποτελέσματα Μορφωτικού Επιπέδου	48
Πίνακας 6. 8 Αποτελέσματα Επαγγελματικής Εμπειρίας	49
Πίνακας 6. 9 Αποτελέσματα Κατηγοριών Ανεργίας	50
Πίνακας 6. 10 Αποτελέσματα Ατομικού Προφίλ (μακροχρόνιος άνεργος)	52
Πίνακας 6. 11 Αποτελέσματα Ατομικού Προφίλ (βραχυχρόνιος άνεργος)	54
Πίνακας 6. 12 Στατιστική Ανάλυση Δήλωσης 1 (ΕΣ)	55
Πίνακας 6. 13 Στατιστική Ανάλυση Δήλωσης 2 (ΕΣ)	56
Πίνακας 6. 14 Στατιστική Ανάλυση Δήλωσης 3 (ΕΣ)	57
Πίνακας 6. 15 Στατιστική Ανάλυση Δήλωσης 4 (ΕΣ)	58
Πίνακας 6. 16 Στατιστική Ανάλυση Δήλωσης 5 (ΕΣ)	59
Πίνακας 6. 17 Στατιστική Ανάλυση Δήλωσης 6 (ΕΣ)	60
Πίνακας 6. 18 Στατιστική Ανάλυση Δήλωσης 7 (ΕΣ)	61
Πίνακας 6. 19 Στατιστική Ανάλυση Δήλωσης 8 (ΕΣ)	62
Πίνακας 6. 20 Στατιστική Ανάλυση Δήλωσης 9 (ΕΣ)	63
Πίνακας 6. 21 Στατιστικό Προφίλ της Εκλογικής Συμπεριφοράς (Δηλώσεις ΕΣ1-ΕΣ9)	64
Πίνακας 6. 22 Στατιστική Ανάλυση Δήλωσης 1 (ΕΣ-ΜΑ)	65
Πίνακας 6. 23 Στατιστική Ανάλυση Δήλωσης 2 (ΕΣ-ΜΑ)	65
Πίνακας 6. 24 Στατιστική Ανάλυση Δήλωσης 3 (ΕΣ-ΜΑ)	66
Πίνακας 6. 25 Στατιστική Ανάλυση Δήλωσης 4 (ΕΣ-ΜΑ)	66
Πίνακας 6. 26 Στατιστική Ανάλυση Δήλωσης 5 (ΕΣ-ΜΑ)	67
Πίνακας 6. 27 Στατιστική Ανάλυση Δήλωσης 6 (ΕΣ-ΜΑ)	67
Πίνακας 6. 28 Στατιστική Ανάλυση Δήλωσης 7 (ΕΣ-ΜΑ)	67

Πίνακας 6. 29 Στατιστική Ανάλυση Δήλωσης 8 (ΕΣ-ΜΑ)	68
Πίνακας 6. 30 Στατιστική Ανάλυση Δήλωσης 9 (ΕΣ-ΜΑ)	68
Πίνακας 6. 31 Στατιστικό Προφίλ της Εκλογικής Συμπεριφοράς ΜΑ (Δηλώσεις ΕΣ1-ΕΣ9)	69
Πίνακας 6. 32 Στατιστική Ανάλυση Δήλωσης 1 (ΕΣ-ΒΑ)	69
Πίνακας 6. 33 Στατιστική Ανάλυση Δήλωσης 2 (ΕΣ-ΒΑ)	70
Πίνακας 6. 34 Στατιστική Ανάλυση Δήλωσης 3 (ΕΣ-ΒΑ)	70
Πίνακας 6. 35 Στατιστική Ανάλυση Δήλωσης 4 (ΕΣ-ΒΑ)	70
Πίνακας 6. 36 Στατιστική Ανάλυση Δήλωσης 5 (ΕΣ-ΒΑ)	71
Πίνακας 6. 37 Στατιστική Ανάλυση Δήλωσης 6 (ΕΣ-ΒΑ)	71
Πίνακας 6. 38 Στατιστική Ανάλυση Δήλωσης 7 (ΕΣ-ΒΑ)	72
Πίνακας 6. 39 Στατιστική Ανάλυση Δήλωσης 8 (ΕΣ-ΒΑ)	72
Πίνακας 6. 40 Στατιστική Ανάλυση Δήλωσης 9 (ΕΣ-ΒΑ)	72
Πίνακας 6. 41 Στατιστικό Προφίλ της Εκλογικής Συμπεριφοράς ΒΑ (Δηλώσεις ΕΣ1-ΕΣ9)	73
Πίνακας 6. 42 Στατιστική Ανάλυση Δήλωσης 1 (ΠΟΚ)	74
Πίνακας 6. 43 Στατιστική Ανάλυση Δήλωσης 2 (ΠΟΚ)	75
Πίνακας 6. 44 Στατιστική Ανάλυση Δήλωσης 3 (ΠΟΚ)	75
Πίνακας 6. 45 Στατιστική Ανάλυση Δήλωσης 4 (ΠΟΚ)	76
Πίνακας 6. 46 Στατιστική Ανάλυση Δήλωσης 5 (ΠΟΚ)	77
Πίνακας 6. 47 Στατιστική Ανάλυση Δήλωσης 6 (ΠΟΚ)	78
Πίνακας 6. 48 Στατιστική Ανάλυση Δήλωσης 7 (ΠΟΚ)	79
Πίνακας 6. 49 Στατιστική Ανάλυση Δήλωσης 8 (ΠΟΚ)	80
Πίνακας 6. 50 Στατιστική Ανάλυση Δήλωσης 9 (ΠΟΚ)	81
Πίνακας 6. 51 Στατιστική Ανάλυση Δήλωσης 10 (ΠΟΚ)	82
Πίνακας 6. 52 Στατιστική Ανάλυση Δήλωσης 11 (ΠΟΚ)	83
Πίνακας 6. 53 Στατιστική Ανάλυση Δήλωσης 12 (ΠΟΚ)	84
Πίνακας 6. 54 Στατιστικό Προφίλ των Πολιτικών-Οικονομικών Κύκλων (δηλώσεις Δ1-Δ12)	85
Πίνακας 6. 55 Στατιστική Ανάλυση Δήλωσης 1 (ΠΟΚ-ΜΑ)	86
Πίνακας 6. 56 Στατιστική Ανάλυση Δήλωσης 2 (ΠΟΚ-ΜΑ)	87
Πίνακας 6. 57 Στατιστική Ανάλυση Δήλωσης 3 (ΠΟΚ-ΜΑ)	87

Πίνακας 6. 58 Στατιστική Ανάλυση Δήλωσης 4 (ΠΟΚ-ΜΑ)	87
Πίνακας 6. 59 Στατιστική Ανάλυση Δήλωσης 5 (ΠΟΚ-ΜΑ)	88
Πίνακας 6. 60 Στατιστική Ανάλυση Δήλωσης 6 (ΠΟΚ-ΜΑ)	88
Πίνακας 6. 61 Στατιστική Ανάλυση Δήλωσης 7 (ΠΟΚ-ΜΑ)	88
Πίνακας 6. 62 Στατιστική Ανάλυση Δήλωσης 8 (ΠΟΚ-ΜΑ)	89
Πίνακας 6. 63 Στατιστική Ανάλυση Δήλωσης 9 (ΠΟΚ-ΜΑ)	89
Πίνακας 6. 64 Στατιστική Ανάλυση Δήλωσης 10 (ΠΟΚ-ΜΑ)	89
Πίνακας 6. 65 Στατιστική Ανάλυση Δήλωσης 11 (ΠΟΚ-ΜΑ)	90
Πίνακας 6. 66 Στατιστική Ανάλυση Δήλωσης 12 (ΠΟΚ-ΜΑ)	90
Πίνακας 6. 67 Στατιστικό Προφίλ των Πολιτικών-Οικονομικών Κύκλων για τους μακροχρόνιους ανέργους (ΜΑ) (δηλώσεις Δ1-Δ12)	91
Πίνακας 6. 68 Στατιστική Ανάλυση Δήλωσης 10 (ΠΟΚ-ΒΑ)	92
Πίνακας 6. 69 Στατιστική Ανάλυση Δήλωσης 2 (ΠΟΚ-ΒΑ)	92
Πίνακας 6. 70 Στατιστική Ανάλυση Δήλωσης 3 (ΠΟΚ-ΒΑ)	92
Πίνακας 6. 71 Στατιστική Ανάλυση Δήλωσης 4 (ΠΟΚ-ΒΑ)	93
Πίνακας 6. 72 Στατιστική Ανάλυση Δήλωσης 5 (ΠΟΚ-ΒΑ)	93
Πίνακας 6. 73 Στατιστική Ανάλυση Δήλωσης 6 (ΠΟΚ-ΒΑ)	94
Πίνακας 6. 74 Στατιστική Ανάλυση Δήλωσης 7 (ΠΟΚ-ΒΑ)	94
Πίνακας 6. 75 Στατιστική Ανάλυση Δήλωσης 8 (ΠΟΚ-ΒΑ)	94
Πίνακας 6. 76 Στατιστική Ανάλυση Δήλωσης 9 (ΠΟΚ-ΒΑ)	95
Πίνακας 6. 77 Στατιστική Ανάλυση Δήλωσης 10 (ΠΟΚ-ΒΑ)	95
Πίνακας 6. 78 Στατιστική Ανάλυση Δήλωσης 11 (ΠΟΚ-ΒΑ)	96
Πίνακας 6. 79 Στατιστική Ανάλυση Δήλωσης 12 (ΠΟΚ-ΒΑ)	96
Πίνακας 6. 80 Στατιστικό Προφίλ των Πολιτικών-Οικονομικών Κύκλων για τους Βραχυχρόνιους ανέργους (ΒΑ) (δηλώσεις Δ1-Δ12)	98
Πίνακας 6. 81 Στατιστικό Προφίλ Παραγόντων Έρευνας (ΕΣ, ΠΟΚ)	98
Πίνακας 6. 82 Έλεγχος Κανονικότητας των Ερευνητικών Παραγόντων (ΕΣ, ΠΟΚ)	99
Πίνακας 6. 83 Πίνακας Συσχέτισης Παραγόντων (ΕΛ, ΠΟΚ)	100
Πίνακας 6. 84 Πίνακας Επίδρασης Παραγόντων (ΕΛ, ΠΟΚ) από Φύλο	101
Πίνακας 6. 85 Πίνακας Επίδρασης Παραγόντων (ΕΛ, ΠΟΚ) από Κατηγορία Ανεργίας (ΜΑ, ΒΑ)	101
Πίνακας 6. 86 Πίνακας Επίδρασης Παραγόντων (ΕΛ, ΠΟΚ) από Ηλικία	101

Πίνακας 6. 87 Πίνακας Επίδρασης Παραγόντων (ΕΛ, ΠΟΚ) από Οικονομική Κατάσταση	102
Πίνακας 6. 88 Πίνακας Επίδρασης Παραγόντων (ΕΛ, ΠΟΚ) από Εκπαίδευση	102
Πίνακας 6. 89 Πίνακας Επίδρασης Παραγόντων (ΕΛ, ΠΟΚ) από Επαγγελματική Κατηγορία	102

Κατάλογος Γραφημάτων

Γράφημα 6. 1 Απεικόνιση Προφίλ Φύλου	46
Γράφημα 6. 2 Απεικόνιση Προφίλ Ηλικιακής Κατανομής	47
Γράφημα 6. 3 Απεικόνιση Προφίλ Οικογενειακής Κατάστασης	48
Γράφημα 6. 4 Απεικόνιση Προφίλ Μορφωτικού Επιπέδου	49
Γράφημα 6. 5 Απεικόνιση Προφίλ Επαγγελματικής Εμπειρίας	50
Γράφημα 6. 6 Απεικόνιση Προφίλ Κατηγοριών Ανεργίας	51
Γράφημα 6. 7 Απεικόνιση Προφίλ Μακροχρόνιας Ανεργίας	53
Γράφημα 6. 8 Απεικόνιση Προφίλ Βραχυχρόνιας Ανεργίας	55
Γράφημα 6. 9 Γραφική Απεικόνιση Προφίλ Συμμετεχόντων (Δήλωση 1, ΕΣ)	56
Γράφημα 6. 10 Γραφική Απεικόνιση Προφίλ Συμμετεχόντων (Δήλωση 2, ΕΣ)	57
Γράφημα 6. 11 Γραφική Απεικόνιση Προφίλ Συμμετεχόντων (Δήλωση 3, ΕΣ)	58
Γράφημα 6. 12 Γραφική Απεικόνιση Προφίλ Συμμετεχόντων (Δήλωση 4, ΕΣ)	59
Γράφημα 6. 13 Γραφική Απεικόνιση Προφίλ Συμμετεχόντων (Δήλωση 5, ΕΣ)	60
Γράφημα 6. 14 Γραφική Απεικόνιση Προφίλ Συμμετεχόντων (Δήλωση 6, ΕΣ)	61
Γράφημα 6. 15 Γραφική Απεικόνιση Προφίλ Συμμετεχόντων (Δήλωση 7, ΕΣ)	62
Γράφημα 6. 16 Γραφική Απεικόνιση Προφίλ Συμμετεχόντων (Δήλωση 8, ΕΣ)	63
Γράφημα 6. 17 Γραφική Απεικόνιση Προφίλ Συμμετεχόντων (Δήλωση 9, ΕΣ)	64
Γράφημα 6. 18 Γραφική Απεικόνιση Προφίλ Συμμετεχόντων (Δήλωση 1, ΠΟΚ)	74
Γράφημα 6. 19 Γραφική Απεικόνιση Προφίλ Συμμετεχόντων (Δήλωση 2, ΠΟΚ)	75
Γράφημα 6. 20 Γραφική Απεικόνιση Προφίλ Συμμετεχόντων (Δήλωση 3, ΠΟΚ)	76
Γράφημα 6. 21 Γραφική Απεικόνιση Προφίλ Συμμετεχόντων (Δήλωση 4, ΠΟΚ)	78
Γράφημα 6. 22 Γραφική Απεικόνιση Προφίλ Συμμετεχόντων (Δήλωση 5, ΠΟΚ)	78
Γράφημα 6. 23 Γραφική Απεικόνιση Προφίλ Συμμετεχόντων (Δήλωση 6, ΠΟΚ)	79
Γράφημα 6. 24 Γραφική Απεικόνιση Προφίλ Συμμετεχόντων (Δήλωση 7, ΠΟΚ)	80
Γράφημα 6. 25 Γραφική Απεικόνιση Προφίλ Συμμετεχόντων (Δήλωση 8, ΠΟΚ)	81
Γράφημα 6. 26 Γραφική Απεικόνιση Προφίλ Συμμετεχόντων (Δήλωση 9, ΠΟΚ)	82
Γράφημα 6. 27 Γραφική Απεικόνιση Προφίλ Συμμετεχόντων (Δήλωση 10, ΠΟΚ)	83
Γράφημα 6. 28 Γραφική Απεικόνιση Προφίλ Συμμετεχόντων (Δήλωση 11, ΠΟΚ)	84
Γράφημα 6. 29 Γραφική Απεικόνιση Προφίλ Συμμετεχόντων (Δήλωση 12, ΠΟΚ)	85

Γράφημα 6. 30 Γραφική Απεικόνιση Παραγόντων (ΕΣ, ΠΟΚ)	98
Γράφημα 6. 31 Γραφική Απεικόνιση Παραγόντων (ΕΣ, ΠΟΚ)	99

ΚΕΦΑΛΑΙΟ ΠΡΩΤΟ: ΕΙΣΑΓΩΓΗ

1.1 Σημαντικότητα Έρευνας

Ήδη από τη δεκαετία του '80 η Ελληνική Οικονομία παρουσίασε όλο και πιο διογκωμένα δημόσια ελλείμματα (Βαβούρα κ.α., 2019,σελ.730). Στην έναρξη της μεταπολίτευσης (1974 και μετά) εντοπίζεται μια αλλαγή στα δεδομένα του ελληνικού οικονομικού προβλήματος σε σύγκριση με την μεταπολεμική περίοδο (1953-1973). Μετά την δικτατορία, άλλαξαν οι προτεραιότητες στο πολιτικό προσωπικό και στην κοινή γνώμη της εποχής, υπέρ της αναδιανομής του εισοδήματος προς όφελος των πιο φτωχών τάξεων, ενώ υπήρξε και μια ανακατανομή της πολιτικής επιρροής με νέο προσανατολισμό εκείνες τις ομάδες του πληθυσμού που ήταν αποκλεισμένες από την οικονομική και κοινωνική ζωή λόγω της Εμφύλιας διαμάχης (1945-1949). Η διαδικασία αλλαγής πραγματοποιήθηκε χάριν του κράτους και των υπηρεσιών του, κάτι που οδήγησε σε πρωτόγνωρη κρατική παρέμβαση στην οικονομία και την αγορά (Πατρώνης, 2015, σελ.217).

Κατά την περίοδο της μεταπολίτευσης, η αδυναμία της Ελλάδας να κρατήσει υπό αποτελεσματικό έλεγχο τη δημοσιονομική κατάσταση, ως συνέπεια του ασταθούς και αδιαφανούς πλαισίου λειτουργίας του οικονομικού και πολιτικού συστήματος, προκάλεσε την αύξηση των δημοσίων ελλειμμάτων και του δημοσίου χρέους. Αυτή η αύξηση έγινε ακόμη μεγαλύτερη με την έλευση του ΠΑΣΟΚ στην εξουσία το 1981, αφού στο πολιτικό πρόγραμμά του είχε ως βασική στόχευση την αναδιανομή και όχι την παραγωγή νέου πλούτου. Ακολούθησε μια επεκτατική δημοσιονομική πολιτική με σημαντικές μισθολογικές αυξήσεις για την εποχή, με ταυτόχρονη επιβολή ελέγχων τιμών και άλλων συναφών πολιτικών περιορισμού της προσφοράς, που είχε ως συνέπεια την άνοδο της ζήτησης, έτσι ώστε να ικανοποιηθεί η ανάγκη για περισσότερες εισαγωγές, αλλά με περιορισμένη επίδραση στο ρυθμό ανάπτυξης της εγχώριας οικονομίας (Ξαφά, 2017, σελ.17).

Γενικά, η Ελληνική Οικονομία παρουσίασε μεγάλα δημόσια ελλείμματα, μετά από σημαντικά ιστορικά ορόσημα στην εξέλιξη της χώρας: την ένταξη στην ΕΟΚ (1980), την ένταξη στην Ευρωζώνη (2002). Συγκεκριμένα, με την ολοκλήρωση της Διαδικασίας Υπερβολικού Ελλείμματος (ΔΥΕ - 1992), διαπιστώθηκε πέραν από κάθε αμφιβολία ότι μακροπρόθεσμα τα δημόσια ελλείμματα της χώρας θα είναι πολύ υψηλά, καθ' υπέρβαση του ορίου του 3% του ΑΕΠ, όπως προβλέπεται ως επίσημο όριο

(φράκτης) από την Συνθήκη του Μάαστριχτ, μέσω της ΔΥΕ του Συμφώνου Σταθερότητας και Ανάπτυξης (ΣΣΑ). Επιπλέον, διαπιστώθηκε ότι υπάρχει μια διακριτή τάση εκτίναξης των ελλειμμάτων κατά τα έτη που προκηρύσσονται βουλευτικές εκλογές και υπάρχει εκλογική διαδικασία (π.χ. 2004, 2007, 2009 κοκ.)(Βαβούρα κ.α., 2019, σελ.731).

Αυτή η διαπίστωση, εδραιώνει τη βεβαιότητα ότι υπάρχει το φαινόμενο των εκλογικών δημοσιονομικών κύκλων ή πολιτικών δημοσιονομικών κύκλων (political budget cycles) στο ελληνικό δημοσιονομικό σύστημα. Αυτή η παρατήρηση στηρίζεται στην θεωρητική τεκμηρίωση σύμφωνα με την οποία, οι εκάστοτε πολιτικές ηγεσίες προσπαθούν να μεγιστοποιούν μια συνάρτηση ψηφοφορίας (votingfunction) αντί της συνάρτησης κοινωνικής ευημερίας (social welfare function) που υποθέτουν τα τυπικά μακροοικονομικά υποδείγματα (Nordhaus, 1975), και συνεπώς, προκαλούν αύξηση των ελλειμμάτων κατά την προεκλογική περίοδο, αδιαφορώντας για τις μελλοντικές συνέπειες. Βασική πολιτική στόχευση είναι να «πείσουν» τους δυνητικά ψηφοφόρους τους, να τους κρίνουν χάρη σε αυτές τις πολιτικές που λαμβάνουν χώρα στο πρόσφατο παρελθόν (σε βραχυπρόθεσμη βάση, με ορίζοντα μόνο την εκλογική περίοδο). Έτσι, οι κυβερνήσεις μεγιστοποιούν ποσοτικά τις ψήφους των ψηφοφόρων πολιτών που αναμένουν ότι θα λάβουν στις επερχόμενες εκλογές (Rogoff and Sibert, 1988; Rogoff, 1990; Βαβούρας και Βαβούρα, 2019).

Από την άλλη πλευρά, μετά από δύο δεκαετίες διαρκούς μαζικής ανεργίας στις περισσότερες από τις βιομηχανικά ανεπτυγμένες κοινωνίες, υπάρχει πλέον η διαπίστωση από πολλούς μελετητές ότι το φαινόμενο της ανεργίας βρίσκεται ακόμη εν εξελίξει. Ειδικότερα, στην Ελλάδα την τελευταία δεκαετία (περίοδος μνημονίων) υπήρξε μια περίοδος με πολύ υψηλή ανεργία και ειδικά στις νεότερες ηλικίες (>20%). Η περίοδος των μνημονίων, που ακολούθησε την οικονομική κρίση, αποτέλεσε την αφορμή για την ξαφνική και διαρκώς εντεινόμενη εντατικοποίηση των ρυθμών απελευθέρωσης της «αγοράς εργασίας», σε βαθμό που συνέβαλε στην διαμόρφωση ενός εντελώς νέου εργασιακού τοπίου. Οι εξελίξεις αυτές, σε συνάρτηση με τα πρωτοφανή μεταπολεμικά ποσοστά ανεργίας, επηρέασαν με πολύ καθοριστικό τρόπο το πλαίσιο των εργασιακών σχέσεων, με αρνητικές επιδράσεις στις συνθήκες που επικρατούν στους χώρους εργασίας, συνδυαστικά με την συνεχή απορρύθμιση του διαχρονικού ελλειμματικού κράτους πρόνοιας στην Ελλάδα (Γεωργιάδου, 2017; Κουζής, 2017; Μιχοπούλου, 2014).

Μέσα σε αυτό το πλαίσιο συνθηκών, ένα βασικό ερώτημα εμφανίζεται και αφορά το κατά πόσον αυτή η εξέλιξη σε οικονομικό και κοινωνικό περιβάλλον (μαζική ανεργία, ύφεση), είναι δυνατόν να επιδράσει ή και να προκαλέσει μια μεταστροφή σε μια ήδη «παγιωμένη» εκλογική συμπεριφορά τμημάτων του εκλογικού σώματος, και ιδιαίτερα των ανέργων, που αποτελούν μια ειδική κατηγορία από μόνοι τους (Roth, 1977). Πιο συγκεκριμένα, κατά πόσον η οικονομική, αλλά και δημοσιονομική διακυβέρνηση κατά την εκλογική περίοδο μπορεί να επιδράσει καθοριστικά στην κομματική προτίμηση αυτής της μερίδας πολιτών. Να επηρεάσει ή να τροποποιήσει τη συμπεριφορά των ανέργων, αλλά και εκείνων εκ των εργαζομένων που στο παρελθόν βρισκόνταν σε ανεργία (μακρά ή βραχεία), καθώς και όσων έμμεσα θίγονται από τον αντίκτυπο της κρίσης της αγοράς εργασίας ή, όσων μπορεί να θεωρούν ότι σε ατομικό επίπεδο, κάποια στιγμή θα υποστούν τις επιπτώσεις της (π.χ. ανειδίκευτοι, ηλικίες άνω των 50 ετών, γυναίκες κ.α.). Αυτό το γεγονός, συνδυαστικά με την ύπαρξη εκλογικών κύκλων στην Ελλάδα, μέσα από την βιβλιογραφική ανάλυση αποδίδεται ξεκάθαρα σε μια σοβαρή πτώση της ποιότητας του θεσμικού πλαισίου της διακυβέρνησης, της πολιτικής διαφάνειας και ευρύτερα της ποιότητας της δημοκρατίας (Βαβούρα κ.α., 2019; Γεωργιάδου, 2017; de Haan and Klomp, 2013).

Από όλα τα παραπάνω, φαίνεται ότι η διερεύνηση των εκλογικών κύκλων στην ελληνική πραγματικότητα, συνδυαστικά με το πως συνδέονται με την εκλογική προτίμηση, αποτελεί ένα σημαντικό ερευνητικό ζήτημα. Η σημαντικότητα της μελέτης εδραιώνεται στη σχέση της με τις πολιτικές απασχόλησης που συνήθως δοκιμάζονται με την υιοθέτηση ενός πλαισίου «ευέλικτης» εργασίας και σχέσεων εργαζόμενου - εργοδότη (π.χ. ελάττωση εβδομαδιαίου χρόνου εργασίας με ή χωρίς αντίστοιχη ανταμοιβή, δεύτερη παράλληλη αγορά εργασίας, ευέλικτη απασχόληση / part - time ωράριο, πρόωρη συνταξιοδότηση κ.α.). Επίσης, αυτές οι εξελίξεις κρίνονται, μέχρι στιγμής, ότι έχουν μειωμένη αποτελεσματικότητα. Η εξέταση της σύνδεσης ανεργίας και εκλογικής συμπεριφοράς με βάση τους πολιτικούς-(δημοσιονομικούς) εκλογικούς κύκλους, μπορεί να τεθεί σε ένα ευρύτερο και πιο διεξοδικό πλαίσιο που στόχο έχει τον έλεγχο της διαπλοκής οικονομικών και πολιτικών μεταβλητών. Ως τέτοιες θεωρούνται όσες συνδέονται σε μεγαλύτερο βαθμό με τον «πολιτικο-οικονομικό κύκλο της πολιτικής (political economic cycle)» και της οικονομικής ψήφου, ενώ επίσης μπορεί να αποδίδονται σε ένα σύνολο μακροοικονομικών μεγεθών (πληθωρισμός, ανεργία, εισόδημα), όπου το περιεχόμενο τους μπορεί να υποβληθεί σε διαφορετικές (εναλλακτικές) δημοσιονομικές χρήσεις εκ μέρους της εκάστοτε κυβερνητικής

εξουσίας, που επιθυμεί διακαώς την παραμονή της στην εξουσία (Βαβούρα κ.α., 2019; Γεωργιάδου, 1992, 2017).

1.2 Σκοπός και Παραδοχές

Σκοπός της παρούσας μελέτης είναι η προσπάθεια διερεύνησης της κομματικής προτίμησης/επιλογής των ανέργων αναφορικά με την οικονομική πολιτική της εκάστοτε κυβέρνησης κατά την προεκλογική περίοδο, βασιζόμενη στην παραδοχή για ύπαρξη εκλογικών κύκλων στην Ελληνική πολιτική σκηνή και οικονομία. Από τα μέσα της δεκαετίας του '70, φαίνεται ήδη σε όλες σχεδόν τις ανεπτυγμένες χώρες μια σημαντική αύξηση της ανεργίας και μια παρατεταμένη ύφεση στην αγορά εργασίας, ενώ παράλληλα ξεκινά μια συζήτηση μεταξύ μελετητών του χώρου της πολιτικής ανάλυσης, σχετικά με την εκλογική συμπεριφορά των ανέργων και τους πιθανούς παράγοντες επίδρασης (Διαμαντόπουλος, 1993; Γεωργιάδου, 2017, σελ. 94).

Όσον αφορά στις βασικές υποθέσεις εργασίας, αυτές διακρίνονται σε δύο άξονες:

- Κομματικές προτιμήσεις εκλογικού σώματος. Εντοπίζονται τρεις βασικές κατηγορίες υποθέσεων: (α) Η «υπόθεση της απάθειας», (β) η «υπόθεση της κινητοποίησης» ανέργων ψηφοφόρων και (γ) η «υπόθεση της μεταστροφής» των κομματικών τους προτιμήσεων.
- Οικονομική πολιτική κομμάτων: (α) Ορθολογικός Εκλογέας και (β) Οικονομικές θεματικές επιλογές κομμάτων και συμπεριφορά ψηφοφόρων.

1.3 Δομή Μελέτης

Η δομή της μελέτης είναι η εξής:

- *Θεωρητικό μέρος* (κεφάλαια 2-4). Αναλύεται η δημοσιονομική πολιτική, οι εκλογικοί κύκλοι και η ελληνική περίπτωση.
- *Μεθοδολογικό μέρος* (κεφάλαιο 5). Παρουσιάζεται ο ερευνητικός σχεδιασμός και το μεθοδολογικό πλαίσιο.
- *Ενρήματα* (κεφάλαιο 6). Παρουσιάζονται αναλυτικά τα αποτελέσματα της έρευνας (δημογραφική ανάλυση, περιγραφική ανάλυση των δεδομένων).
- *Συμπεράσματα* (κεφάλαιο 7). Παρουσιάζονται τα τελικά συμπεράσματα, οι προτάσεις για μελλοντική έρευνα και οι περιορισμοί της παρούσας έρευνας

ΚΕΦΑΛΑΙΟ ΔΕΥΤΕΡΟ: ΔΗΜΟΣΙΟΝΟΜΙΚΟ ΕΛΛΕΙΜΜΑ ΚΑΙ ΧΡΕΟΣ

2.1 Βασικές Έννοιες

Η *Δημόσια Οικονομική* ασχολείται με τους σκοπούς που επιδιώκει το κράτος και τα μέσα που χρησιμοποιεί αυτό για την επιτυχία τους. Βασικοί σκοποί της είναι η σταθεροποίηση της οικονομίας ή η αύξηση του *ΑΕΠ* και η ελάττωση του επιπέδου της ανεργίας. Σύμφωνα με ασκούμενη δημοσιονομική πολιτική, ανάλογα αν είναι επεκτατική ή περιοριστική, πραγματοποιείται και η επιλογή του είδους της επιλέγεται και το είδος της αλλαγής. Στο πλαίσιο της Ευρωζώνης, η *δημοσιονομική πολιτική* αποτελεί το βασικό κρατικό εργαλείο για να ανταποκριθούν τα διάφορα κράτη μέλη σε περιπτώσεις κρίσης, για να μπορούν να ομαλοποιηθούν οι όποιες διαταραχές και να σταθεροποιηθεί το εθνικό προϊόν σε κάποια τουλάχιστον σταθερά επίπεδα (Γεωργακόπουλος κ.α., 2002; Γεωργακόπουλος, 2005; Δαλαμάγκας, 2010; Κοροντζής, 2020).

Ειδικότερα, σε υφεσιακές καταστάσεις κάθε κυβέρνηση στοχεύει να τονώσει την οικονομία της μέσω της ανόδου του επιπέδου των δημοσίων δαπανών για αύξηση της οικονομικής δραστηριότητας με ταυτόχρονη αύξηση της κατανάλωσης και συνεπώς, της ζήτησης στην οικονομία. Η άνοδος της ζήτησης με τη σειρά της οδηγεί τις επιχειρήσεις να αυξήσουν την παραγωγή για να μπορέσουν στις καινούργιες ανάγκες των καταναλωτών, και να παραχθεί νέο προϊόν στην αγορά. Ωστόσο, εφόσον υπάρχει κίνδυνος για δημοσιονομικό εκτροχιασμό, η κάθε κυβέρνηση θα μπορεί να ασκήσει μια μη επεκτατική δημοσιονομική πολιτική, ελαττώνοντας τις δημόσιες δαπάνες, ή ακόμη και να αυξήσει τη φορολογία (Λιανός και Ψειρίδου, 2015).

Η αξιοποίηση της *δημοσιονομικής πολιτικής* για να αντιμετωπιστεί μια οικονομική κρίση, προτάθηκε από τον μεγάλο Βρετανό οικονομολόγο *Κέϋνς (Keynes)*, στο διάσημο βιβλίο του με τίτλο «*Η Γενική Θεωρία της Απασχόλησης, του Τόκου και του Χρήματος*», που δημιούργησε μια νέα σχολή στον αντίποδα της παραδοσιακής οικονομικής φιλοσοφίας. Ο *Keynes*, βλέποντας το κραχ του 1929 και τις συνέπειες του, διαπίστωσε ότι η ύφεση επιδρά καθοριστικά στην ζήτηση και στην κατανάλωση, ενώ αυξάνει σε μεγάλο βαθμό την ανεργία. Για αυτό έθεσε ως βασικό πυρήνα της θεώρησης του την υιοθέτηση της επεκτατικής δημοσιονομικής πολιτικής, μέσω της εφαρμογής τεράστιας αύξησης των κρατικών δαπανών (π.χ. δημόσιες επενδύσεις), με τελική στόχευση την αύξηση της ζήτησης και κατανάλωσης, προκειμένου να αντιμετωπιστούν οι επιπτώσεις της ανεργίας και της φτώχειας στον πληθυσμό. Επίσης, μέσω δημοσίων

προγραμμάτων απασχόλησης να μειωθεί το επίπεδο ανεργίας στον εργαζόμενο πληθυσμό (Gruber, 2020; Gayer κ.α., 2011).

Οι διαστάσεις της δημοσιονομικής πολιτικής επηρεάζονται από πολλές παραμέτρους. Η επιλογή τους πραγματοποιείται από την κυβέρνηση ανάλογα με την στόχευση που έχει, ενώ οι κρατικές δαπάνες χωρίζονται στις εξής κατηγορίες (Σχ.2.1)(Abel κ.α., 2017; Γεωργακοπούλου, 2005; Δαλαμάγκας, 2010; Κοροντζής, 2020):

- τις καταναλωτικές δαπάνες.
- τις επενδυτικές δαπάνες.
- τις μεταβιβαστικές πληρωμές.

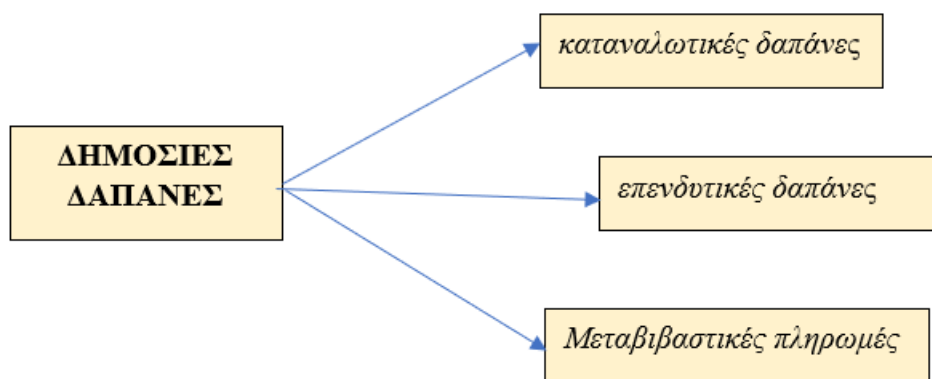

Σχήμα 2.1 Κατηγορίες Δημοσίων Δαπανών

Η άλλη μεγάλη δυνατότητα της δημοσιονομικής πολιτικής είναι η *φορολογία*, μέσω της εφαρμογής προγράμματος φόρων. Τα έσοδα από αυτό το πρόγραμμα, αποτελούν βασική πηγή εσόδων του Κράτους, για να ασκήσει την δημοσιονομική πολιτική του, σε κοινωνικά πεδία κλπ. Ανάλογα με το μέγεθος των εσόδων από τη φορολογία, που επηρεάζονται από τη φορολογική βάση, αντίστοιχα επηρεάζεται και η δυνατότητα του κάθε κράτους να ασκήσει δημοσιονομική πολιτική. Η φορολογία χωρίζεται σε *άμεση* και *έμμεση φορολογία* (Σχ.2.2)(Βαβούρας και Βαβούρα, 2019; Δαλαμάγκας, 2010; Gruber, 2020):

- Η *άμεση φορολογία*, φορολογεί βάση συγκεκριμένου συντελεστή πάνω στο εισόδημα ή στην περιουσία του (κινητής ή/και ακίνητης) κάθε υπόχρεου φορολογίας.
- Η *έμμεση φορολογία*, απευθύνεται αποκλειστικά στις δαπάνες των φορολογουμένων ως φυσικά πρόσωπα (αγορά αγαθών και υπηρεσιών).

Η φορολογική πολιτική, αποτελεί το κύριο μέσο άσκησης της δημοσιονομικής οικονομικής πολιτικής από το Κράτος, και η σπουδαιότητα της είναι πολύ μεγάλη, ενώ αξιοποιείται παράλληλα σε αναδιανεμητικές πολιτικές (Τάτσος, 2012). Για παράδειγμα, εφόσον υπάρχει κρατικός στόχος για την άνοδο των εσόδων για χρηματοδότηση ενός προγράμματος δημοσίων επενδύσεων, υπάρχει πιθανότητα να επιτευχθεί διαφορετικό αποτέλεσμα από αυτό που υπάρχει προσδοκία το επιθυμητό αποτέλεσμα να είναι διαφορετικό από το προσδοκώμενο, καθώς επηρεάζεται από το μέσο συλλογής αυτών των εσόδων (Abel κ.α., 2017; Γεωργακόπουλος, 2005).

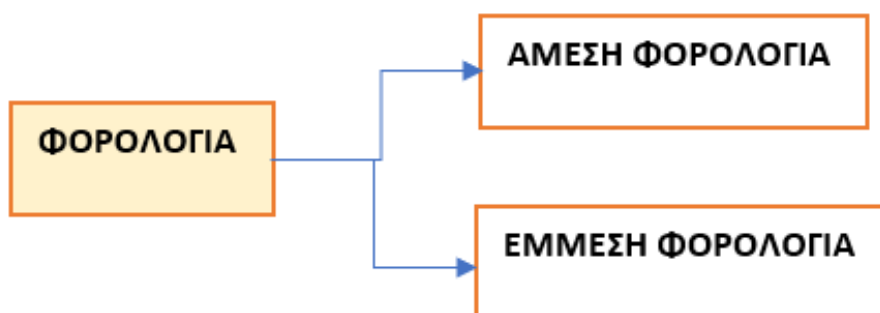

Σχήμα 2. 2 Κατηγορίες Φόρων

Οι κρατικές δαπάνες συνδυαστικά με τη φορολογία, συναποτελούν τα κύρια εργαλεία άσκησης δημοσιονομικής πολιτικής, ενώ σχετίζονται με άμεσο τρόπο με το δημόσιο προϋπολογισμό και δύο σημαντικά μακροοικονομικά μεγέθη: το δημοσιονομικό ισοζύγιο και το δημόσιο χρέος (Abel κ.α., 2017; Προδρομίδης, 2003). Το πρώτο είναι ελλειμματικό, εφόσον οι κρατικές δαπάνες είναι ανώτερες του επιπέδου εσόδων (προερχόμενα κυρίως μέσω της φορολογίας), με αποτέλεσμα ο κρατικός προϋπολογισμός να καταστεί ελλειμματικός (πρωτογενές έλλειμμα). Για να υπάρξει κάλυψη μιας τέτοιας απόκλισης, όπως είναι το έλλειμμα του κρατικού προϋπολογισμού, το κράτος θα ζητήσει δάνεια από τις αγορές (ιδιώτες), αυξάνοντας έτσι, το μέγεθος του δημόσιου χρέους. Όπως, το κόστος εξυπηρέτησης του δημοσίου χρέους, που αφορά τους τόκους, προστίθενται στο δημοσιονομικό έλλειμμα με συνέπεια τη δημιουργία του δευτερογενούς ελλείμματος. Από την άλλη πλευρά, εφόσον τα δημόσια έσοδα ξεπερνούν κατά πολύ τις δημόσιες δαπάνες, τότε ο προϋπολογισμός του κράτους παρουσιάζει πλεόνασμα, και η κυβέρνηση μπορεί να παρουσιάσει ένα πρωτογενές πλεόνασμα (Βαβούρας και Βαβούρα, 2019; Δαλαμάγκας, 2010).

Συνοψίζοντας, αναδεικνύεται η μεγάλη σημαντικότητα του δημόσιου τομέα στις μοντέρνες οικονομίες. Οι κρατικές δαπάνες και η φορολογία (άμεση, έμμεση)

διαθέτουν τρεις βασικές συνέπειες στην οικονομία (Abel κ.α., 2017; Προδρομίδης, 2003):

- Πραγματοποιείται αλλαγή της κατανομής των *συντελεστών παραγωγής* στις παραγωγικές δραστηριότητες. Αυτό αναφέρεται στην δυνατότητα του κράτους να επιλέξει τη δυνατότητα της πλειοψηφίας των παραγωγικών συντελεστών να αφιερωθούν στην παραγωγή των αγαθών που έχουν προεπιλεγεί για συγκεκριμένους λόγους, ενώ ελάχιστοι στην παραγωγή των προϊόντων, που είναι επιθυμία να ελαττωθεί η κατανάλωση τους.
- Μεταβολή επιπέδου εισοδήματος, μέσω άσκησης διαφόρων πολιτικών δημοσιονομικού χαρακτήρα, όπως αύξηση των κρατικών δαπανών και πτώση της φορολογίας, όπου έχει συνήθως επακόλουθο την άνοδο της παραγωγής και του εισοδήματος, ενώ από την άλλη, πτώση των δημοσίων δαπανών με σημαντική αύξηση της φόρων, θα έχουν τις αντίθετες επιπτώσεις.
- Μεταβολή του *μεγέθους των επενδύσεων* με επακόλουθο την αλλαγή του ρυθμού ανάπτυξης της οικονομίας. Για παράδειγμα, αν επικεντρωθούν οι δημόσιες δαπάνες σε παραγωγικά έργα, αυτό έχει ως συνέπεια την άνοδο των υποδομών, της παραγωγικότητας και του ΑΕΠ.

Τέλος, οι επιπτώσεις από υιοθέτηση της *δημοσιονομικής προσαρμογής* στην οικονομία και στο μέγεθος του δημόσιου χρέους, έχει προκαλέσει το ερευνητικό ενδιαφέρον των μελετητών της οικονομίας. Ωστόσο, η επικέντρωση πραγματοποιείται στον επηρεασμό των ολικών εσόδων ή δαπανών στην αγορά. Η πλειοψηφία των μελετών (Auerbach and Gorodnichenko, 2012; Perotti, 2007), δεν πραγματοποίησε απαξίωση για τις περικοπές των δαπανών ή φορολογίας, για να ξεκαθαρισθούν οι δράσεις αποτελεσματικότητας για πτώση του κρατικού χρέους με την μικρότερη επίπτωση στο εθνικό ΑΕΠ. Αν δεν ληφθούν υπόψη οι δημοσιονομικοί πολλαπλασιαστές, οι ασκούντες δημοσιονομική πολιτική, θα οδηγηθούν με μεγάλη πιθανότητα σε λάθος εκτιμήσεις, για το αναγκαίο επίπεδο της λιτότητας. Επίσης, οι περισσότερες μελέτες επικεντρώνεται στον επηρεασμό της δημοσιονομικής πολιτικής στο προϊόν, ενώ έχουν παραγνωρίσει την επίδρασή της στην ανεργία (Gruber, 2020; Gayer κ.α., 2011).

Για παράδειγμα, η Ελλάδα, με τη μεγαλύτερη κρίση κρατικού χρέους στα τέλη της δεύτερης δεκαετίας του 21^{ου} αιώνα, και μετά (τρία μνημόνια, 2010-2018), απαιτήθηκε η βοήθεια σε χρηματοδοτικά πακέτα από το εξωτερικό (ΕΕ, ΔΝΤ), τον Μάιο του 2010. Από τότε υιοθετήθηκαν από την πολιτική ελίτ της χώρας, τρία (3) προγράμματα

οικονομικής προσαρμογής (μνημόνια) μέχρι την έξοδο (Αύγουστος 2018 και από την περιορισμένη επιτήρηση, Αύγουστος 2022). Οι συνέπειες τους, ήταν αρνητικές για το ΑΕΠ και την ανεργία, όπως επίσης και για την κοινωνική πολιτική, και όχι μόνο (κατάρρευση των δαπανών άμυνας). ωστόσο, θεωρήθηκαν θετικά για την ελάττωση του δημοσιονομικού ελλείμματος. Οι διάφοροι μελετητές έχουν καταλήξει στο συμπέρασμα, ότι όσο και περισσότερο οι δημοσιονομικοί πολλαπλασιαστές διαφόρων κρατών δεν λήφθηκαν υπόψη, αλλά αντίθετα διαφάνηκε ότι επιδρούν αρνητικά με εμφάνιση ύφεσης μεγαλύτερης από την υπάρχουσα (Blanchard and Leigh, 2013).

Στην επιστημονική κοινότητα, δεν υπάρχει συμφωνία σχετικά με τις επιπτώσεις των δημόσιων δαπανών ή των φορολογικών περικοπών σε ουσιώδεις μακροοικονομικές παραμέτρους. Η συνέπεια των πολιτικών αυτών διαφοροποιείται σύμφωνα με το ποσοστό ανοικτότητας μια οικονομίας, το υπάρχον καθεστώς συναλλαγματικών ισοτιμιών και τις παραδοχές για τις αγορές, τους καταναλωτές και τις τιμές. Σύμφωνα με το κενσσιανό πρότυπο, σε έναν κόσμο σταθερών τιμών, η συνολική ζήτηση προσδιορίζει το προϊόν, η κατανάλωση επηρεάζεται από το υπάρχον εισόδημα και μια επεκτατική δημοσιονομική πολιτική έχει θετική επίπτωση στην ανάπτυξη. Σύμφωνα με το Ρικαρδιανό πρότυπο, οι δημοσιονομικοί πολλαπλασιαστές είναι μηδενισμένοι, αφού οι καταναλωτές διακατέχονται πρόνοια και επίγνωση του διαχρονικού εισοδηματικού περιορισμού της κυβέρνησης (Barro, 1974). Η Ευρωζώνη αποτελεί μια ειδική περίπτωση, όπου διαθέτει σταθερό το συναλλαγματικό πρότυπο μεταξύ των χωρών μελών, αλλά ευέλικτο σε σχέση με τον υπόλοιπο κόσμο.

Σύμφωνα με εμπειρικά αποτελέσματα διαφόρων μελετών, υπάρχουν διάφοροι παράμετροι που προωθούν την αποδοτικότητα της δημοσιονομικής πολιτικής και αντίστοιχα το εύρος των δημοσιονομικών πολλαπλασιαστών (Monacelli *et. al.*, 2010) και το βαθμό ανοικτότητας μίας οικονομίας (Ilzetzki *et. al.*, 2013), επηρεάζοντας σε κρίσιμο βαθμό στο μέγεθος των πολλαπλασιαστών. Επιπλέον, όταν υπάρχει επεκτατική δημοσιονομική πολιτική, το προϊόν έχει ανοδική τάση (Coenen *et. al.*, 2010). Οι Favero και Giavazzi (2007) σημειώνουν με τη σειρά τους, ότι, η παράλειψη του κρατικού χρέους οδηγεί συνήθως σε υποκειμενική εκτίμηση των πολλαπλασιαστών, αν η φορολογία και δαπάνες αλληλοσχετίζονται με το ύψος του δημόσιου χρέους. Στην άλλη όψη του Ατλαντικού, στις Η.Π.Α. η δημοσιονομική πολιτική έχει μελετηθεί από πλειάδα ερευνητών (Barro and Redlick, 2011; Blanchard and Perotti, 2002; Fatás and Mihov, 2001; Mountford and Uhlig, 2009; Ramey and Shapiro, 1998), στην Ευρωζώνη δεν ισχύει το ίδιο (Favero and Marcellino, 2001; Rafiq and Mallick, 2008). Από το 2007

λόγω κρίσης, υιοθετήθηκαν μέτρα δημοσιονομικής εξυγίανσης, τα κράτη της Ευρωζώνης αύξησαν την προσοχή τους (Davig and Leeper, 2011), ενώ στο προσκήνιο αναδείχθηκε η ανάλυση της πολιτικής στα δημόσια οικονομικά, σε κράτη βεβαρυσμένα από πλευράς δημοσίου χρέους, όπως η Ιταλία και η Ελλάδα (Mayer *et. al.*, 2013).

2.2 Θεωρίες Δημοσιονομικής Πολιτικής

Οι σχετικές θεωρίες κατηγοριοποιούνται σε δύο κατηγορίες (Blanchard, 2003; Hemming *et. al.*, 2002):

- δημοσιονομικές πολιτικές σε σχέση με την ζήτηση, δηλαδή το βραχυπρόθεσμο παραγόμενο προϊόν (βραχυπρόθεσμη επίπτωση της δημοσιονομικής πολιτικής).
- δημοσιονομικές πολιτικές σε σχέση με την προσφορά, δηλαδή το μακροπρόθεσμο παραγόμενο προϊόν (μακροπρόθεσμη επίδραση της δημοσιονομικής πολιτικής).

Κρίσιμο ρόλο στην εξέταση της πολιτικής των δημοσίων οικονομικών «παίζουν» οι δημοσιονομικοί πολλαπλασιαστές (θετική, αρνητική ή μηδενική συνέπεια), που κάνουν εκτίμηση το εύρος μιας δημοσιονομικής πολιτικής:

- επεκτατικής μέσω αύξησης των δημοσίων δαπανών) ή
- συσταλτικής των δημοσίων μέσω ελάττωσης επενδύσεων.

Ειδικότερα, οι πλέον σημαντικές θεωρίες είναι οι εξής (Γεωργακόπουλος, 2005; Δαλαμάγκας, 2010; Κοροντζής, 2020; Hillier, 1986; Froyen and Low, 2001; Canale *et. al.*, 2008; Devereux, 2009):

- *Κεϋνσιανή Θεωρία.*
- *Νεοκλασική θεωρία.*
- *Κλασική θεωρία.*
- *Μη Κεϋνσιανή δημοσιονομική πολιτική.*

2.3 Επιπτώσεις Δημοσιονομικής Πολιτικής

Η δημοσιονομική πολιτική έχει επιπτώσεις σε διάφορους τομείς της οικονομίας και κοινωνίας. Ειδικότερα (Γεωργακοπούλου κ.α., 2002; Γεωργακοπούλου, 2005; Δαλαμάγκας, 2010; Κοροντζής, 2020):

- *Προσφορά εργασίας.* Οι συνέπειες χωρίζονται σε: (α) στο συνολικό απόθεμα του συντελεστή εργασίας που συνδέεται με τις συνέπειες των δημοσιονομικών

μέσων στο μέγεθος και στην παραγωγικότητα. και (β) στο βαθμό χρήσης του υπάρχοντος αποθέματος.

- *Επιδράσεις των φόρων στην ευημερία του νοικοκυριού και στην κοινωνική ευημερία.* Οι φόροι ελαττώνουν το εισόδημα του νοικοκυριού και περιορίζουν την ευημερία του. Εκτός της ελάττωσης ευημερίας, κάποιιοι φόροι μπορεί να παρεμβαίνουν στις διάφορες αποφάσεις του νοικοκυριού, αναγκάζοντας να μεταβάλει τη συμπεριφορά του, προκαλώντας μια επιπλέον ελάττωση της ευημερίας του. Αυτή η επιπλέον ελάττωση της ευημερίας, ονομάζεται *υπερβάλλον βάρος* της φορολογίας.
- *Επιδράσεις στη διανομή του εισοδήματος και στη φτώχεια.* Η δημοσιονομική πολιτική μέσω των μέσων που ασκείται (π.χ. φορολογία), επιδρά στο εισόδημα των νοικοκυριών και συνεπώς τη διανομή του ανά εισοδηματικά κλιμάκια. Οι φόροι εισοδήματος ελαττώνουν το διαθέσιμο εισόδημα των καταναλωτών, ενώ η έμμεση φορολογία μειώνει το επίπεδο των τιμών των προϊόντων, περιορίζοντας το πραγματικό εισόδημα των νοικοκυριών. Επίσης, οι δημόσιες δαπάνες έχουν την δυνατότητα επίδρασης στη διανομή εισοδήματος. Ορισμένες από αυτές ου καλούνται δαπάνες ευημερίας, γίνονται με στόχο τη βελτίωση της διανομής του εισοδήματος και μετριασμού της φτώχειας. Συγκεκριμένα, οι δημόσιες δαπάνες και ιδιαίτερα οι μεταβιβαστικές πληρωμές, χρησιμοποιούνται για τον περιορισμό της έντασης και έκτασης της φτώχειας στα περισσότερα κράτη. Αντίθετα, οι φόροι εντείνουν την απόλυτη φτώχεια, αν βέβαια πλήττουν και το εισόδημα των πτωχών ή πλήττουν είδη βασικής διαβίωσης (π.χ. ψωμί, γάλα κλπ.) που καταναλώνονται από τους πτωχούς.
- *Άριστη διάρθρωση της φορολογίας.* Αφορά την διάρθρωση ενός φόρου που στοχεύει σε ελαχιστοποίηση του υπερβάλλοντος βάρους του, κάτω από τον περιορισμό επίτευξης ενός επιθυμητού βαθμού αναδιανομής εισοδήματος. Επίσης, αφορά την άριστη διάρθρωση του φορολογικού συστήματος, μέσω της άριστης σχέσης μεταξύ φορολογίας εισοδήματος.

Όσον αφορά την σχέση πολιτικών-εκλογικών κύκλων και δημοσιονομικής πολιτικής, διαπιστώνονται βραχυπρόθεσμες και μακροπρόθεσμες επιπτώσεις. Αυτές αφορούν κακές πρακτικές δημοσίων οικονομικών με συνέπεια εμφάνισης ανισορροπίας στην λειτουργία της αγοράς (Person and Tabellini, 2000). Ωστόσο, μακροπρόθεσμα, οι επαναλαμβανόμενοι πολιτικοί-εκλογικοί κύκλοι μπορεί να οδηγούν σε εκρηκτική

δημοσιονομική κατάσταση, με επίπτωση της ανόδου του κρατικού χρέους (Person and Tabellini, 2001, 2003; Person *et. al.*, 2001).

Στα τρία σχήματα που ακολουθούν, παρουσιάζονται οι συνέπειες μιας επεκτατικής δημοσιονομικής πολιτικής, σύμφωνα με τις μεταβαλλόμενες συναλλαγματικές ισοτιμίες σε διάφορες φάσεις. Ουσιαστικά αντιστοιχούν σε τρεις φάσεις (Person and Tabellini, 2001, 2003; Person *et. al.*, 2001). Τέλος, μακροχρόνια, τα δημοσιονομικά ελλείμματα, εκτοπίζοντας την ιδιωτική επένδυση προκαλούν μείωση της συσσώρευσης κεφαλαίου, με αντίστοιχη συνέπεια μείωση του κατά κεφαλήν εισοδήματος. Σύμφωνα με το Ρικαρδιανό πρότυπο ή την υπόθεση ισοδυναμίας των *Barro-Ricardo*, η πολιτική στα δημόσια οικονομικά, σε σχέση με τα δημοσιονομικά ελλείμματα, δεν επιδρά στο ολικό σύνολο ζήτησης μιας αγοράς. Αυτή προκύπτει από τα νοικοκυριά ότι αντιλαμβανόμενα την επίδραση που θα έχει στην οικονομία μια συγκεκριμένη δημοσιονομική ενέργεια, λαμβάνουν μέτρα που λειτουργούν αντισταθμιστικά προς τον αρχικό σκοπό της δημοσιονομικής ενέργειας (Blanchard, 2003).

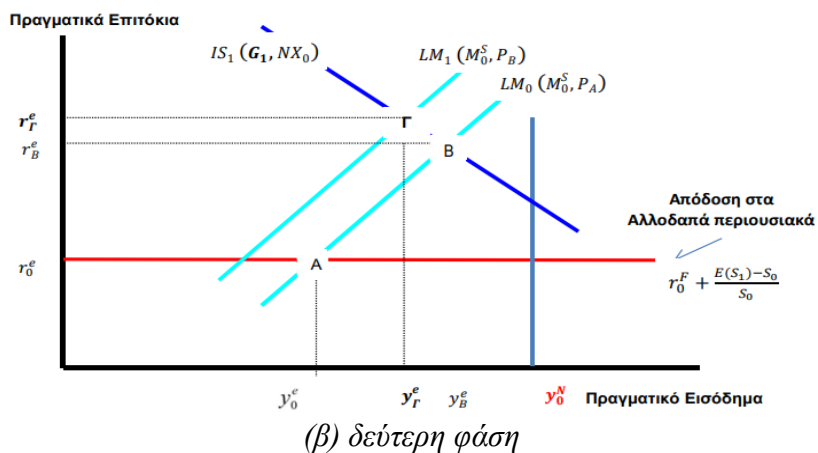
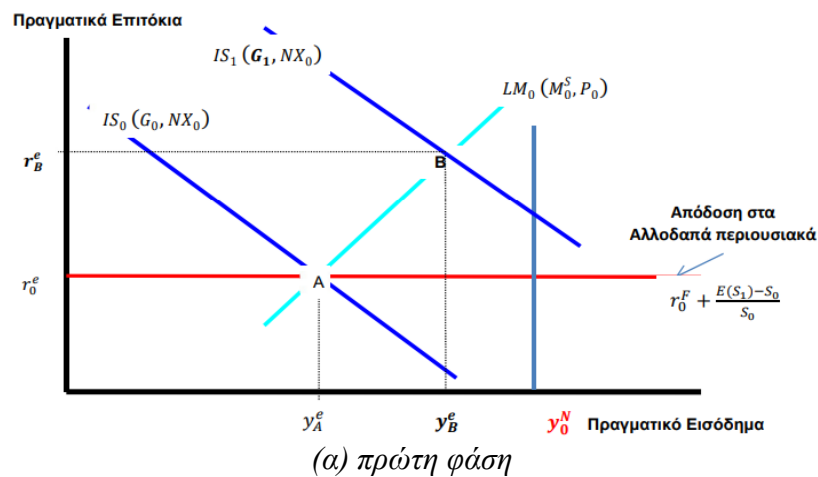

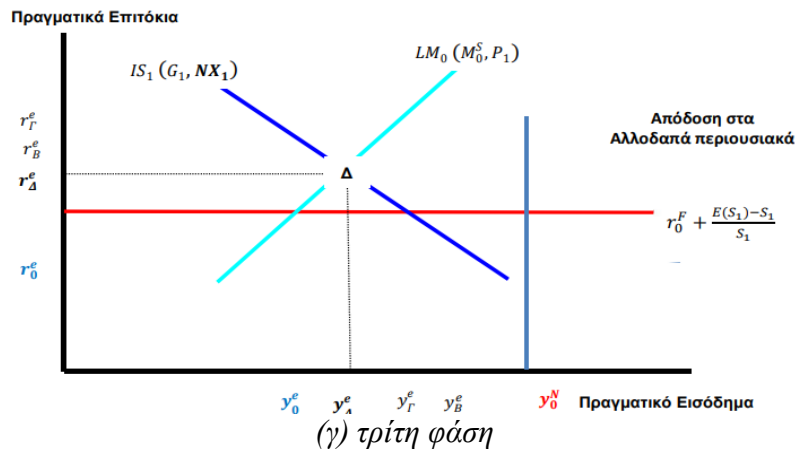

Σχήμα 2. 3 Βραχυχρόνιες Επιπτώσεις μιας Επεκτατικής Δημοσιονομικής Πολιτικής
Person and Tabellini, 2001

2.4 Δημοσιονομικό Έλλειμμα

Δημόσιο Χρέος αφορά το άθροισμα των οφειλών σε χρηματική αξία του ευρύτερου δημόσιου τομέα. Ο "ευρύτερος δημόσιος τομέας" αφορά τα επίπεδα δημόσιας διοίκησης μιας χώρας, ΟΤΑ, δημόσιες υπηρεσίες γενικής κυβέρνησης κλπ. Το κρατικό χρέος παρουσιάζει άνοδο σε ετήσια βάση, σύμφωνα με το χρηματικό ποσό, όπου ο ετήσιος δημόσιος προϋπολογισμός παρουσιάζει κρατικό έλλειμμα, ή αντιστρόφως ελαττώνεται σύμφωνα με το πλεόνασμα (Βαβούρας και Βαβούρα, 2019). Το κρατικό (δημόσιο) έλλειμμα προκύπτει από την αφαίρεση κρατικών δαπανών από έσοδα. Επίσης, η ελαχιστοποίηση των δημόσιων ελλειμμάτων επηρεάζεται από την εφαρμογή μέτρων οικονομικής πολιτικής, που επικεντρώνονται στην ελάττωση του ρυθμού αύξησης των δημόσιων δαπανών και στην αύξηση των δημόσιων εσόδων. Ουσιαστικά, «το δημοσιονομικό έλλειμμα» ως καθολική έννοια δεν υφίσταται. Ωστόσο, υπάρχει πλειάδα εναλλακτικών μέτρων του δημοσιονομικού ελλείμματος, που σχετίζονται με ορισμένα δυνατά σημεία και αντίστοιχες αδυναμίες (Γεωργακόπουλος κ.α., 2002; Γεωργακόπουλος, 2005; Δαλαμάγκας, 2010; Κοροντζής, 2020; Gruber, 2020; Gayer κ.α., 2011).

Το πλέον αποδεκτό παραδοσιακό μέτρο του δημοσιονομικού ελλείμματος είναι οι καθαρές δανειακές ανάγκες του δημόσιου τομέα $PSBRn^1$, που αφορούν:

¹net Public Sector Borrowing Requirements

$$\text{PSBR}^n = (G-R) + I \quad (2.1)$$

όπου: G : δημόσιες δαπάνες για κατανάλωση, επενδύσεις και μεταβιβάσεις, R : δημόσια έσοδα & I : τόκοι δημόσιου χρέους. Επίσης, οι καθαρές δανειακές ανάγκες του δημόσιου τομέα μπορούν να μετρούν το μέγεθος των νέων χρηματικών πόρων που έχουν χρησιμοποιηθεί από το κράτος.

Εκτός από τα κλασικά μέτρα και κυρίως εκτός από τις καθαρές δανειακές ανάγκες του Κράτους, υπάρχει συχνή χρήση και άλλων μέτρων του δημοσιονομικού ελλείμματος και ιδιαίτερα (Gruber, 2020; Gayer κ.α., 2011):

- *Πρωτογενές έλλειμμα*
- *Τρέχον έλλειμμα*
- *Λειτουργικό έλλειμμα*
- *Διαρθρωτικό έλλειμμα*

Αυτά αξιοποιούνται στοχεύοντας στην ανάδειξη των επιδράσεων των διαφόρων κατηγοριών των κρατικών συναλλαγών σε κάποιες οικονομικές παραμέτρους. Το πιο βασικό στοιχείο όμως, της οικονομικής πολιτικής, αφορά το *διαρθρωτικό έλλειμμα*, όπου δείχνει διαφορά ανάμεσα στα κρατικά έσοδα και δαπάνες. Επομένως, το διαρθρωτικό έλλειμμα αφορά το έλλειμμα που προκύπτει σε συνθήκες πλήρους απασχόλησης, χωρίς να προσμετρούνται τυχόν αλλαγές που προκύπτουν από την εφαρμοζόμενη οικονομική πολιτική. Βασικός στόχος είναι η εξέταση των αλλαγών της θέσης των δημόσιων οικονομικών του κράτους, που προέρχονται από την εφαρμοζόμενη δημόσια οικονομική πολιτική (Abel κ.α., 2017; Προδρομίδης, 2003; Blanchard, 2003).

Οι σημαντικότερες αρνητικές επιπτώσεις στα δημόσια οικονομικά (μεγέθη, χρέος) είναι οι ακόλουθες (Abel κ.α., 2017; Blanchard, 2003; Προδρομίδης, 2003; Gayer κ.α., 2011):

- *Η διόγκωση του συνολικού Δημόσιου Χρέους* (η πλέον επιζήμια για την οικονομική ανάπτυξη).
- *Η χρηματοδοτική «εκτόπιση» του ιδιωτικού τομέα από το δημόσιο* (μεγάλο μέρος της αποταμίευσης κατευθύνεται στη χρηματοδότηση των δημόσιων ελλειμμάτων).
- *Η μείωση των εθνικών αποταμιεύσεων.*
- *Η αύξηση των πραγματικών επιτοκίων.*
- *Η αύξηση της ζήτησης και των πληθωριστικών πιέσεων που προκαλεί νομισματική επέκταση.*

- *Η υπερτίμηση της πραγματικής συναλλαγματικής ισοτιμίας του νομίσματος.*
- *Η αύξηση του λόγου «δημόσιο χρέος / ΑΕΠ».*
- *Χειροτέρευση της καθαρής περιουσιακής θέσης του Δημοσίου.*
- *Αύξηση του βαθμού εξάρτησης της χώρας από εξωγενείς ως προς αυτήν παράγοντες.*

Τέλος, η χρηματοδότηση του δημοσιονομικού ελλείμματος μπορεί να πραγματοποιηθεί με τους ακόλουθους τρόπους (Γεωργακοπούλου κ.α., 2002; Γεωργακοπούλου, 2005; Δαλαμάγκας, 2010):

- *Δανεισμός:*
- *Νομισματοποίηση του Χρέους:*
- *Πώληση Περιουσιακών Στοιχείων.*
- *Μείωση των Συναλλαγματικών Διαθεσίμων.*

Ωστόσο, αν αυξηθούν οι προσφορές κρατικών ομολόγων (κρατικός δανεισμός), τότε υπάρχει πτώση των τιμών τους, αυξάνοντας τις μακροπρόθεσμες αποδόσεις τους (↑ επιτόκια). Με την σειρά τους τα καινούργια υψηλά επιτόκια μπορούν να εκτοπίζουν τις ιδιωτικές επενδύσεις. Εάν ένα κράτος έχει δημοσιονομικό έλλειμμα και δεν μπορεί να προβεί σε πωλήσεις των ομολόγων του, εσωτερικά ή εξωτερικά, τότε αναγκαστικά θα στραφεί στο τύπωμα χρήματος (εφόσον διαθέτει νομισματική ανεξαρτησία), για να χρηματοδοτήσει το κρατικό έλλειμμα. Αυτό είναι η συνήθης οδός για τα αναπτυσσόμενα κράτη, όπου μια κεντρική τράπεζα αγοράζει την μεγαλύτερη ποσότητα των κρατικών ομολόγων που εκδίδει μια κυβέρνηση (Abel κ.α., 2017; Blanchard, 2003).

2.5 Δημόσιο Χρέος

Ο Mankiw (2002) καθορίζει το δημόσιο χρέος ως επίπτωση του κράτους που προβαίνει σε δαπάνες που υπερβαίνουν τα έσοδα που εισέρχονται μέσω της φορολογίας, αναγκάζόμενο να δανειστεί από τις αγορές. Επιπλέον, ο Mankiw (2002) σημειώνει ότι το δημόσιο χρέος μπορεί να αποδοθεί και ως ο αθροιζόμενος δανεισμός των παρελθόντων ετών. Οι Jasper και Hugo (2013) με τη σειρά τους, προσδιορίζουν ως δημόσιο χρέος ως τη συσσώρευση παρελθόντων ετών, δημοσιονομικών ελλειμμάτων προσθετικά με τους τόκους, των αντίστοιχων προηγούμενων ετών. Ουσιαστικά, το δημόσιο χρέος αποτυπώνει το ύψος των δημοσίων ελλειμμάτων και δανείων σε διαχρονική βάση. Οι Nickel κ.α. (2010) τονίζουν για το δημόσιο χρέος, ότι προκαλείται από το κράτος για χρηματοδότηση δημοσίων δαπανών, συνδυάζοντας υψηλή

ρευστότητα και χαμηλό ρίσκο. Οι Sinha κ.α. (2011) αξιοποιώντας μαθηματικές τεχνικές ορίζουν το κρατικό χρέος ως το σύνολο των δημόσιων ελλειμμάτων σε ετήσια βάση.

Το κρατικό χρέος προκαλεί θετικές και αρνητικές συνέπειες στην αγορά σύμφωνα με το επίπεδο του (χαμηλό ή υψηλό). Διάφοροι μελετητές έχουν θέσει ένα όριο του δημόσιου χρέους στο 90% του ΑΕΠ, που πέραν αυτού προκαλεί αρνητικές συνέπειες, σε οικονομία, κοινωνία και αγορά (Γεωργακόπουλος κ.α., 2002).

Στόχος της αντιμετώπισης του κρατικού χρέους είναι η πτώση του αναφορικά με το ΑΕΠ (ποσοστιαία αναλογία). Οι δε βασικοί τύποι του δημοσίου χρέους είναι οι εξής (Γεωργακόπουλος κ.α., 2002; Δαλαμάγκας, 2010):

- *Εξωτερικό Χρέος*: αφορά το χρέος πληρωμών σε ξένους δημόσιους και ιδιωτικούς φορείς. Αντιμετωπίζεται είτε με αναστολή πληρωμών, είτε με *αναδιάρθρωση χρέους (debt restructuring και debt rescheduling)* που σημαίνει την διαπραγμάτευση με τους ξένους δανειστές για την υιοθέτηση μιας συμφωνίας πληρωμών (πιθανή εξέλιξη ένα «κούρεμα»-“haircut” και επιτόκια διαπραγμάτευσης).
- *Εσωτερικό Χρέος*: αδυναμία πληρωμής χρεών προς τους πολίτες αλλά δεν υπάρχει κατάσταση χρεοκοπίας, καθώς η κυβέρνηση διαθέτει δυνατότητα τύπωσης και έκδοσης νομίσματος για εξυπηρέτηση χρέους της (σημαντική πιθανότητα εμφάνισης *οικονομικής στασιμότητας και ύφεση (economic stagnation – stagflation)*).

Το Δημόσιο Χρέος διευρύνεται όταν ανέλθουν τα κρατικά ελλείμματα, ενώ περιορίζεται όταν υπάρχει ισορροπία στο δημόσιο προϋπολογισμό.

2.6 Σύνοψη

Το κράτος έχει το πρωταγωνιστικό ρόλο στην δημοσιονομική πολιτική σύμφωνα με τις οικονομικές θεωρίες. Τα εργαλεία που υπάρχουν κατά την άσκηση της δημοσιονομικής πολιτικής τους, ονομάζονται δημοσιονομικά μέσα. Αυτά είναι τα οικονομικά εργαλεία όπου εφαρμόζονται στη δημοσιονομική πολιτική και περιλαμβάνει κρατικές δαπάνες και έσοδα (φορολογία και κρατικός δανεισμός). Τέλος, το δημόσιο έλλειμμα τροφοδοτεί το δημόσιο χρέος αφού είναι ο γενεσιουργός αιτία του. Επομένως, η ύπαρξη ισχυρής συσχέτισης μεταξύ δημοσίου ελλείμματος και δημοσίου χρέους.

ΚΕΦΑΛΑΙΟ ΤΡΙΤΟ: ΠΟΛΙΤΙΚΟ-ΟΙΚΟΝΟΜΙΚΟΙ ΚΥΚΛΟΙ

3.1 Θεωρητικό Πλαίσιο

Η βιβλιογραφία για τους πολιτικούς-οικονομικούς (δημοσιονομικούς) κύκλους, που ορίζεται γενικά ως η πιθανότητα ότι οι πολιτικοί παράγοντες μπορούν να επηρεάσουν τη συμπεριφορά των οικονομικών μεταβλητών, περιέχει ορισμένες κεντρικές αναφορές. Πιο συγκεκριμένα, χρησιμοποιώντας μέσα δημοσιονομικής και νομισματικής πολιτικής, οι πολιτικοί θα μπορούσαν να δημιουργήσουν τον λεγόμενο «πολιτικό επιχειρηματικό κύκλο», δηλαδή ευνοϊκές οικονομικές συνθήκες πριν από τις εκλογές που μπορεί να αυξήσουν την πιθανότητα επανεκλογής του κατεστημένου πολιτικού (Sakurai and Menezes-Filho, 2010).

Τα πολιτικο-οικονομικά υποδείγματα εκλογικών κύκλων έλκουν την πρόσφατη καταγωγή τους από την εργασία του *W. Nordhaus (1975)* (Θωμαδάκης και Σερεμέτης, 2017). Ο Nordhaus (1975) ήταν ένας από τους πρώτους που πρότεινε ένα θεωρητικό μοντέλο στο οποίο οι υφιστάμενοι πολιτικοί θα διερευνήσουν τη βραχυπρόθεσμη αντιστάθμιση της καμπύλης Phillips πριν από τις εκλογές, προκειμένου να αποκτήσουν εκλογικό πλεονέκτημα. Ωστόσο, καθώς αυτό το μοντέλο υπέθετε ότι οι ψηφοφόροι θα διαμόρφωσαν τις προσδοκίες τους προσαρμοστικά, υπονοούσε ότι οι ψηφοφόροι θα μπορούσαν συστηματικά να εξαπατηθούν από τους πολιτικούς πριν ψηφίσουν, κάτι που είναι απίθανο να είναι αλήθεια (Sakurai and Menezes-Filho, 2010; Θωμαδάκης και Σερεμέτης, 2017).

Ωστόσο, τα πολιτικο-οικονομικά υποδείγματα του κύκλου διαφοροποιούνται σε δύο κυρίως άξονες (Σχ.3.1)(Θωμαδάκης και Σερεμέτης, 1993, 2017; Nordhaus, 1989):

- στη συμπεριφορά των κομματικών ιθυνόντων. Οι βασικές εναλλακτικές παραδοχές ως προς αυτή τη συμπεριφορά είναι δύο: (α) της *ιδεολογικής διαφοροποίησης* (στηρίζεται σε ιδεολογικές επιλογές – «αριστερές (προοδευτικές)» ή «δεξιές (συντηρητικές)» πολιτικές) και (β) της «ευκαιριακής» συμπεριφοράς των ιθυνόντων (*opportunistic behaviour*)(επηρεαζόμενη από εκλογική στρατηγική και δεν έχουν ιδιαίτερους ιδεολογικούς χρωματισμούς).
- στη συμπεριφορά των ψηφοφόρων. Διακρίνεται σε δύο παραδοχές: (α) ή ενός *απληροφόρητου* ή «υπο-ορθολογικού» (*sub-rational*) ψηφοφόρου,

που βασίζεται κυρίως στην εμπειρία του πρόσφατου και (β) του «υπερορθολογικού» (*ultra-rational*) ψηφοφόρου, που κάνει ακριβείς προβλέψεις για το μέλλον.

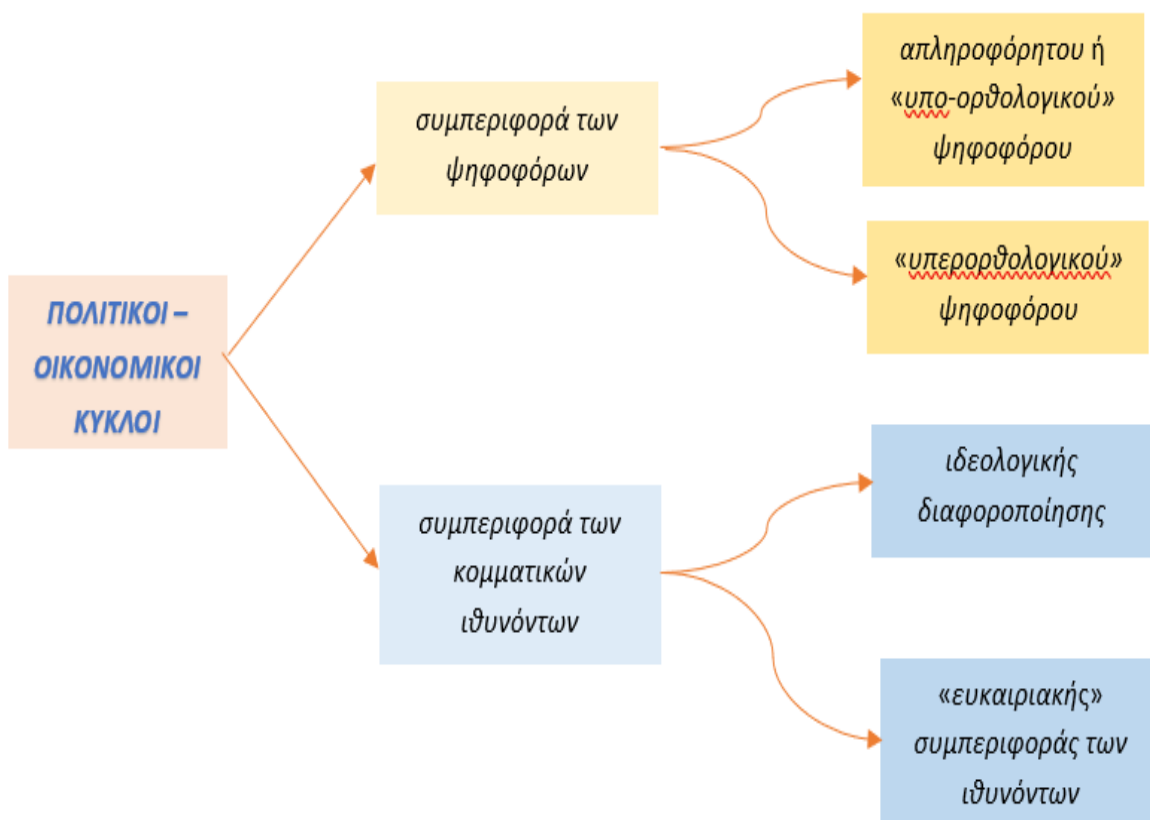

Σχήμα 3. 1 Οι βασικοί άξονες των πολιτικο-οικονομικών υποδειγμάτων του κύκλου

Σχεδίαση από τον συγγραφέα της παρούσας εργασίας

Ειδικότερα, *πολιτικο - οικονομικός κύκλος* (*political business cycle*) σχετίζεται στη σχέση μεταξύ πολιτικής και κυκλικών μεταβολών της οικονομίας. Αφορά τις αλλαγές που υπάρχουν σε βασικά οικονομικά μεγέθη (Βαβούρα κ.α., 2019).

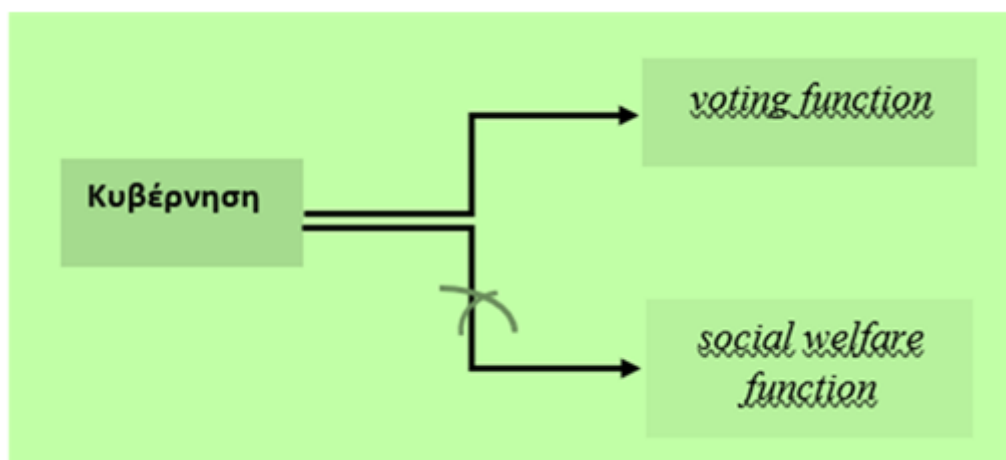

Σχήμα 3. 2 Εκλογικοί Δημοσιονομικοί/πολιτικοί Κύκλοι – πολιτική επιλογή

Σχεδίαση από τον συγγραφέα της παρούσας εργασίας

Πριν τις εκλογές, η κυβέρνηση προκαλεί αύξηση των *δαπανών (εμφάνιση ελλειμμάτων)* στοχεύοντας να θεωρηθεί ικανή από τους ψηφοφόρους. Βιβλιογραφικά (de Haan and Klomp, 2013; Βαβούρα κ.α., 2019; Βαβούρας και Βαβούρα, 2019) οι κυβερνήσεις μπορούν να δημιουργούν κύκλους περιορισμένες από τα εξής:

- άνοδος του επιπέδου της οικονομικής και κοινωνικής ανάπτυξης.
- άνοδος της ποιότητας των θεσμών και ευρύτερα της δημοκρατίας.
- αύξηση της διαφάνειας της πολιτικής διαδικασίας.

Σύμφωνα με την *μοντελοποίηση των κύκλων*, υπάρχουν δύο κύριες κατηγορίες (Σχ.2.3):

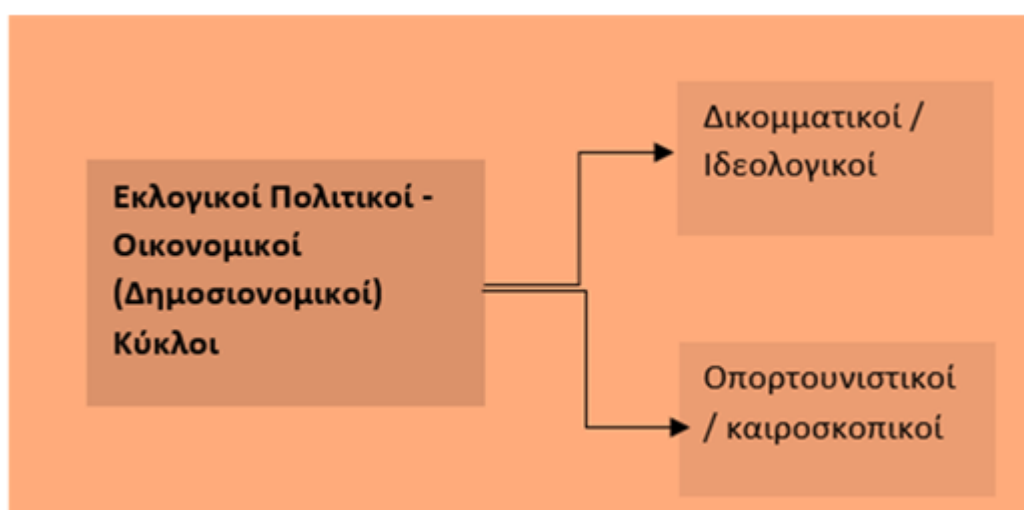

Σχήμα 3. 3 Κατηγοριοποίηση των Οικονομικών (Δημοσιονομικών) - Πολιτικών Κύκλων

Σχεδίαση από τον συγγραφέα της παρούσας εργασίας

- *Οπορτουνιστικοί ή καιροσκοπικοί*. Είναι επακόλουθο της επανεκλογής της υπάρχουσας κυβέρνησης (κόμμα εξουσίας), για να ασκεί μικροκομματική φιλολαϊκή πολιτική κατά την εκλογική περίοδο (Nordhaus, 1975; MacRae, 1977). Οι κυβερνήσεις δύναται να ασκούν επεκτατική πολιτική σε προεκλογική περίοδο, με την ελπίδα να επηρεαστούν οι ψηφοφόροι. Σε αυτή την κατηγορία ανήκει το υπόδειγμα της ευκαιριακής συμπεριφοράς, του Nordhaus (1975) όπου καθιερώθηκε βιβλιογραφικά (Σχ.3.4). Η ανάλυσή βασίζεται στη *καμπύλη Phillips*. Η αύξηση τους οδηγεί σε άνοδο των τιμών των αγαθών. Ακολούθως, η άνοδος των τιμών μπορεί να οδηγεί το συνδικαλιστικό κίνημα σε απαιτήσεις για ακόμη μεγαλύτερες αυξήσεις αμοιβών. Με την χρήση της καμπύλης, εξετάζεται

η συμπεριφορά των πολιτικών κομμάτων, κυρίως όσων βρίσκονται στην εξουσία, αλλά και των ψηφοφόρων. Επίσης, εξετάζει τη διαδικασία που οι συμπεριφορές αυτές προκαλούν την εμφάνιση οικονομικού κύκλου. Ειδικότερα, τα πολιτικά κόμματα δεν αποτελούν ξεχωριστές πολιτικές ταυτότητες, ούτε ξεκάθαρες ιδεολογικές γραμμές, αλλά λειτουργούν μέσα από ένα πρότυπο «καιροσκοπισμού», με απώτερο ενδιαφέρον τα εκλογικά αποτελέσματα και την επιδίωξη της νίκης. Οι κυβερνήσεις, καταρχήν, στοχεύουν στην παραμονή τους στην εξουσία και όχι τη βελτίωση της κοινωνικής ευημερίας, αλλά επικεντρώνονται στην άνοδο της δημοτικότητά τους, σε προεκλογική περίοδο. Πριν από τις εκλογές διαλέγουν πολιτικές στοχεύοντας στην τόνωση της οικονομικής δραστηριότητας της χώρας. Η εμφάνιση αυτής της «τεχνητής» άνθησης της οικονομίας έχει ως συνέπεια την άνοδο της ανεργίας μετεκλογικά, μέσω της αύξησης της απασχόλησης προεκλογικά, και στην απρόβλεπτη αύξηση του πληθωρισμού μετεκλογικά. Μετά από τις εκλογές οι κυβερνήσεις λαμβάνουν αντιπληθωριστικά μέτρα για να μειώσουν τον πληθωρισμό που προέκυψε από τις προεκλογικές πολιτικές τους, αυξάνοντας την ανεργία και οδηγώντας συνήθως την οικονομία σε ύφεση. Οι ψηφοφόροι, αποδέχονται ότι οι πολιτικές προτιμήσεις τους μπορούν να επηρεαστούν από τα συνολικά ποσοστά ανεργίας (μείωση) και τον πληθωρισμό (σταθερότητα τιμών). Αυτή η εκλογική συμπεριφορά είναι «μυωπική», καθώς επηρεάζεται από τις πρόσφατες πολιτικές των κυβερνήσεων. Η δε προεκλογική οικονομική ανάπτυξη (που συνήθως συνοδεύεται από μετεκλογική ύφεση) οδηγεί την πλειοψηφία τους να επιλέξει το εκάστοτε κυβερνών κόμμα. Επίσης, το υπόδειγμα προτείνει την παράμετρο της «φθίνουσας» μνήμης (Nordhaus, 1975). Η αξία αυτού του υποδείγματος στην ανάλυση των πολιτικών οικονομικών κύκλων κρίνεται σημαντική, αν και δέχτηκε μεγάλη κριτική στο πεδίο της ανεργίας & πληθωρισμού, που δεν είναι παρόμοιες σε όλο το εκλογικό σώμα, ούτε σε όλο το πολιτικό κόσμο, αλλά επηρεάζεται από την ιδεολογική προσέγγιση και στόχους που προκύπτουν από αυτή. Επίσης, δριμεία κριτική ασκήθηκε για την απουσία δημοσιονομικής πολιτικής, ή στην σύνδεση «φθίνουσας» μνήμης και «μη ορθολογικών» προσδοκιών του εκλογικού σώματος (Drazen, 2000; Dubois, 2016).

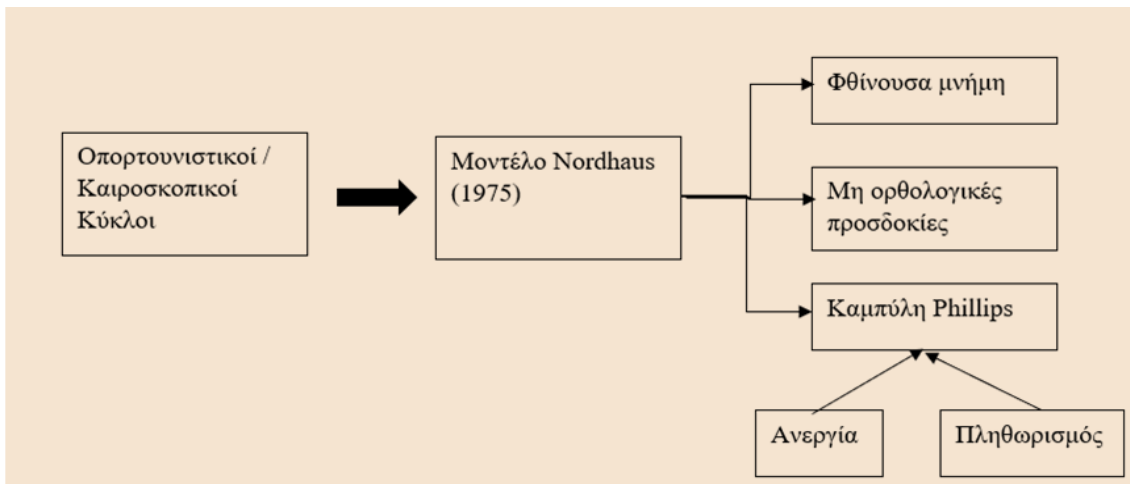

Σχήμα 3. 4 Οπορτουνιστικοί / Καιροσκοπικοί Κύκλοι

Σχεδίαση από τον συγγραφέα της παρούσας εργασίας

- *Δικομματικούς ή ιδεολογικούς.* Υπάρχει διαφοροποίηση σε ιδεολογικό επίπεδο μεταξύ κομματικών σχηματισμών που έχουν ως στόχο την κυβερνητική θητεία, καθώς στοχεύουν σε διαφορετικούς ψηφοφόρους, με αντίστοιχη διαφορετική προσέγγιση σχετικά με την ασκούμενη οικονομική πολιτική (Hibbs, 1987; Beck, 1982, 1987; Alesina and Sachs, 1988). Το πρώτο σχετικό μοντέλο δημιουργήθηκε από τον Hibbs (1977), που δεν βασίζεται στην «καιροσκοπική συμπεριφορά» των πολιτικών δυνάμεων, αλλά στη διαφορά των πολιτικών στόχων και των προτεραιοτήτων, σύμφωνα με την ιδεολογική προσέγγιση κάθε κόμματος και τα συμφέροντα των ψηφοφόρων που εκπροσωπεί. Στο μοντέλο, η οικονομία αν αναλυθεί βάση της καμπύλης *Phillips*, όπως και το μοντέλο του Nordhaus (1975), τότε εκτιμά ότι οι ψηφοφόροι προτιμούν την εξυπηρέτηση των συμφερόντων τους που συνδέεται κυρίως με πολιτικές μείωσης της ανεργίας και πτώσης του πληθωρισμού (ακρίβεια τιμών των αγαθών), ιδιαίτερα αν προέρχονται από χαμηλές και μεσαίες τάξεις. Αυτό δεν ισχύει αντίστοιχα για ψηφοφόρους από υψηλά εισοδηματικά επίπεδα. Έτσι θεωρείται ότι αυτό βολεύει τα οικονομικά συμφέροντα των ανώτερων οικονομικά τάξεων. Αντίθετα, τα κόμματα που διαθέτουν «αριστερό προσανατολισμό», με αξιοποίηση επεκτατικών δημοσιονομικών πολιτικών, για περιορισμό ανεργίας, χωρίς ιδιαίτερη επικέντρωση στον πληθωρισμό. Έτσι, εξυπηρετούν κυρίως τα συμφέροντα των χαμηλών οικονομικά τάξεων, που επιθυμούν αύξηση της απασχόλησης. Για την επιβεβαίωση του αυτού του μοντέλου, ο Hibbs (1977) προέβη σε στατιστική ανάλυση σε δείγμα δώδεκα χωρών από την Δύση. Τα αποτελέσματα ανέδειξαν την εμφάνιση υψηλού πληθωρισμού με μειωμένη

ανεργία σε κράτη που επικρατούσαν συνήθως κυβερνήσεις με «αριστερό προσανατολισμό». Αντίθετα, όταν επικρατούν κυβερνήσεις με «δεξιό προσανατολισμό», ο χαμηλός πληθωρισμός σχετίζεται με αρκετά υψηλή ανεργία. Ουσιαστικά, οι οικονομικές διακυμάνσεις προκύπτουν από τη οικονομική πολιτική που εφαρμόζουν οι κυβερνήσεις σύμφωνα με τον πολιτικό προσανατολισμό τους, καθώς βρίσκονται σε εναλλαγή στην εξουσία. Διαφοροποιείται από το μοντέλο του Nordhaus (1975), καθώς δεν αρχίζει την προεκλογική περίοδο αλλά στην περίοδο μετά τις εκλογές, όταν μια νέα κυβέρνηση αρχίζει την εφαρμογή επιθυμητών πολιτικών για τους ψηφοφόρους της.

Γενικά, ο ψηφοφόρος θεωρείται ότι προσπαθεί να επιλέξει ποια κυβερνητική διοίκηση είναι επιθυμητή, στηριζόμενος σε προϋπάρχουσα πολιτική συμπεριφορά ή φήμη. Έτσι, κάθε κυβέρνηση σύμφωνα με το συμφέρον της, προτιμά να ακολουθεί «σκληρή (δύσκολη)» οικονομική πολιτική στα πρώτα χρόνια θητείας της, ενώ κατά το τελευταίο έτος της, ασκεί μια πιο φιλολαϊκή πολιτική. Ωστόσο, το κάθε εκλογικό σώμα δεν ακολουθεί αυτή την προσέγγιση, και επομένως, οι πολιτικο-οικονομικοί κύκλοι δεν ακολουθούν συστηματικό μοτίβο. Πιο αναλυτικά, κάθε πολιτικός-οικονομικός κύκλος υποθέτει «χειραγώγηση» από πλευράς κυβέρνησης της *καμπύλης Philips*, που σχετίζεται με μια βραχυπρόθεσμα αντίστροφη σχέση που υπάρχει (αν και μπορεί να διαρκέσει μερικά έτη, σύμφωνα με αρκετές εμπειρικές μελέτες, που αναλύουν το φαινόμενο της σχέσης ανεργίας και πληθωρισμού σε επίπεδο μιας ολόκληρης οικονομίας. Η καμπύλη παίζει σπουδαίο ρόλο, καθώς μπορεί να ερμηνεύσει διάφορες οικονομικές εξελίξεις. Σύμφωνα με την οικονομική θεωρία, οι κυβερνήσεις που ακολουθούν αριστερή προσέγγιση, εφαρμόζουν πολιτικές για πτώση της ανεργίας και αύξησης ανάπτυξης, ενώ δεξιάς προσέγγιση κυβερνήσεις, στοχεύουν σε χαμηλό πληθωρισμό (Ferguson, 2004; Χατζηαποστόλου, 2019).

Συνοψίζοντας, ο *πολιτικός-οικονομικός κύκλος τύπου Nordhaus* (τύπου *καιροσκοπικός*) στοχεύει στην προεκλογική περίοδο μια υψηλή ανάπτυξη και χαμηλή ανεργία, με αύξηση του πληθωρισμού κατά την προεκλογική περίοδο, ενώ μετεκλογικά συνήθως εμφανίζεται περίοδος ύφεσης. Επίσης, ένα καιροσκοπικό πολιτικό κόμμα επιλέγει την αρχή της άσκησης εξουσίας βάση μιας αντιπληθωριστικής πολιτικής και υψηλής απασχόλησης προς το τέλος της περιόδου διακυβέρνησης. Οι κύκλοι αυτοί σχετίζονται με την «*πολιτική χειραγώγηση*» της οικονομικής ανάπτυξης (Fair, 1975; Frey and Schneider, 1976) και της κατανομής εισοδήματος (Wagner, 1977). Οι

εργασίες του Alesina και συν. στο χώρο των δικομματικών επιχειρηματικών κύκλων μελέτησαν περαιτέρω τους εκλογικούς κύκλους σε σχέση με την οικονομία (Alesina, 1987, 1989; Alesina and Sachs, 1988; Alesina and Rubini, 1992). Η δε υπόθεση της ορθολογικότητας μειώνει την εμφάνιση *πολιτικών-οικονομικών κύκλων τύπου Nordhaus*, αλλά δεν μπορεί να την μηδενίσει. Οι καιροσκοπικοί κύκλοι έθεταν ως βάση την ατελή πληροφόρηση του εκλογικού σώματος, και ανέπτυξαν βραχυχρόνιους πολιτικούς οικονομικούς κύκλους και μέσω των καιροσκοπικών μοντέλων του MacCallum (1978) και των Rogoff (1990), Rogoff & Silbert(1988),

Επιπλέον, μελέτες των Lecaillon (1981, 1983, 1987), Bramouille & Largier (1981), Lafay (1977, 1981) κ.α., η άνοδος των μισθών, στις εκλογές επηρεάζει την ελίτ σε μακροχρόνια βάση, και πιθανότατα χάνει μελλοντικά την όποια επίδραση στο εκλογικό σώμα.

Σε αρκετές χώρες οι πολιτικοί κύκλοι με κυβερνήσεις αριστερής προσέγγισης, ασκούν επεκτατική δημοσιονομική πολιτική στην πρώτη (αρχική) περίοδο. Σύμφωνα με τους Barro & Gordon (1983), οι κυβερνήσεις αυτές κινδυνεύουν να υποστούν παγίδευση για να μειώσουν τον πληθωρισμό, στους στόχους που έχουν θέσει (προγράμματα οικονομικής πολιτικής) όταν αποτελεί το βασικό οικονομικό πρόβλημα. Οι μετεκλογικές αυξήσεις του πληθωρισμού είναι συνήθως απόρροια προεκλογικών καιροσκοπικών δημοσιονομικών πολιτικών. Επίσης, προεκλογικές δημοσιονομικές «*προτιμήσεις*» σε μερίδα (κλειδί) του εκλογικού σώματος, μπορεί να βελτιώσουν το επίπεδο ανάπτυξης του ΑΕΠ, κατά την μετεκλογική περίοδο. Ωστόσο, οι καιροσκοπικές νομισματικές και δημοσιονομικές πολιτικές μπορούν να συνυπάρχουν με τους δικομματικούς κύκλους, καθώς όλοι οι πολιτικοί επιθυμούν να βρίσκονται στην εξουσία για να επιβάλουν τους στόχους τους, αν κριθεί ότι έτσι μπορούν να αυξήσουν τις πιθανότητες για επανεκλογή τους. Επιπλέον, οι Alvarez κ.ά.(1991), εκτιμούν ότι οι δημόσιες πολιτικές μπορούν να θεωρούνται λόγω της επίδρασης της αγοράς εργασίας και της συνδικαλιστικής ισχύος.

Σύμφωνα με την επικρατούσα άποψη, οι κύκλοι παρουσιάζονται σε λιγότερο οικονομικά ισχυρά κράτη. Ωστόσο οι Shi & Svensson (2002), το διαψεύδουν με σχετική μελέτη τους. Αυτό οφείλεται στην θεσμική αδυναμία τους, αλλά και στην πολιτική στόχευση στην επανεκλογή και στην παραμονή τους στην εξουσία, με σκοπό να «*διαχειριστούν*» κατάλληλα το εκλογικό σώμα, μέσω επεκτατικών δημοσιονομικών πολιτικών, προκαλώντας δημόσια ελλείμματα και την εμφάνιση πολιτικών κύκλων. Οι δε Brender & Drazen (2008) μελετώντας τους κύκλους, βρήκαν ότι η δημιουργία

ελλειμμάτων μπορεί τελικά να μην είναι η ποθούμενη επιτυχημένη στρατηγική επανεκλογής στα ανεπτυγμένα, ή τα λιγότερο ανεπτυγμένα κράτη. Σε άλλη προγενέστερη μελέτη των Brender & Drazen (2005) για την περίοδο 1960-2001 (σε δείγμα 106 κρατών), διαπιστώθηκε η εμφάνιση των πολιτικο - δημοσιονομικών κύκλων ως φαινόμενο κυρίως των νέων δημοκρατιών. Οι Alt και Lassen (2006α, 2006β) σε σχετικές μελέτες τους, ανέδειξαν ότι, κράτη με χαμηλά επίπεδα διαφάνειας παρουσιάζουν ισχυρούς πολιτικούς κύκλους, με αντίστοιχα οικονομικά προβλήματα, ενώ τα μέσα επικοινωνίας εφόσον είναι σε πλήρη έλεγχο της κυβέρνησης, τότε η εκλογική επιτυχία έχει μεγαλύτερη πιθανότητα επίτευξης.

Τέλος, δεν προβλέπεται σε θεωρητική βάση, η πιθανότητα εμφάνισης κύκλων που χαρακτηρίζονται από σταδιακή διεύρυνση. Εάν η «μνήμη» και η ικανότητα να διδάσκεται ο ψηφοφόρος συντελούν στην ελάττωση των εκλογικών κύκλων, τότε πιθανόν δημιουργούνται οι αναγκαίες συνθήκες που θα ευνοήσουν τη σταδιακή διεύρυνση του κύκλου. Ωστόσο, όλα αυτά μπορούν να συμβαίνουν υπό την προϋπόθεση εφαρμογής των προηγούμενων μοντέλων, αλλά με ένα σοβαρό περιορισμό. Υπάρχει η παραδοχή ότι η σχέση ψηφοφόρων και κομμάτων περιορίζεται αποκλειστικά κατά την περίοδο της εκλογικής αναμέτρησης. Υπάρχει μια υποτίμηση της «μνήμης», της «ιστορίας» και της «εκμάθησης» ως διαδικασίες που διαχέονται στην πολιτική συγκρότηση της κοινωνίας. Απουσιάζει η σχέση ψηφοφόρων και κομματικών σχηματισμών που συνεχίζει να υφίσταται μετά την εκλογική αναμέτρηση και συνδέεται με την κυβερνητική πρακτική μετά την εκλογική του νίκη (Θωμαδάκης και Σερεμέτης, 1993, 2017).

3.2 Ιστορικό Πλαίσιο

Ένας εκ των πρώτων και πιο σημαντικός μελετητής για την ανάπτυξη της θεωρίας των Πολιτικο - Οικονομικών Κύκλων, ήταν ο *M.Kalecki*, που τονίζει για την πλήρη απασχόληση μπορεί να διασφαλιστεί μέσα σε ένα πρόγραμμα δημοσίων δαπανών, και προβαίνει σε δημόσιες επενδύσεις (π.χ. κατασκευή δημόσιων νοσοκομειακών μονάδων) ή επιδοτεί τη δημόσια κατανάλωση μέσω δανεισμού για να μην αρνητικές συνέπειες στην ιδιωτική επένδυση και κατανάλωση. Αναφέρει για τις δημόσιες δαπάνες ότι βελτιώνουν την απασχόληση. Δηλαδή μπορεί μέσω μιας κυβέρνησης να πραγματοποιηθεί μια «τεχνητή άνοδο» στην οικονομία, μέσω της προώθησης της δημόσιας κατανάλωσης και χρηματοδότησης δημοσίων επενδύσεων (Kalecki, 1943).

Ένας επίσης, σημαντικός μελετητής των Πολιτικο - Οικονομικών Κύκλων, ο Αμερικανός οικονομολόγος *A. Downs*, αρχικά σημειώνει ότι, η αξία των κυβερνητικών αποφάσεων σε κάθε φάση της οικονομικής ζωής, συνδυαστικά με τους ιδιωτικούς φορείς λήψης αποφάσεων, δεν έχει καταφερθεί να ενταχθούν σε μια ενιαία θεωρία ισορροπίας. Αντίθετα, αντιμετωπίζεται ως μια εξωγενή μεταβλητή. Η επιστημονική κοινότητα θεωρεί ότι η “σωστή” λειτουργία της κυβέρνησης είναι να μεγιστοποιεί την κοινωνική ευημερία, αλλά υπάρχουν κάποιες σημαντικές δυσκολίες. Πρώτον δεν υπάρχει σχετική σαφήνεια με την κοινωνική ευημερία, δεύτερον δεν είναι σαφές πότε μεγιστοποιείται. Επιπλέον, κάθε κόμμα εξουσίας δρα με εγωιστικά κίνητρα, ενώ σε ένα δημοκρατικό πολίτευμα τα κόμματα λειτουργούν με ανταγωνιστικό στόχο στις εκλογές, για να αποκτήσουν την κυβερνητική εξουσία. Όσον αφορά το εκλογικό σώμα, ο *Downs* (1957) εκτιμά ότι επιλέγουν το πολιτικό κόμμα που θα τους αποφέρει τα μεγαλύτερα ατομικά οφέλη στο μέλλον. Αυτή τη συγκεκριμένη τοποθέτηση, ακολούθησε χρονικά αργότερα, και ο *Nordhaus* (1975).

Ωστόσο, οι πρώτες εμπειρικές μελέτες ξεκίνησαν το 1978 από τον *T. Edward*, με μια πρωτότυπη για την εποχή του μελέτη στις ΗΠΑ (*Tufte*, 1978). Κύρια συνέπεια είναι η δημιουργία και επέκταση των δημοσίων ελλειμμάτων κατά την προεκλογική περίοδο (*Shi and Svensson*, 2006; *Βαβούρα κ.α.*, 2019; *Βαβούρας και Βαβούρα*, 2019).

3.3 Ψηφοφόροι και Κυβέρνηση

Οι *ορθολογικές προσδοκίες*, στηρίζονται σε κάθε αλλαγή στην εκτίμηση που βασίζεται σε νέα πληροφόρηση. Γενικά, τα πρώτα μοντέλα για τους πολιτικούς οικονομικούς κύκλους βασίστηκαν στην υπόθεση του «μη ορθολογικού» ψηφοφόρου (*Nordhaus*, 1975). Η «βραχύχρονη μνήμη» που διαθέτουν ενισχύει την περίπτωση ύπαρξης οικονομικού κύκλου στις επόμενες εκλογές. Στα παίγνια πολιτικής μη συνεργασίας, ο χαμηλός πληθωρισμός είναι δύσκολο να επιτευχθεί, αλλά εισάγει την άνοδο του πληθωρισμού (*Alesina and Rubini*, 1992; *Lecaillon*, 1981, 1983, 1987; *Bramouille and Largier*, 1981; *Lafay*, 1977, 1981).

Όταν τα άτομα διαθέτουν ορθολογικότητα και πληροφόρηση, τότε δεν υπάρχουν κύκλοι. Σύμφωνα με τις θεωρίες των «ορθολογικών πολιτικοοικονομικών κύκλων» οι ψηφοφόροι παύουν να είναι πλέον κοντόφθαλμοι. Αυτό σημαίνει ότι ψηφίζουν όσα κόμματα μπορούν κατά την εκτίμηση τους να μεγιστοποιήσουν την αναμενόμενη χρησιμότητά τους. Ωστόσο ο *Downs*, και ο *Nordhaus* (1975), θεωρούν

βασική μεταβλητή την πορεία κάθε πολιτικού σχηματισμού κατά το πρόσφατο παρελθόν.

Η ύπαρξη κύκλων μπορεί να γίνει αποδεκτή, και στην περίπτωση που οι ψηφοφόροι δεν λειτουργούν «μυωπικά», αλλά έχουν ατελή. Επομένως, μπορεί να υπάρξει η δημιουργία μιας «ψευδαίσθησης» βελτίωσης των οικονομικών συνθηκών προεκλογικά. Μετεκλογικά, οι ψηφοφόροι διαπιστώνουν ότι η επεκτατική πολιτική στα δημόσια οικονομικά κατά την προεκλογική περίοδο, τους οδηγεί σε καθεστώς υψηλής φορολογίας (Βαβούρας και Μανωλάς, 2006).

Οι νεότερες σχετικές εργασίες επικεντρώνονται στο πλαίσιο των ορθολογικών *forward-looking* ψηφοφόρων και πρόβλεψη για χειραγώγηση των δημόσιων πολιτικών, ενώ, μια προσωρινή ασύμμετρη πληροφόρηση και σηματοδότηση από το κράτος της αποδοτικότητάς της πριν από τις εκλογές, δημιουργεί ενδείξεις εκλογικών κύκλων (Rogoff and Silbert, 1988).

3.4 Κρίσιμες Εκλογές

Η ιδέα των *κρίσιμων εκλογών* ανήκει αρχικά στον Key (1955) και αργότερα και σε άλλους μελετητές όπως των Burnham(1970), Brady [1988] κ.α. Ο Key (1955) αναφέρει χαρακτηριστικά: «*Η έννοια των κρίσιμων εκλογών έχει αναπτυχθεί για να καλύψει έναν τύπο εκλογών στις οποίες υπάρχει μια έντονη και διαρκής εκλογική αναπροσαρμογή μεταξύ των κομμάτων, αν και οι τεχνικές που χρησιμοποιούνται δεν παρέχουν καμία πληροφορία για τις συνέπειες σχετικά με τους μηχανισμούς. Προφανώς, κάθε είδους σύστημα χονδροειδούς χαρακτηρισμού των εκλογών παρουσιάζει δυσκολίες εφαρμογής*».

Υπάρχουν τα εξής είδη εκλογών: (α) οι εκλογές διατήρησης του κυβερνώντος κόμματος στην εξουσία, (β) επανατοποθέτησης της αντιπολίτευσης στην εξουσία και (γ) οι κρίσιμες εκλογές οι οποίες οδηγούν σε κυβέρνηση συμμαχίας έτσι ώστε να ανταποκριθούν καλύτερα στις όποιες κοινωνικο-οικονομικές κρίσεις που επιζητούν ουσιώδη πολιτική και θεσμική αναδιοργάνωση. Πρέπει να σημειωθεί ότι στην περίπτωση αυτή, οι εκλογές συνδέονται με: (α) *βραχυχρόνια αλλά έντονη διακοπή των παραδοσιακών μεθόδων ψηφοφορικής συμπεριφοράς* και (β) *ασυνήθιστα μεγάλη ένταση της διαδικασίας δημιουργίας κομμάτων και κομματικών διακηρύξεων*, (Thompson,1992).

Τέλος, οι Alesina κ.α. (1993), αναφέρουν ότι η πιθανότητα προκήρυξης εκλογών επηρεάζεται χρονικά από τις προηγούμενες εκλογές, από τις πολιτικές θέσεις της κυβέρνησης, την δύναμη της κυβέρνησης από το αποτέλεσμα των εκλογών και από

τα συνολικά οικονομικά δεδομένα. Τα εμπειρικά αποτελέσματα έδειξαν ότι δεν ευσταθεί.

3.5 Σύνοψη

Οι δημόσιες δαπάνες, μπορούν να πετύχουν διάφορους στόχους για αύξηση του κατά κεφαλή εισοδήματος και να προωθήσουν την κοινωνική συνοχή & πολιτική και την εν τω συνόλω οικονομική ανάπτυξη. Συγκεκριμένα, το *φαινόμενο των εκλογικών δημοσιονομικών κύκλων* έχει εμπειρικά τεκμηριωθεί. Σκοπός τους είναι να θεωρηθούν ικανές από τους ψηφοφόρους που γίνεται αποδεκτό ότι έχουν βραχυχρόνια ή μυωπική προοπτική, δηλαδή κρίνουν με βάση το πρόσφατο παρελθόν. Με τον τρόπο αυτό, οι κυβερνήσεις μπορούν να αυξήσουν την ισχύ τους, που αναμένουν ότι θα πάρουν στις επερχόμενες εκλογές (Rogoff and Sibert, 1988; Rogoff, 1990; Βαβούρας και Βαβούρα, 2019).

ΚΕΦΑΛΑΙΟ ΤΕΤΑΡΤΟ: Η ΕΛΛΗΝΙΚΗ ΠΕΡΙΠΤΩΣΗ

4.1 Εξέλιξη των Δημόσιων Ελλειμμάτων και του Δημόσιου Χρέους στην Ελλάδα

Διαχρονικά, η ανάπτυξη της Ελληνικής οικονομίας στηρίχθηκε στην άνοδο των εισαγωγών. Στο επόμενο σχήμα (Σχ.4.1) φαίνονται σχηματικά τα διάφορα επίπεδα και φάσεις ανάπτυξης της Ελληνικής οικονομίας και τα αρνητικά αποτελέσματα στην ανάπτυξη της Ελληνικής οικονομίας εξαιτίας του μιμητικού αποτελέσματος με την εμφάνιση των δημόσιων ελλειμμάτων και χρεών, όσο και την μείωση του παραγωγικού ιστού της χώρας (Αργείτης κ.α., 2011;Κουρλιούρος κ.α., 2013; Πατρώνης, 2015).

Στις δεκαετίες '60 και '70 τα σχετικά οικονομικά μεγέθη δείχνουν μια σημαντική αύξηση και ανάκαμψη της Ελληνικής οικονομίας. Την ίδια χρονική περίοδο παρατηρούμε μια σημαντική αύξηση κατά πέντε περίπου φορές του Ακαθάριστου Εθνικού Προϊόντος. Η σχέση των εξαγωγών προς τις εισαγωγές κυμαίνεται διαχρονικά μεταξύ 20% - 80% για ορισμένους κλάδους (Κουρλιούρος κ.α., 2013; Πατρώνης, 2015).

Ο δημόσιος προϋπολογισμός περιέχει έσοδα που προβλέπεται να εισπράξει το κράτος μέσα σε ένα χρόνο (που βασίζονται κατά κανόνα στην φορολογία με άμεσους είτε έμμεσους φόρους), καθώς επίσης και στις δαπάνες που πρόκειται να πραγματοποιήσει. Από το σύνολο των δημοσίων εσόδων, και πιο συγκεκριμένα τους άμεσους φόρους, το μεγαλύτερο ποσοστό (περίπου 80%) προέρχεται από την φορολόγηση των μισθωτών και συνταξιούχων και μόνο ένα μικρό ποσοστό (περίπου 20 %) από τις υπόλοιπες ομάδες επιτηδευματιών. Η πλευρά των εξόδων του κρατικού προϋπολογισμού παρουσιάζει δυσανάλογες δαπάνες, οι οποίες κατά βάση προορίζονται σε ποσοστό περίπου 60% για την εξυπηρέτηση του δημόσιου χρέους (τόκοι και χρεολύσια), ενώ αντίθετα για τις επενδυτικές δαπάνες αντιστοιχεί το 9,3% (Κουρλιούρος κ.α., 2013; Πατρώνης, 2015).

Τις τελευταίες τρεις δεκαετίες παρατηρήθηκε αύξηση των συνολικών δαπανών. Σύμφωνα με της ΕΛΣΤΑΤ (πρώην Ελληνική Στατιστική Υπηρεσία) το συνολικό ποσό δαπανών του κρατικού προϋπολογισμού κατανέμεται ως εξής (Πατρώνης, 2015):

- 80% δαπάνες του τακτικού προϋπολογισμού,
- 20% δαπάνες του Προγράμματος Δημοσίων Επενδύσεων.

Το δημόσιο χρέος αυξήθηκε από 11,8% το 1960 σε 28,9% το 1980 και εκτινάχθηκε αργότερα, φθάνοντας το 1994 σε 114,0% και σε άνω του 142% το 2010. Ο υψηλός δημόσιος δανεισμός ωθεί τα επιτόκια δανεισμού προς τα άνω εκτοπίζοντας τις ιδιωτικές επενδύσεις, αφού αυξάνει το κόστος του χρήματος. Η Ελλάδα παραβίασε το κριτήριο δημοσιονομικού ελλείμματος της Ε.Ε. (που έθετε η συνθήκη του Μάαστριχτ για λιγότερο από 3% του ΑΕΠ) στην χρονική περίοδο από το 2001 ως το 2006, αλλά τελικά ικανοποίησε το συγκεκριμένο κριτήριο στην χρονική περίοδο 2007-2008, ενώ το υπερέβη το 2009, με έλλειμμα που φθάνει στο 15,4% του ΑΕΠ. Τα μέτρα λιτότητας μείωσαν το έλλειμμα σε 9,4% του ΑΕΠ το 2010 (Afonso *et. al.*, 2006;Κουρλιούρος κ.α., 2013; Πατρώνης, 2015).

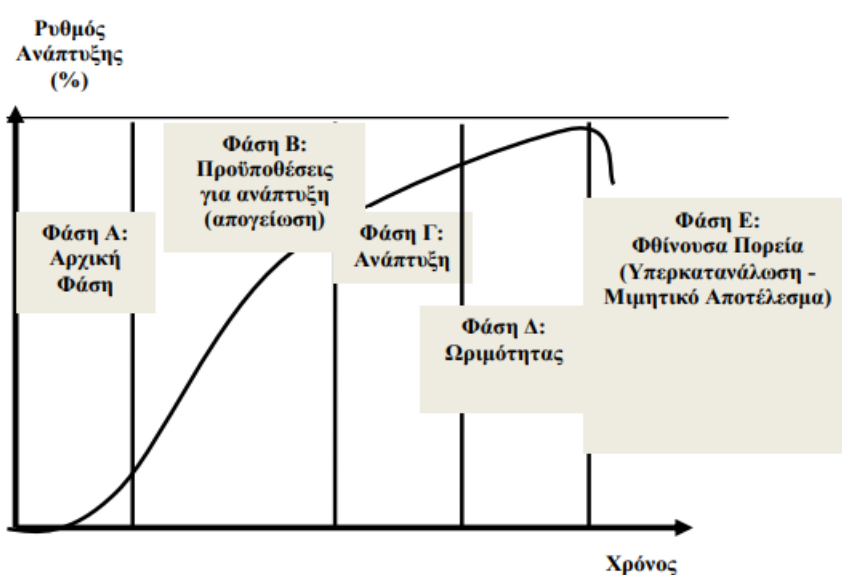

Σχήμα 4. 1 Επίπεδα και Φάσεις Ανάπτυξης: Το Μιμητικό Αποτέλεσμα:
Κουρλιούρος κ.α., 2013

Ειδικότερα, στην περίοδο 2010-2020, καταγράφονται τρεις πολύ σημαντικές εσωτερικές καταστάσεις: η υιοθέτηση τριών μνημονίων (2010-18). Η βασική αιτία ήταν η κρίση χρέους του 2010, γεγονός που οδήγησε στην αναγκαστική προσφυγή της Ελλάδας σε έναν μηχανισμό χρηματοδοτικής στήριξης από δανειστές (την Ευρωπαϊκή Ένωση και το ΔΝΤ), και που συνοδεύτηκε από την υποχρέωση εφαρμογής των μνημονίων. Από το 2016, η Ελληνική οικονομία, υπό καθεστώς μνημονίων και ιδιαίτερος αυστηρής επιτήρησης από τους δανειστές, άρχισε να εμφανίζει πλεονάσματα στο κρατικό προϋπολογισμό, φθάνοντας το 1,1% του ΑΕΠ το 2019 (ΤτΕ, 2014; Μαυρουδέας, 2019; Λιανός και Ψειρίδου, 2015; Ξαφά, 2017).

Πιο συγκεκριμένα, τα μέτρα περιοριστικής πολιτικής του πρώτου μνημονίου (2010) ήταν (ΤτΕ, 2014; Μαυρουδέας, 2019; Λιανός και Ψειρίδου, 2015; Ξαφά, 2017):

- Μειώσεις σε όλα τα επιδόματα του δημοσίου και στα δώρα Πάσχα και Χριστουγέννων.
- Μειώσεις στις αποδοχές υπαλλήλων ΔΕΚΟ και ΟΤΑ.
- Αυξήσεις στον ΦΠΑ, στον φόρο καυσίμων.
- Επιβολή φόρους εισαγωγής επί της αξίας των εισαγόμενων αυτοκινήτων.
- Επαναφορά τεκμηρίων διαβίωσης για τον προσδιορισμό του φόρου εισοδήματος.

Καθώς τα μέτρα αυτά δεν παρήγαγαν τα προσδοκώμενα αποτελέσματα (μείωση δημοσιονομικού ελλείμματος), αποφασίστηκαν πρόσθετα μέτρα περιοριστικού δημοσιονομικού χαρακτήρα (ΤτΕ, 2014; Μαυρουδέας, 2019; Λιανός και Ψειρίδου, 2015; Ξαφά, 2017).

Τα μέτρα λιτότητας που εφαρμόστηκαν κατάφεραν να αυξήσουν ελαφρά τα δημόσια έσοδα (Κουρλιούρος κ.α., 2013; ΤτΕ, 2014; Μαυρουδέας, 2019; Λιανός και Ψειρίδου, 2015; Ξαφά, 2017; Παλαιολόγου, 2020). Το ποσοστό ανεργίας στην Ελλάδα αυξανόταν με γοργό ρυθμό από το 2010 έως και το 2013, έτος κατά το οποίο έφθασε στο 27,5%. Ακολούθως άρχισε να αποκλιμακώνεται, αλλά εξακολούθησε να είναι σε πολύ υψηλό ποσοστό μέχρι και το 2020 (16,3%)(ΤτΕ, 2014; Μαυρουδέας, 2019; Λιανός και Ψειρίδου, 2015; Ξαφά, 2017; Παλαιολόγου, 2020).

4.2 Ελληνικοί Πολιτικο-Οικονομικοί Κύκλοι

Από τη δεκαετία του '80, ο δημόσιος τομέας της ελληνικής οικονομίας παρουσιάζει δημοσιονομικά προβλήματα λόγω παραοικονομίας, κακής διάρθρωσης κ.α. (Βαβούρας και Βαβούρα, 2019). Στο οποίο επόμενο σχήμα παρουσιάζεται το έλλειμμα της κυβέρνησης σε σχέση με το ΑΕΠ για την περίοδο 1980-2018 (Βαβούρας, 2009; Βαβούρα κ.α., 2019).

Επίσης, ένα σημαντικό στοιχείο που εξάγεται από το Σχήμα 4.2, είναι ότι τα δημόσια ελλείμματα αυξάνονται πριν από τις εκλογές.

Έλλειμμα Γενικής Κυβέρνησης ως ποσοστό του ΑΕΠ 1980 - 2018

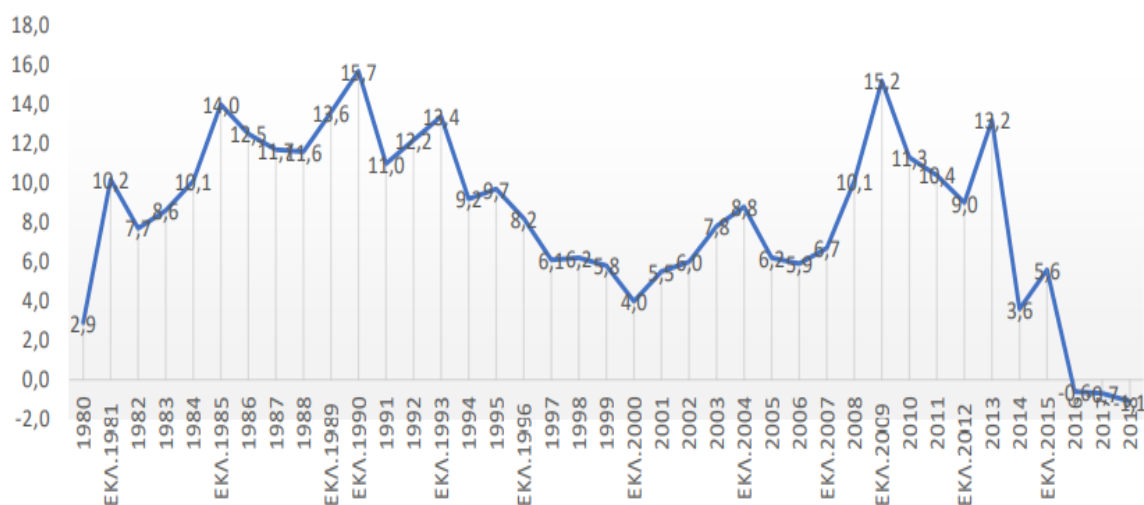

Σχήμα 4. 2 Το Έλλειμμα της Γενικής Κυβέρνησης της Ελλάδας ως ποσοστό του ΑΕΠ για το 1980 – 2018

ΕΛΣΤΑΤ, <https://www.statistics.gr/>

Ειδικότερα, για όλη αυτή την περίοδο διαπιστώνονται τα εξής (Βαβούρας και Βαβούρα 2019; Μητσόπουλος και Πελαγίδης, 2012; Featherstone and Papadimitriou, 2008; Παλαιολόγου, 2020; Τκάϋονά *et.al.*, 2018):

- Ότι από τις εκλογές του 1981 μέχρι το 1996 έχουμε μια διαρκή εμφάνιση των εκλογικών κύκλων.
- Το 1996-2000 φαίνεται να μην υπάρχει μια τέτοια εμφάνιση.
- Από τις εκλογές του 2004 μέχρι το 2010 και την εμφάνιση των μνημονίων στη χώρα, υπάρχει εμφάνιση εκλογικών κύκλων.
- Μέσα στην περίοδο των μνημονίων καταβλήθηκε προσπάθεια μείωσης του δημοσιονομικού ελλείμματος.

Διαπιστώνεται ότι όλες ανεξάρτητα τα ελληνικά κυβερνητικά κόμματα, ακολουθούν επεκτατική δημοσιονομική πολιτική προεκλογικά. Επιβεβαιώνεται από πρόσφατες μελέτες των Βαβούρα κ. α. (2019) και Petrakos κ.α. (2021) η ύπαρξη εκλογικών κύκλων στην Ελλάδα και η επίδραση τους στην ένταξη της χώρας στη Διαδικασία Υπερβολικού Ελλείμματος (2004 - 2007 & 2009 - 2017). Σημαντικότερο, εύρημα τους, είναι όταν η Ελλάδα τίθεται εντός της ΔΥΕ, λόγω των μνημονίων, οδηγείται σε μείωση των εκλογικών κύκλων (Βαβούρας και Βαβούρα, 2019).

4.3 Ελληνικό Πολιτικό-Κομματικό Σύστημα

Ο ελληνικός εκλογικός κύκλος αποτελεί έναν από τους βασικούς μηχανισμούς δημιουργίας και διόγκωσης των δημοσίων ελλειμμάτων της χώρας (Θωμαδάκης και Σερεμέτης, 1993). Τα Ελληνικά πολιτικά κόμματα στηρίζονται κυρίως «πελατειακές» σχέσεις, για την πολιτική επιβίωση τους και την κατοχή κυβερνητικής θητείας (Afonso et al., 2015; Σωτηρόπουλος, 2007; Τραντίδης, 2019).

Από την δεκαετία του '80 οι πελατειακές σχέσεις στην Ελλάδα άλλαξαν δομή (Ιορδάνογλου 2013). Μετασηματίστηκαν σε εκλογικά πελατολόγια και δίκτυα, με την δημιουργία μαζικών κομματικών οργανώσεων (Θωμαδάκης και Σερεμέτης, 1993; Pappas, 2009). Στην περίοδο της οικονομική κρίσης και μνημονίων, οι πελατειακές σχέσεις παρουσίασαν μια σημαντική ύφεση. Σύμφωνα με τους Βαβούρα και Βαβούρα (2019), για να αποφευχθούν νέοι εκλογικοί κύκλοι με αρνητική επίπτωση στη δημοσιονομική κατάσταση της χώρας, θα πρέπει να υπάρξει δραστική μεταβολή της συμπεριφοράς των πολιτικών κομμάτων και του εκλογικού σώματος.

4.4 Σύγκριση με άλλες Χώρες της Ευρωπαϊκής Ένωσης

Στην βιβλιογραφία έχει διαφανεί ότι σε αναπτυγμένα κράτη οι κυβερνήσεις έχουν περιορισμένες δυνατότητες να επηρεάσουν το εκλογικό σώμα μέσω της χειραγώγησης της οικονομίας και του συντονισμού των συνεπειών της οικονομικής πολιτικής. Διάφορες εμπειρικές μελέτες σε οικονομίες κυρίως της Ευρώπης, έχουν δείξει ότι δεν εμφανίζεται μεγάλη άνοδος της οικονομικής δραστηριότητας πριν από την εκλογική μάχη (Brender & Drazen, 2005). Ουσιαστικά, διαπιστώνεται στα αναπτυγμένα κράτη όπως για παράδειγμα αυτά της Δυτικής Ευρώπης (Γερμανία, Ιταλία κλπ.) ότι δεν υπάρχει χειραγώγηση της δημοσιονομικής πολιτικής από την εκάστοτε πολιτική ελίτ, ενώ η νομισματική πολιτική επηρεάζεται κυρίως από τις πολιτικές που ασκούνται από τις κεντρικές τράπεζες. Ωστόσο, οι μελετητές επικεντρώθηκαν στους πολιτικούς κύκλους των δημοσιονομικών μεγεθών για εντοπισμό πιθανών συσχετίσεων.

Από μελέτη σε κράτη του ΟΟΣΑ (μεταξύ των οποίων τα κράτη-μέλη της ΕΕ), οι Alt και Lassen (2006α, 2006β) εξετάζοντας εμπειρικά στοιχεία στη δεκαετία του 1990, ανέδειξαν ότι κράτη με χαμηλά επίπεδα διαφάνειας παρουσιάζουν μεγαλύτερους σε ένταση πολιτικούς κύκλους σχετικά με τα δημοσιονομικά ελλείμματα και εφόσον τα ΜΜΕ (media) είναι υπό τον έλεγχο της εκάστοτε κυβέρνησης, οι συνέπειες από την ύπαρξη δημοσιονομικών κύκλων είναι πολύ ισχυρή. Όταν υπάρχει υψηλού επιπέδου

δημοσιονομική διαφάνεια, η ένταση πολιτικών κύκλων περιορίζεται σημαντικά, ενώ η κάθε κυβέρνηση σε τέτοια κράτη (π.χ. Δυτική Ευρώπη) δεν έχουν κίνητρο και όφελος για πιθανή αύξηση των ελλειμμάτων για πρόσκτηση πιθανών πολιτικών οφελών (π.χ. επανεκλογή), αφού μια τέτοια κίνηση από μέρους τους θα οδηγήσει το εκλογικό σώμα σε αντίθετη συμπεριφορά για αυτούς κατά τις εκλογές. Οι δε Shi και Svensson (2006) βρήκαν σε πληθώρα χωρών ότι το μέγεθος και η διάρθρωση των δημοσιονομικών κύκλων επηρεάζονται από δύο εξίσου πτυχές: παραμονή στην εξουσία και δεξιότητα αξιολόγησης των πολιτικών επιλογών των κυβερνώντων. Το δεύτερο επηρεάζεται από το βαθμό ενημέρωσης, και όσο μεγαλύτερη υπάρχει τόσο μικρότερο είναι το μέγεθος των κύκλων (αντιστρόφως ανάλογη σχέση). Έτσι, μειώνεται το μέγεθος των ψηφοφόρων που επηρεάζεται η άποψη του από μια προεκλογική έκρηξη δαπανών, ελαττώνοντας την αποτελεσματικότητα της κυβέρνησης που το επιχειρεί (Τκάčονά *et. al.*, 2018).

Το 2013 δημοσιεύθηκε η μελέτη του Janků (2013), η οποία αναλύει τον πολιτικοοικονομικό κύκλο της Τσεχικής Δημοκρατίας. Ο συγγραφέας δημιουργεί τα οκτώ μοντέλα γραμμικής παλινδρόμησης που εκτιμώνται με τη μέθοδο των ελαχίστων τετραγώνων και επαληθεύονται. Ως το σημαντικότερο γεγονός που προκύπτει από τα αποτελέσματα της μελέτης αυτής είναι η ύπαρξη του πολιτικοοικονομικού κύκλου στην Τσεχική Δημοκρατία όπου είναι ιδιαίτερα εμφανής. Το Nordhaus, το παλαιότερο χρονολογικά μοντέλο με τις προσαρμοστικές προσδοκίες των ψηφοφόρων και των καιροσκοπικών κομμάτων, επιβεβαιώνεται (Τκάčονά *et. al.*, 2018). Σε επίπεδο σημαντικότητας 5%, επιβεβαιώνεται ότι η αύξηση του ρυθμού αύξησης του ακαθάριστου εγχώριου προϊόντος (ΑΕΠ) επιταχύνεται πριν τις εκλογές, γεγονός που μπορεί να υποδηλώνει τη στοχευμένη επιρροή των μακροοικονομικών μεγεθών από την κυβέρνηση - ιδίως από τις κυβερνητικές πολιτικές (Janků, 2016). Αντίστοιχα, στην Γερμανία, βρέθηκαν στοιχεία για δημοσιονομική επέκταση σε περιόδους που προηγούνται των γερμανικών εκλογών (Berger and Woitek, 1997). Οι Veiga και Veiga (2007) αξιολόγησαν ένα σύνολο πορτογαλικών δήμων κατά την περίοδο 1979-2001 και εντόπισαν μειώσεις στο δημοσιονομικό ισοζύγιο και τους τοπικούς φόρους, καθώς και αυξήσεις στις δαπάνες κατά τις εκλογές έτη εκλογών, ιδίως στις επενδυτικές δαπάνες. Παρόλο που βρήκαν μικρή υποστήριξη για την επιρροή της κομματικής ιδεολογίας στα στοιχεία του δημόσιου προϋπολογισμού, οι αριστεροί βουλευτές τείνουν να είναι περισσότερο καιροσκοπικοί από ό,τι οι δεξιοί.

Ειδικότερα, στην Ευρωπαϊκή Ένωση (ΕΕ) η δημοσιονομική πολιτική των κρατών μελών πρέπει να ακολουθεί το ευρύτερο πλαίσιο που ορίζει η Συνθήκη του Μάαστριχτ, όπου η είσοδος μιας χώρας σε αυτήν εξαρτάται από την επίτευξη μιας σειράς οικονομικών κριτηρίων (Θεοδωρόπουλος 1997):

- *Πληθωρισμός*, για διασφάλιση της σταθερότητας των τιμών.
- *Μακροχρόνια Επιτόκια*, αναφορικά με το κόστος δανεισμού (δεκαετές ομόλογο).
- *Δημόσιο Έλλειμμα*, όπου το έλλειμμα της Γενικής Κυβέρνησης (κεντρική δημόσια διοίκηση, ασφαλιστικούς οργανισμούς & ΟΤΑ) δεν θα πρέπει να ξεπερνά το 3% του ΑΕΠ.
- *Λόγος Δημόσιου χρέους (ΔΧ) προς το ΑΕΠ (ΔΧ/ΑΕΠ)*, να μην υπερβαίνει το 60% του ΑΕΠ.

Γενικά, οι μελέτες που υπάρχουν διαφέρουν αξιοποιώντας διαφορετικές οικονομετρικές τεχνικές. Τέλος, η συγκριτική μελέτη μεταξύ κρατών παρουσιάζει δυσκολίες, λόγω των ειδικών κοινωνικών και πολιτικοοικονομικών χαρακτηριστικών που ισχύουν σε κάθε χώρα.

4.5 Σύνοψη

Συνοψίζοντας, το φαινόμενο των κύκλων παρουσιάζεται έντονα στην ελληνική οικονομία από την δεκαετία του '80 και μετά. Η ένταξη της χώρας στο μνημονιακό πλαίσιο, εμπόδισαν τα ελληνικά πολιτικά κόμματα εξουσίας, να χρησιμοποιήσουν και την δημοσιονομική πολιτική, για εργαλείο εκλογικής επιβίωσης και εξουσίας. Συνεπώς, περιορίστηκε σημαντικά το φαινόμενο των πολιτικών – οικονομικών κύκλων.

ΚΕΦΑΛΑΙΟ ΠΕΜΠΤΟ: ΜΕΘΟΔΟΛΟΓΙΑ ΕΡΕΥΝΑΣ

5.1 Μεθοδολογικό Πλαίσιο

Η παρούσα εμπειρική μελέτη είναι σχετικά μικρής έκτασης, που στοχεύει στη διερεύνηση των απόψεων των ανέργων ως εκλογικό σώμα σχετικά με το φαινόμενο των πολιτικο - δημοσιονομικών κύκλων στη χώρα και την εκλογική τους συμπεριφορά. Αποτελεί μια ποσοτική μεθοδολογικά μελέτη (Νόβα – Καλτσούνη, 2006; Τσιπλητάρης και Μπάμπαλης, 2011; Καραγεώργος, 2002).

Ειδικότερα, το προτεινόμενο ερευνητικό πλαίσιο αφορά τους εξής παράγοντες:

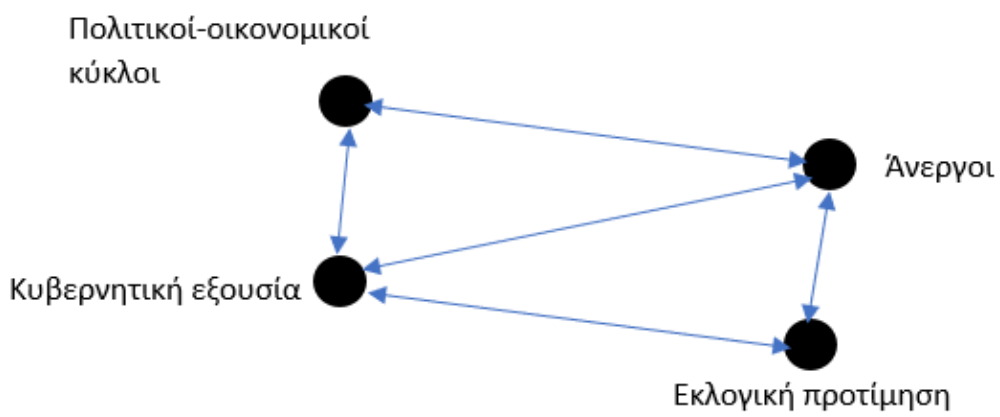

Σχήμα 5. 1 Ερευνητικό Πλαίσιο

Αντίστοιχα, οι ερευνητικοί στόχοι είναι οι εξής:

- Διερεύνηση της σχέσης ανέργων ως εκλογικό σώμα και εκλογικών κύκλων, αναφορικά με την επιλογή ψήφου.
- Εξέταση του υπόβαθρου όπου οι εκλογείς-άνεργοι στηρίζονται για την επιλογή ψήφου (ιδεολογικό ή ορθολογικό υπόβαθρο).

Τέλος, η συνολική διαδικασία υλοποίησης της παρούσας ερευνητικής πρότασης, περιλαμβάνει τα εξής βήματα:

- 1^ο βήμα: Εξέταση της βιβλιογραφίας (έντυπη, διαδίκτυο – google, scholar, sciencedirect, emerald)
- 2^ο βήμα: Σύνταξη ερευνητικού πλάνου (σχεδιασμός ερωτηματολογίου, δειγματοληψίας, συλλογής δεδομένων)
- 3^ο βήμα: υλοποίηση έρευνας (πilotική, διορθώσεις, κύρια)
- 4^ο βήμα: επεξεργασία δεδομένων και εξαγωγή πορισμάτων της έρευνας
- 5^ο βήμα: συγγραφή και ολοκλήρωση της πρότασης (τεκμηρίωση)

5.2 Ερευνητικά Ερωτήματα

Ειδικότερα, σύμφωνα με τους ερευνητικούς στόχους και πλαίσιο, τα ερωτήματα που θα τεθούν στην πρόταση είναι τα εξής:

1. Οι εκλογείς – άνεργοι έχουν αντιληφθεί την ύπαρξη πολιτικών – οικονομικών (δημοσιονομικών) κύκλων και των συνεπειών τους κατά τις περιόδους των εκλογών, με στόχο την παραμονή των εκάστοτε κυβερνήσεων στην εξουσία;
2. Οι κομματικές προτιμήσεις των εκλογέων-ανέργων αλλάζουν ανάλογα με την εκάστοτε οικονομική πολιτική που ακολουθούν οι κυβερνήσεις κατά τις προεκλογικές περιόδους;
3. Η επιλογή κόμματος από τους εκλογείς-ανέργους βασίζεται αυστηρά σε ιδεολογική βάση ή σε ορθολογική βάση (σύμφωνα με τα ατομικά συμφέροντα τους) ή σε συναισθηματική βάση ή συνδυαστικά;
4. Διαφέρουν οι απόψεις των εκλογέων – ανέργων ως προς τα δημογραφικά – κοινωνικά χαρακτηριστικά τους;

5.3 Συλλογή δεδομένων-Δειγματοληψία

Στην παρούσα εμπειρική έρευνα η επιλογή δείγματος πραγματοποιήθηκε μέσω της μεθόδου της τυχαίας δειγματοληψίας (Νόβα – Καλτσούνη, 2006). Ο πληθυσμός της έρευνας περιλαμβάνει όλους τους άνεργους (τουλάχιστον ένα μήνα χωρίς εργασία), που διαμένουν στην Αθήνα, με ηλικιακό πεδίο από 18-65 ετών, και έχουν την Ελληνική υπηκοότητα και ιθαγένεια.

Ο πληθυσμός της έρευνας είναι ο εκτιμώμενος πληθυσμός ανέργων του Δ. Αθηναίων (κατά το 2021, σύμφωνα με την ΕΛΣΤΑΤ), ενώ η εκτίμηση σφαλμάτων στην απλή τυχαία δειγματοληψία, ισούται με:

$$e = 1 / \sqrt{n} \quad (5.1)$$

όπου n το μέγεθος του δείγματος (προσέγγιση στα 100 άτομα), σε επίπεδο ή στάθμη σημαντικότητας 95% και εκφράζει το μέγιστο σφάλμα που μπορεί να έχει η παρούσα πρόταση.

Στην παρούσα έρευνα το ερωτηματολόγιο παρέχεται μέσω έντυπων ερωτηματολογίων στα Κοινωνικά κέντρα του Δ. Αθηναίων. Η επιλογή των χρόνων και χώρων συλλογής όπου η διαδικασία θα πραγματοποιείται, θα γίνεται με τυχαίο (χρονικά και χωρικά) τρόπο (χρήση ενός δοχείου με κλήρους όσον αφορά τις

ημερομηνίες και αντίστοιχα όσον αφορά τους χώρους συλλογής). Η διαδικασία συλλογής θα περιλαμβάνει τα εξής:

- Συνάντηση με τους ανέργους στα γραφεία του Δ. Αθηναίων
- Ενημέρωση για την έρευνα των συμμετεχόντων στην έρευνα (θα προσφέρεται ειδικό έντυπο ενημέρωσης για την έρευνα, ενώ θα υπάρχει ένα 5λεπτο προφορικής ενημέρωσης)
- Χορήγηση ερωτηματολογίου έρευνας στους συμμετέχοντες (θα υπάρχει πάντα η δυνατότητα για απαντήσεις σε τυχόν ερωτήσεις των συμμετεχόντων)
- Συμπλήρωση ερωτηματολογίου έρευνας από τους συμμετέχοντες
- Συλλογή ερωτηματολογίου από τους συμμετέχοντες

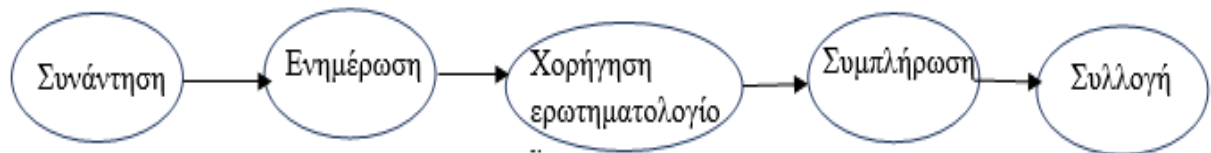

Σχήμα 5. 2 Πλαίσιο Συλλογής Δεδομένων

Η επιλογή δείγματος θα ακολουθεί τα εξής κριτήρια (K_i):

- K_1 : άνεργος
- K_2 : ελληνικής καταγωγής, ιθαγένειας
- K_3 : δικαίωμα ψήφου στις εθνικές εκλογές
- K_4 : διαμονή στο Ν. Αττικής
- K_5 : την ευκολία πρόσβασης στον ερωτώμενο (μέσω κέντρων του Δ. Αθηναίων),
- K_6 : ελεύθερη επιλογή του αν θα απαντήσει στο ερωτηματολόγιο ή όχι.

$$\text{SetK} = [K_1, \dots, K_6] \quad (5.2)$$

Η χρήση ερωτηματολογίου, θεωρείται η πιο ευρέως διαδεδομένη ποσοτική τεχνική συλλογής δεδομένων.

Στην έρευνα θα σχεδιαστεί δομημένο ερωτηματολόγιο σύμφωνα με τα ερευνητικά ερωτήματα, που θα περιλαμβάνει ερωτήσεις κλειστού τύπου, χρήση 5βαθμης κλίμακας τύπου Likert, και θα διαθέτει την εξής διάρθρωση (δείγμα ερωτήσεων)(Παράρτημα):

- *Ατομικό προφίλ*
 - *Φύλο*
 - *Ηλικία*
 - *Οικογενειακή κατάσταση*
 - *Αριθμός τέκνων ή/και προστατευόμενων μελών*
 - *Μορφωτικό επίπεδο*
 - *Προηγούμενη επαγγελματική εμπειρία*
- *Εκλογική συμπεριφορά*
 - *Οι Έλληνες ψηφοφόροι αποκλειστικά επιλέγουν για ψήφο κόμμα, σύμφωνα με το προσωπικό τους συμφέρον*
 - *Οι Έλληνες ψηφοφόροι αποκλειστικά επιλέγουν για ψήφο κόμμα, σύμφωνα με την ιδεολογία τους;*
 - *Οι Έλληνες ψηφοφόροι επιλέγουν για ψήφο κόμμα, άλλοτε βάση του προσωπικού τους συμφέρον και άλλοτε βάση της ιδεολογία τους*
 - *Θα ψηφίζετε ένα κόμμα βάσει του ατομικού σας συμφέροντος και όχι βάσει της ιδεολογίας σας*
 - *Θα ψηφίζετε ένα κόμμα βάσει της ιδεολογία σας και όχι του ατομικού σας συμφέροντος*
 - *Ψηφίζετε ένα κόμμα χωρίς να ακολουθείται ένα κριτήριο αλλά ανάλογα με την χρονική στιγμή*
 - *Οι προεκλογικές παροχές επηρεάζουν στην επιλογή ψήφου σε ατομικό επίπεδο*
 - *Οι Έλληνες ψηφοφόροι επηρεάζονται από τις προεκλογικές παροχές κατά τις εκλογές*
 - *Οι ψηφοφόροι στην Ελλάδα αναμένουν τις κυβερνήσεις να προβούν σε αύξηση παροχών πριν από τις εκλογές*
- *Πολιτικοί-οικονομικοί κύκλοι*
 - *Στη χρονιά εκλογών οι κυβερνήσεις αυξάνουν τις δημόσιες δαπάνες (π.χ., δαπάνες υγείας, μισθούς δημοσίων υπαλλήλων, κατώτατο μισθό, συντάξεις), για να κερδίσουν ψήφους*
 - *Η αύξηση των δημοσίων δαπανών στην προεκλογική περίοδο χρησιμοποιείται από τις κυβερνήσεις για να δοθεί ψευδή εικόνα για την δημοσιονομική κατάσταση*

- Οι προεκλογικές παροχές των κυβερνήσεων θα κοστίζει στους ψηφοφόρους οικονομικά, μετεκλογικά
- Η ύπαρξη πελατειακών σχέσεων οδηγούν τις κυβερνήσεις σε μεγαλύτερες παροχές κατά την προεκλογική περίοδο
- Οι παροχές που ακολουθείται από τα κόμματα εξουσίας συνέβαλε σημαντικά στην κρίση δημόσιου χρέους
- Τα μνημόνια περιόρισαν την παροχή προεκλογικών παροχών και τις πελατειακές σχέσεις σημαντικά
- Οι προεκλογικές παροχές ακολουθείται και από άλλες κυβερνήσεις σε άλλες χώρες του κόσμου
- Οι προεκλογικές παροχές ακολουθείται και από άλλες κυβερνήσεις στην Ευρωπαϊκή Ένωση
- Η πολιτική προεκλογικών παροχών και οι πελατειακές σχέσεις που ακολούθησαν τα κόμματα εξουσίας, κατά την μεταπολίτευση, υπονόμισαν το μέλλον των επόμενων γενεών λόγω αύξησης του δημόσιου χρέους
- Οι προεκλογικές παροχές των κυβερνήσεων παίζουν κρίσιμο ρόλο για την επανεκλογή τους
- Το υπάρχον επίπεδο πολιτικής και κοινωνικής ανάπτυξης επηρεάζει σημαντικά τις απαιτήσεις των ψηφοφόρων για προεκλογικές παροχές
- Οι άνεργοι ως εκλογικό σώμα επηρεάζει τις προεκλογικές παροχές των κυβερνήσεων

Όσον αφορά την κλίμακα για τις ενότητες του ερωτηματολογίου (εκτός προφίλ), αυτή θα είναι η ακόλουθη, μαζί με την κωδικοποίηση της:

- Διαφωνώ πλήρως (1)
- Σχεδόν Διαφωνώ (2)
- Ούτε διαφωνώ / Ούτε συμφωνώ (3)
- Σχεδόν Συμφωνώ (4)
- Συμφωνώ πλήρως (5)
- Δεν γνωρίζω / Δεν απαντώ (0)

Το ερωτηματολόγιο ακολουθεί τους παρακάτω αυστηρούς δεοντολογικούς κανόνες (προστασία προσωπικών δεδομένων - GDPR):

- *Ανωνυμία*, και
- *Εμπιστευτικότητα*.

Τέλος, πριν την κύρια έρευνα θα πραγματοποιηθεί πιλοτική μελέτη (ΠΜΕ) για να υπάρξει βελτίωση του ερωτηματολογίου έρευνας, όπως επίσης και για αξιολόγηση του ερωτηματολογίου για λόγους φαινομενικής εγκυρότητας. Πιο συγκεκριμένα, θα ακολουθηθούν τα εξής βήματα:

- προφορική ενημέρωση των συμμετεχόντων, από δείγμα ανέργων στο Δ. Αθηναίων ≤ 10 άτομα (τελικό δείγμα ΠΜΕ: $n=6$), με χρήση δειγματοληψίας ευκολίας / μη πιθανοτική,
- παράλληλη χορήγηση του ερωτηματολογίου έρευνας και ερωτηματολογίου αξιολόγησης του,
- συμπλήρωση των δύο ερωτηματολογίων,
- συλλογή των ερωτηματολογίων και
- επεξεργασία στοιχείων

5.4 Ανάλυση Δεδομένων

Μετά την ολοκλήρωση της διαδικασίας συλλογής δεδομένων, ακολουθεί η κωδικοποίηση των δεδομένων και εισαγωγή τους στην Βάση Δεδομένων του SPSS (version 26). Στο περιβάλλον αυτό θα πραγματοποιηθούν δύο επίπεδα ανάλυσης δεδομένων:

- *Επίπεδο περιγραφικής ανάλυσης.*
- *Επίπεδο επαγωγικής ανάλυσης (στατιστικός έλεγχος υποθέσεων)(Σχ.5.3).*

Όλοι οι έλεγχοι πραγματοποιήθηκαν σε επίπεδο στατιστικής σημαντικότητας (σ) τουλάχιστον 0,05.

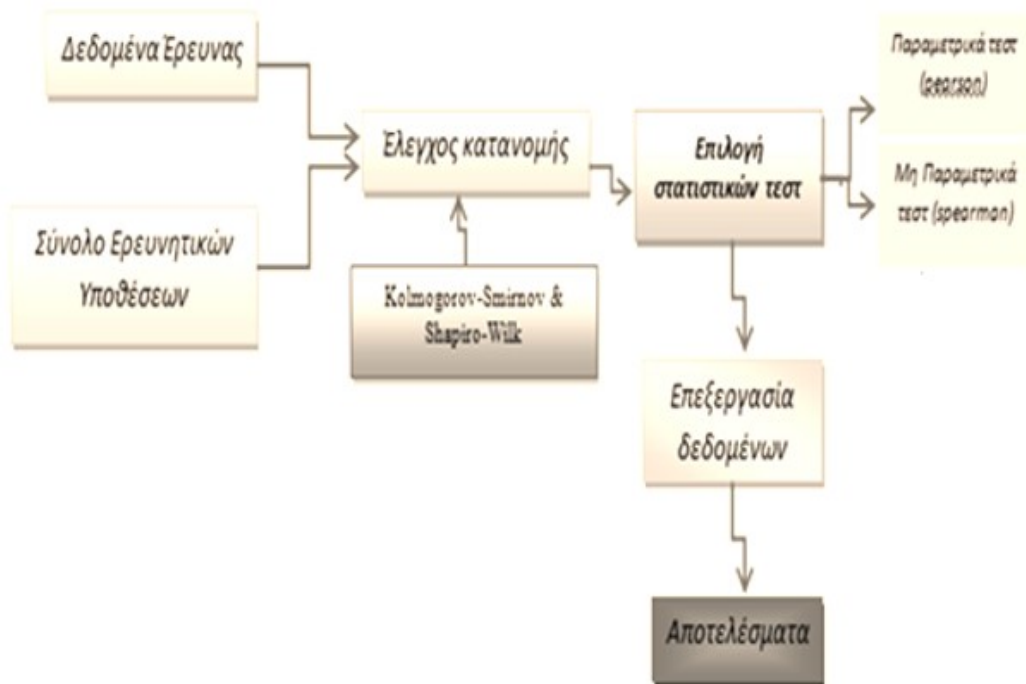

Σχήμα 5. 3 Πλαίσιο Επαγωγικής Ανάλυσης Δεδομένων
 Νόβα – Καλτσούνη, 2006

ΚΕΦΑΛΑΙΟ ΕΚΤΟ: ΑΝΑΛΥΣΗ ΕΥΡΗΜΑΤΩΝ ΕΡΕΥΝΑΣ

6.1 Ερευνητικές Μεταβλητές (EM) Εργαλείου

Η παρούσα εμπειρική κοινωνική έρευνα (ΕΚΕ) περιλαμβάνει τις εξής EM:

Πίνακας 6. 1 Ερευνητικές Μεταβλητές παρούσας ΕΚΕ

α/α	Περιγραφή	Σχόλια
EM1	μεταβλητή ΚΑΤΗΓΟΡΙΑ ΑΝΕΡΓΙΑΣ	Δήλωση 1
	ΑΤΟΜΙΚΟ ΠΡΟΦΙΛ	
EM2	μεταβλητή ΚΑΤΗΓΟΡΙΑ ΑΝΕΡΓΙΑΣ	Δήλωση 2
EM3	μεταβλητή ΦΥΛΟ	Δήλωση 3
EM4	μεταβλητή ΗΛΙΚΙΑ	Δήλωση 4
EM5	μεταβλητή ΟΙΚΟΓΕΝΕΙΑΚΗ ΚΑΤΑΣΤΑΣΗ	Δήλωση 5
EM6	μεταβλητή ΕΚΠΑΙΔΕΥΣΗ	Δήλωση 6
EM7	μεταβλητή ΠΡΟΗΓΟΥΜΕΝΗ ΕΠΑΓΓΕΛΜΑΤΙΚΗ ΕΜΠΕΙΡΙΑ	Δήλωση 7
	ΕΚΛΟΓΙΚΗ ΣΥΜΠΕΡΙΦΟΡΑ	
EM8	Σύνθετη μεταβλητή Εκλογική Συμπεριφορά	Δηλώσεις Α1-Α9
	ΠΟΛΙΤΙΚΟΙ-ΟΙΚΟΝΟΜΙΚΟΙ ΚΥΚΛΟΙ	
EM9	Σύνθετη μεταβλητή Πολιτικοί-Οικονομικοί Κύκλοι	Δηλώσεις Β1-Β12

Οι μεταβλητές διακρίνονται στις εξής κατηγορίες:

- Κατηγορικές (EM1-EM7)
- Διατεταγμένες μεταβλητές (EM8, EM9)

Για κάθε μία από τις δύο σύνθετες μεταβλητές αναπτύχθηκαν αντίστοιχοι συνθετικοί μέσοι όροι, που καλούνται *Παράγοντες (Π)*:

- *Παράγοντας (Π_i)*: το συνολικό σκορ² υπολογίστηκε με εμπειρικό τρόπο³ ως εξής⁴:

$$\Pi_i = \left[\frac{\sum \text{επιλογή} \quad \text{απά ντησης} \quad \text{Δή λωσης}_i}{n} \right] \quad (6.1)$$

²(Λουκαΐδης 2011:67).

³Χρήση ολικού αθροίσματος από τις απαντήσεις των ερωτήσεων που απαρτίζουν το κάθε παράγοντα (Π) (συνθετικό μέσο όρο).

⁴Ροή εντολών SPSS: Analyze → descriptive Statistics → Frequencies

για $i=\{1..x\}$, όπου x ο τελικός αριθμός των δηλώσεων (π.χ. B1 – B12)

6.2 Πιλοτική Μελέτη (ΠΜΕ)

Η ΠΜΕ πραγματοποιήθηκε πριν από την υλοποίηση της ΕΚΕ (σε δείγμα 6 ατόμων), με σκοπό την εξέταση του ερωτηματολογίου έρευνας για τυχόν αλλαγές/διορθώσεις (Cohenetal., 2008). Χρησιμοποιήθηκε μη πιθανοτική δειγματοληψία (μέθοδος χιονοστιβάδας, καθώς επιλέχθηκαν με υποστήριξη/υπόδειξη στελεχών του τομέα κοινωνικής πρόνοιας του Δ. Αθηναίων), με χρήση ειδικού ερωτηματολογίου αξιολόγησης(Παράρτημα) με τα ακόλουθα ευρήματα⁵:

- *Προφίλ Δημογραφικών – Κοινωνικών Χαρακτηριστικών Συμμετεχόντων* (Πιν.6.2):

Πίνακας 6. 2 Προφίλ Συμμετεχόντων ΠΜΕ (n=6)

Φύλο	Εκπαίδευση	Οικογενειακή Κατάσταση	Κατηγορία Ανεργίας
4 άτομα: άνδρες 2 άτομα: γυναίκες	3 άτομα: Απόφοιτοι Λυκείου 3 άτομα: Απόφοιτος ΑΕΙ-ΤΕΙ	2 άτομα: Άγαμοι 4 άτομα: Έγγαμοι	4 άτομα: Μακροχρόνια 2 άτομα: Βραχυχρόνια

- *Μορφή*: σημαντική ικανοποίηση (5 άτομα ικανοποιημένα, 1 άτομο ούτε ικανοποιημένος/ούτε δυσαρεστημένος).
- *Δομή*: σημαντική ικανοποίηση (5 άτομα - ικανοποιημένα, 1 άτομο ούτε ικανοποιημένος/ούτε δυσαρεστημένος).
- *Περιεχόμενο*: σημαντική ικανοποίηση (4 άτομα ικανοποιημένα, 2 άτομα ούτε ικανοποιημένα/ούτε δυσαρεστημένα).
- *συνολική ικανοποίηση*: αρκετά σημαντική συνολική ικανοποίηση (5 άτομα ικανοποιημένα, 1 άτομο ούτε ικανοποιημένος/ούτε δυσαρεστημένος).

Στο επόμενο σχήμα φαίνεται γραφικά τα αποτελέσματα της πιλοτικής έρευνας:

⁵Επεξεργασία σε περιβάλλον Excel.

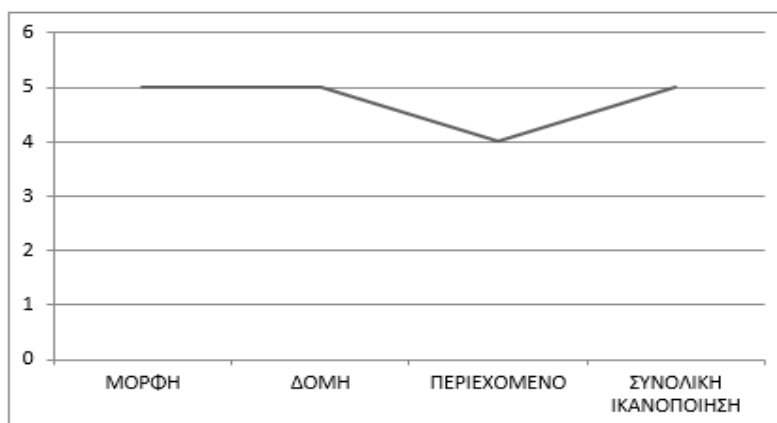

Σχήμα 6.1 Προφίλ Ικανοποίησης (ΠΜΕ)

6.3 Αξιοπιστία και Εγκυρότητα Εργαλείου

Η αξιοπιστία στην παρούσα ΕΚΕ πραγματοποιήθηκε με τη χρήση του ευρέως χρησιμοποιούμενου συντελεστή αξιοπιστίας *Cronbach Alpha* (Νόβα-Καλτσούνη, 2006). Βρέθηκε $>0.7^6$ (.758), γεγονός που αναδεικνύει την αξιοπιστία του παρόντος ερευνητικού εργαλείου (Λουκαΐδης, 2011; Cohen et al. 2008). Η ανάλυση αξιοπιστίας του ερευνητικού εργαλείου πραγματοποιήθηκε στο περιβάλλον *SPSS*, όπως φαίνεται στο επόμενο πίνακα^{7,8}:

Πίνακας 6.3 Ανάλυση Αξιοπιστίας ΕΚΕ

Cronbach's Alpha	N of Items	Σχόλια
,758	21	Ικανοποιητική

Όσον αφορά την εγκυρότητα, πραγματοποιήθηκε έλεγχος φαινομενικής εγκυρότητας μέσω της πιλοτικής μελέτης. Από τα ευρήματα της διαπιστώθηκε ότι το

⁶ >0.7 τυπικό όριο για την ύπαρξη αξιοπιστίας ενός ερευνητικού εργαλείου

⁷Ροή εντολών SPSS: Analyze→Scale→Reliability analysis→Statistics→Scale if item deleted.

⁸Αναλύθηκαν όλες οι δηλώσεις του εργαλείου εκτός του ατομικού προφίλ & της δήλωσης κατηγοριοποίησης της ανεργίας (βραχυχρόνια, μακροχρόνια).

ερευνητικό εργαλείο έχει ικανοποιητική φαινομενική εγκυρότητα⁹, καθώς όλα τα κριτήρια αξιολόγησης (μορφή, δομή, περιεχόμενο, συνολική ικανοποίηση) συγκεντρώνουν σημαντική ικανοποίηση (≥ 4 άτομα στα 6 άτομα).

6.4 Ανάλυση Δημογραφικών – Κοινωνικών Χαρακτηριστικών

Στην παρούσα εμπειρική κοινωνική έρευνα, συμμετείχαν 116 άτομα ($n=116$)¹⁰.

Ειδικότερα:

- η σημαντική πλειοψηφία των ανέργων είναι Γυναίκες (62,1%, 72 άτομα), όπως φαίνεται στον πίνακα και γράφημα που ακολουθεί:

Πίνακας 6. 4 Αποτελέσματα Φύλου

	Συχνότητα (f)	Ποσοστό (%)
MALE	44	37,9
FEMALE	72	62,1
Σύνολο	116	100,0

⁹Φαινομενική εγκυρότητα (*face validity*), μετράει την μεταβλητή (έννοια) που αναφέρεται ότι μετράει ένα ερευνητικό εργαλείο, και αποτελεί πρωτογενής ανάλυσης της εγκυρότητας, καθώς αφορά μια υποκειμενική εκτίμηση της (Νόβα-Καλτσούνη, 2006;Cohen et al., 2008).

¹⁰Το παρόν δείγμα ελήφθη με απλή τυχαία δειγματοληψία.

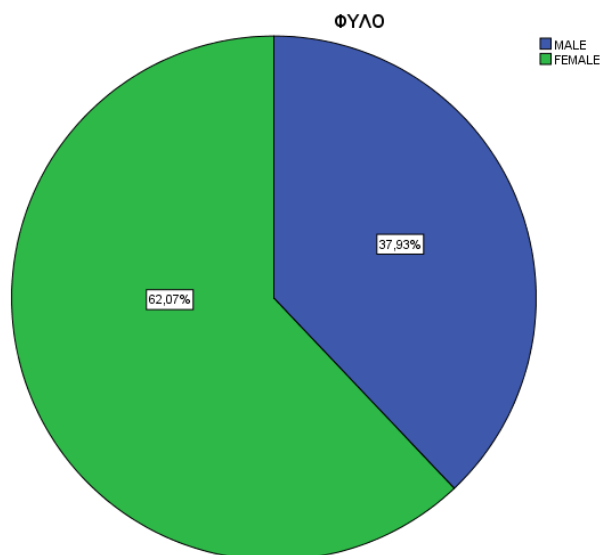

Γράφημα 6. 1 Απεικόνιση Προφίλ Φύλου

- η ηλικιακή κατανομή είναι σχετικά ισομερή στις πρώτες τρεις ηλικιακές κατηγορίες (18-30, 31-45, 48-60) με μια μικρή υπεροχή στην κατηγορία 48-60 ετών (36,2%, 42 άτομα), όπως φαίνεται στον πίνακα και γράφημα που ακολουθεί:

Πίνακας 6. 5 Αποτελέσματα Ηλικιακής Κατανομής

	Συχνότητα (f)	Ποσοστό (%)
18-30	34	29,3
31-45	32	27,6
46-60	42	36,2
>60	8	6,9
Σύνολο	116	100,0

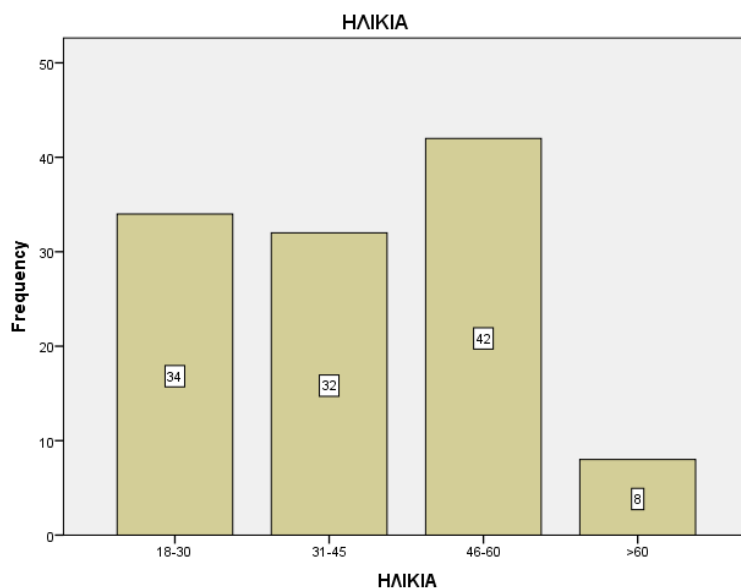

Γράφημα 6. 2 Απεικόνιση Προφίλ Ηλικιακής Κατανομής

- στην οικογενειακή κατάσταση η πλειοψηφία των συμμετεχόντων είναι άγαμοι (56,9%, 66 άτομα), όπως φαίνεται στον πίνακα και γράφημα που ακολουθεί:

Πίνακας 6. 6 Αποτελέσματα Οικογενειακής Κατάστασης

	Συχνότητα (f)	Ποσοστό (%)
ΕΓΓΑΜΟΣ	10	8,6
ΕΓΓΑΜΟΣ ΜΕ ΠΑΙΔΙ/Α	40	34,5
ΑΓΑΜΟΣ	66	56,9
Σύνολο	116	100,0

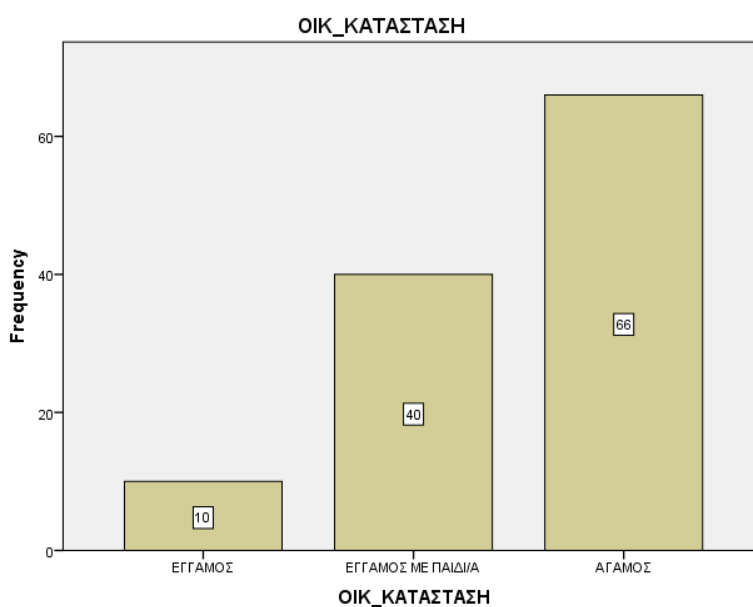

Γράφημα 6. 3 Απεικόνιση Προφίλ Οικογενειακής Κατάστασης

- στην εκπαίδευση η σχετική πλειοψηφία είναι απόφοιτοι δευτεροβάθμιας εκπαίδευσης (όχι πτυχίο, όχι μεταπτυχιακοί τίτλοι σπουδών), όπως φαίνεται στον πίνακα και γράφημα που ακολουθεί:

Πίνακας 6. 7 Αποτελέσματα Μορφωτικού Επιπέδου

	Συχνότητα (f)	Ποσοστό (%)
ΥΠΟΧΡΕΩΤΙΚΗ ΕΚΠΑΙΔΕΥΣΗ	18	15,5
ΔΕΥΤΕΡΟΒΑΘΜΙΑ ΕΚΠΑΙΔΕΥΣΗ	42	36,2
ΤΡΙΤΟΒΑΘΜΙΑ ΕΚΠΑΙΔΕΥΣΗ	38	32,8
ΜΕΤΑΠΤΥΧΙΑΚΗ ΕΚΠΑΙΔΕΥΣΗ	18	15,5
Σύνολο	116	100,0

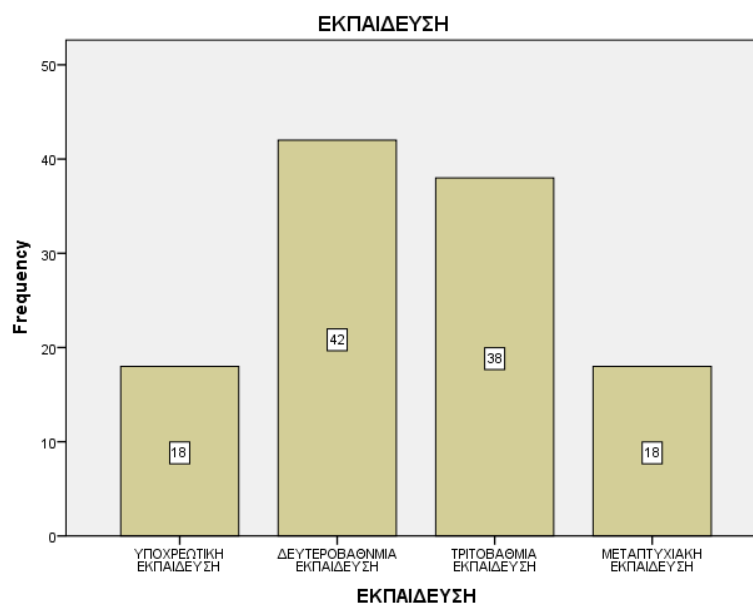

Γράφημα 6. 4 Απεικόνιση Προφίλ Μορφωτικού Επιπέδου

- στην επαγγελματική εμπειρία, η σχετική πλειοψηφία των ανέργων βρίσκεται μεταξύ 1-5 ετών (48,3%, 56 άτομα), όπως φαίνεται στον επόμενο πίνακα και γράφημα:

Πίνακας 6. 8 Αποτελέσματα Επαγγελματικής Εμπειρίας

	Συχνότητα (f)	Ποσοστό (%)
ΚΑΜΙΑ	10	8,6
1-5 ΕΤΗ	56	48,3
6-15 ΕΤΗ	50	43,1
Σύνολο	116	100,0

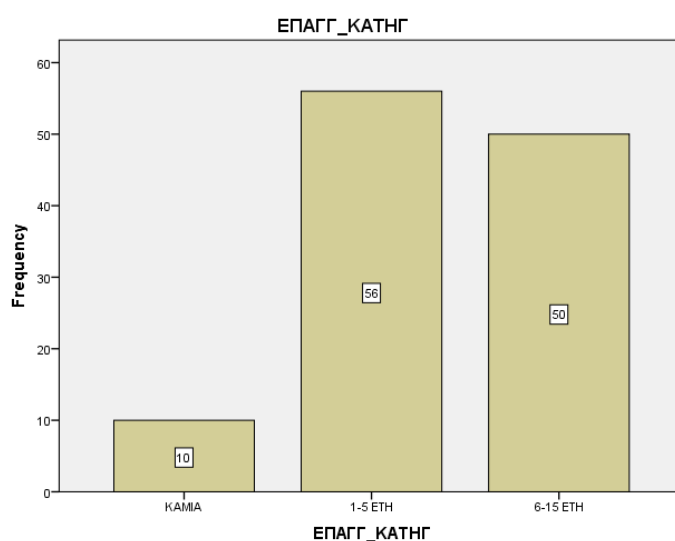

Γράφημα 6. 5 Απεικόνιση Προφίλ Επαγγελματικής Εμπειρίας

6.5 Ανάλυση Κατηγοριοποίησης Ανέργων

Στην παρούσα εμπειρική κοινωνική έρευνα, η πλειοψηφία είναι βραχυχρόνιοι άνεργοι (67,2%, 78 άτομα), όπως φαίνεται στον επόμενο πίνακα και γράφημα:

Πίνακας 6. 9 Αποτελέσματα Κατηγοριών Ανεργίας

	Συχνότητα (f)	Ποσοστό (%)
ΜΑΚΡΟΧΡΟΝΙΟΣ ΑΝΕΡΓΟΣ	38	32,8
ΒΡΑΧΥΧΡΟΝΙΟΣ ΑΝΕΡΓΟΣ	78	67,2
Σύνολο	116	100,0

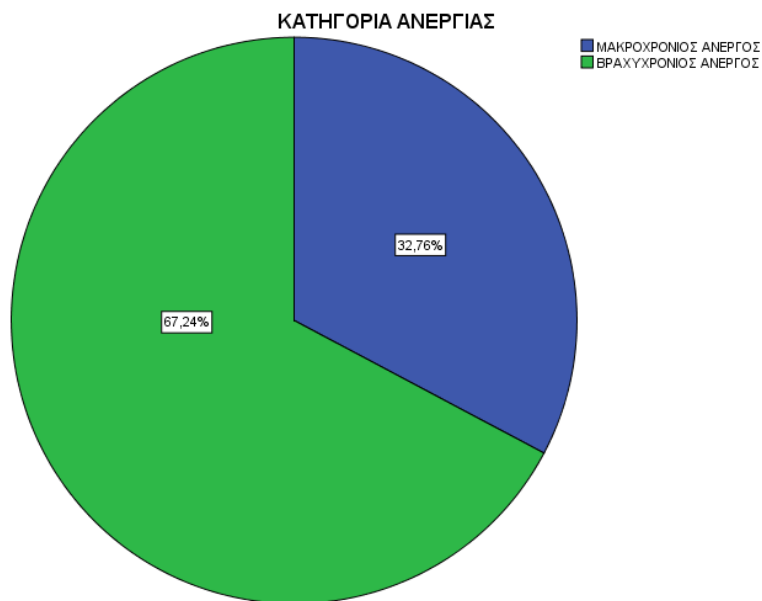

Γράφημα 6. 6 Απεικόνιση Προφίλ Κατηγοριών Ανεργίας

Ειδικότερα, όσον αφορά ανά κατηγορία ανεργίας σε σχέση με τα δημογραφικά – κοινωνικά χαρακτηριστικά, διαπιστώνουμε τα εξής, όπως φαίνονται στους επόμενους πίνακες και γραφήματα:

I. Μακροχρόνιος Άνεργος

- η σχετική πλειοψηφία είναι μεταξύ 31 και 45 ετών (36,8%, 14 άτομα), είναι έγγαμοι με παιδιά (63,2%, 24 άτομα), ενώ η μεγάλη πλειοψηφία είναι απόφοιτοι υποχρεωτικής εκπαίδευσης 36,8%, 14 άτομα), ή δευτεροβάθμιας εκπαίδευσης (36,8%, 14 άτομα). Τέλος, η πλειοψηφία έχει επαγγελματική εμπειρία (1-5 έτη, 6-15 έτη).

Πίνακας 6. 10 Αποτελέσματα Ατομικού Προφίλ (μακροχρόνιος άνεργος)

	Συχνότητα (f)	Ποσοστό (%)
18-30	10	26,3
31-45	14	36,8
46-60	10	26,3
>60	4	10,5
Σύνολο	38	100,0
	Συχνότητα (f)	Ποσοστό (%)
ΕΓΓΑΜΟΣ ΜΕ ΠΑΙΔΙ/Α	24	63,2
ΑΓΑΜΟΣ	14	36,8
Σύνολο	38	100,0
	Συχνότητα (f)	Ποσοστό (%)
ΥΠΟΧΡΕΩΤΙΚΗ ΕΚΠΑΙΔΕΥΣΗ	14	36,8
ΔΕΥΤΕΡΟΒΑΘΜΙΑ ΕΚΠΑΙΔΕΥΣΗ	14	36,8
ΜΕΤΑΠΤΥΧΙΑΚΗ ΕΚΠΑΙΔΕΥΣΗ	10	26,3
Σύνολο	38	100,0
	Συχνότητα (f)	Ποσοστό (%)
ΚΑΜΙΑ	10	26,3
1-5 ΕΤΗ	14	36,8
6-15 ΕΤΗ	14	36,8
Σύνολο I	38	100,0

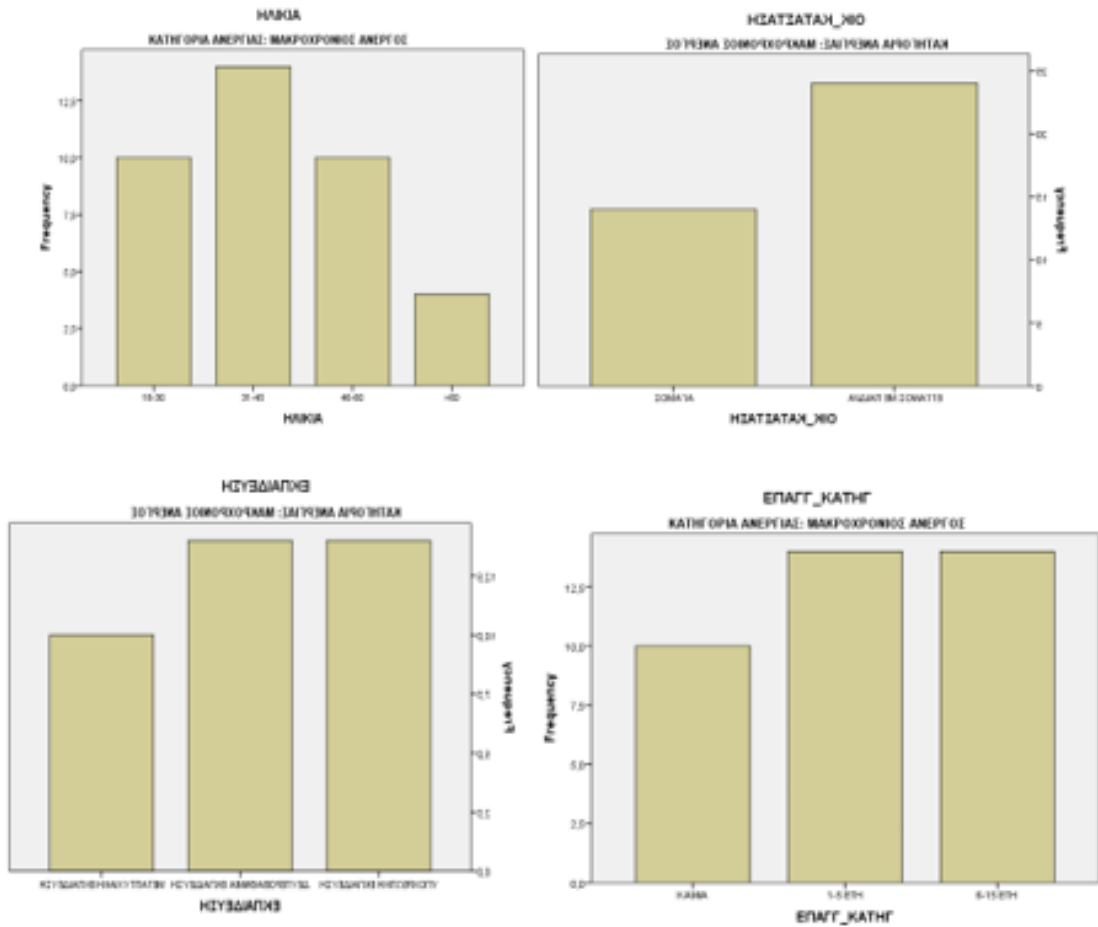

Γράφημα 6. 7 Απεικόνιση Προφίλ Μακροχρόνιας Ανεργίας

II. Βραχυχρόνιος Άνεργος

- η σχετική πλειοψηφία είναι μεταξύ 46 και 60 ετών (41%, 32 άτομα), είναι άγαμοι (66,7%, 52 άτομα), ενώ η μεγάλη πλειοψηφία είναι απόφοιτοι τριτοβάθμιας εκπαίδευσης με ή χωρίς μεταπτυχιακό τίτλο σπουδών (59%, 46 άτομα). Τέλος, η πλειοψηφία έχει επαγγελματική εμπειρία μεταξύ 1 έως 5 έτη, (53,8%, 42 άτομα).

Πίνακας 6. 11 Αποτελέσματα Ατομικού Προφίλ (βραχυχρόνιος άνεργος)

	Συχνότητα (f)	Ποσοστό (%)
18-30	24	30,8
31-45	18	23,1
46-60	32	41,0
>60	4	5,1
Σύνολο	78	100,0
	Συχνότητα (f)	Ποσοστό (%)
ΕΓΓΑΜΟΣ	10	12,8
ΕΓΓΑΜΟΣ ΜΕ ΠΑΙΔΙ/Α	16	20,5
ΑΓΑΜΟΣ	52	66,7
Σύνολο	78	100,0
	Συχνότητα (f)	Ποσοστό (%)
ΥΠΟΧΡΕΩΤΙΚΗ ΕΚΠΑΙΔΕΥΣΗ	4	5,1
ΔΕΥΤΕΡΟΒΑΘΜΙΑ ΕΚΠΑΙΔΕΥΣΗ	28	35,9
ΤΡΙΤΟΒΑΘΜΙΑ ΕΚΠΑΙΔΕΥΣΗ	38	48,7
ΜΕΤΑΠΤΥΧΙΑΚΗ ΕΚΠΑΙΔΕΥΣΗ	8	10,3
Σύνολο	78	100,0
	Συχνότητα (f)	Ποσοστό (%)
1-5 ΕΤΗ	42	53,8
6-15 ΕΤΗ	36	46,2
Σύνολο	78	100,0

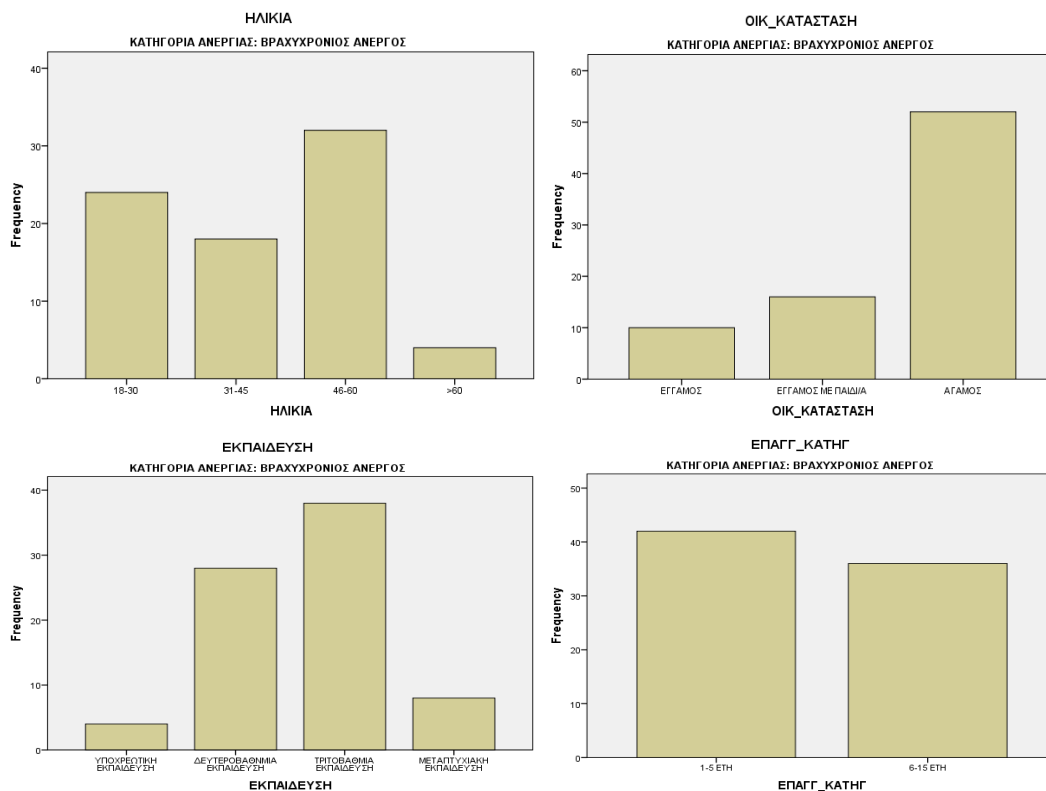

Γράφημα 6. 8 Απεικόνιση Προφίλ Βραχυχρόνιας Ανεργίας

6.6 Εκλογική Συμπεριφορά

Στην παρούσα ενότητα παρουσιάζεται η ανάλυση της εκλογικής συμπεριφοράς (ΕΣ) των συμμετεχόντων στην παρούσα εμπειρική κοινωνική έρευνα (ΕΚΕ). Πιο αναλυτικά, για το σύνολο των συμμετεχόντων βρέθηκαν τα ακόλουθα:

- Οι Έλληνες ψηφοφόροι αποκλειστικά επιλέγουν για ψήφο κόμμα, σύμφωνα με το προσωπικό τους συμφέρον (Δήλωση 1^η): Η πλειοψηφία των συμμετεχόντων της ΕΚΕ συμφωνεί (συμφωνά & συμφωνά πλήρως) (63,8%, 74 άτομα), όπως φαίνεται στο επόμενο πίνακα και γράφημα.

Πίνακας 6. 12 Στατιστική Ανάλυση Δήλωσης 1 (ΕΣ)

	Συχνότητα	Ποσοστό	Έγκυρο Ποσοστό	Αθροιστικό Ποσοστό
ΔΙΑΦΩΝΩ	14	12,1	12,1	12,1
ΟΥΔΕΤΕΡΟ	28	24,1	24,1	36,2
ΣΥΜΦΩΝΩ	38	32,8	32,8	69,0
ΣΥΜΦΩΝΩ ΠΛΗΡΩΣ	36	31,0	31,0	100,0
ΣΥΝΟΛΟ	116	100,0	100,0	

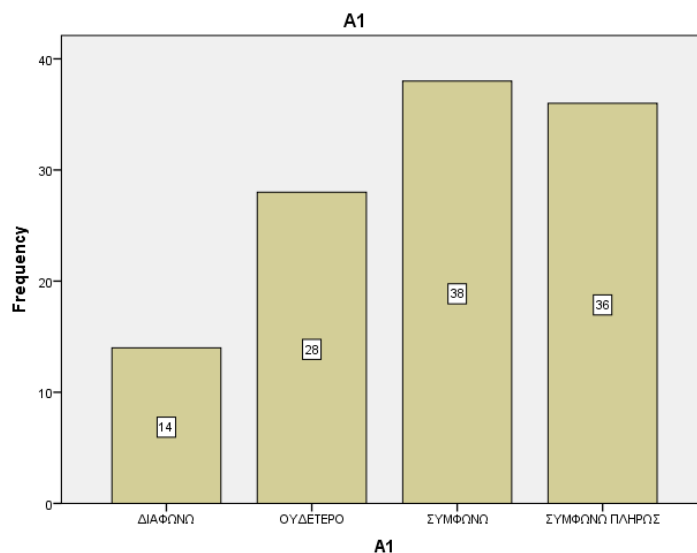

Γράφημα 6. 9 Γραφική Απεικόνιση Προφίλ Συμμετεχόντων (Δήλωση 1, ΕΣ)

- Οι Έλληνες ψηφοφόροι αποκλειστικά επιλέγουν για ψήφο κόμμα, σύμφωνα με την ιδεολογία τους; (Δήλωση 2^η): Η μεγάλη πλειοψηφία των συμμετεχόντων της ΕΚΕ συμφωνεί (συμφωνώ & συμφωνώ πλήρως) (84,5%, 98 άτομα), όπως φαίνεται στο επόμενο πίνακα και γράφημα.

Πίνακας 6. 13 Στατιστική Ανάλυση Δήλωσης 2 (ΕΣ)

	Συχνότητα	Ποσοστό	Έγκυρο Ποσοστό	Αθροιστικό Ποσοστό
ΔΙΑΦΩΝΩ ΠΛΗΡΩΣ	4	3,4	3,4	3,4
ΔΙΑΦΩΝΩ	14	12,1	12,1	15,5
ΟΥΔΕΤΕΡΟ	46	39,7	39,7	55,2
ΣΥΜΦΩΝΩ	52	44,8	44,8	100,0
ΣΥΝΟΛΟ	116	100,0	100,0	

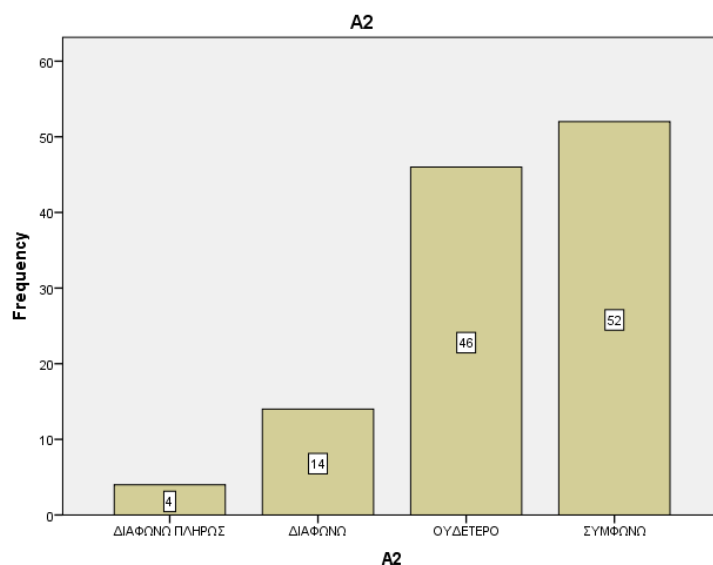

Γράφημα 6. 10 Γραφική Απεικόνιση Προφίλ Συμμετεχόντων (Δήλωση 2, ΕΣ)

- Οι Έλληνες ψηφοφόροι επιλέγουν για ψήφο κόμμα, άλλοτε βάση του προσωπικού τους συμφέρον και άλλοτε βάση της ιδεολογία τους (Δήλωση 3^η): Η μεγάλη πλειοψηφία των συμμετεχόντων της ΕΚΕ συμφωνεί (συμφωνώ & συμφωνώ πλήρως) (72,4%, 84 άτομα), όπως φαίνεται στο επόμενο πίνακα και γράφημα.

Πίνακας 6. 14 Στατιστική Ανάλυση Δήλωσης 3 (ΕΣ)

	Συχνότητα	Ποσοστό	Έγκυρο Ποσοστό	Αθροιστικό Ποσοστό
ΔΙΑΦΩΝΩ	18	15,5	15,5	15,5
ΟΥΔΕΤΕΡΟ	14	12,1	12,1	27,6
ΣΥΜΦΩΝΩ	48	41,4	41,4	69,0
ΣΥΜΦΩΝΩ ΠΛΗΡΩΣ	36	31,0	31,0	100,0
ΣΥΝΟΛΟ	116	100,0	100,0	

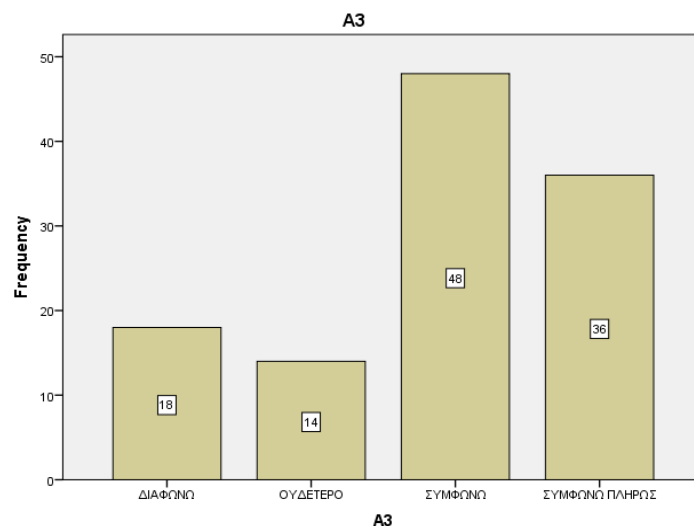

Γράφημα 6. 11 Γραφική Απεικόνιση Προφίλ Συμμετεχόντων (Δήλωση 3, ΕΣ)

- Θα ψηφίζετε ένα κόμμα βάσει του ατομικού σας συμφέροντος και όχι βάσει της ιδεολογίας σας (Δήλωση 4^η): Η σχετική πλειοψηφία των συμμετεχόντων της ΕΚΕ διαφωνεί (διαφωνώ & διαφωνώ πλήρως) (44,8%, 52 άτομα), όπως φαίνεται στο επόμενο πίνακα και γράφημα.

Πίνακας 6. 15 Στατιστική Ανάλυση Δήλωσης 4 (ΕΣ)

	Συχνότητα	Ποσοστό	Έγκυρο Ποσοστό	Αθροιστικό Ποσοστό
ΔΙΑΦΩΝΩ ΠΛΗΡΩΣ	20	17,2	17,2	17,2
ΔΙΑΦΩΝΩ	32	27,6	27,6	44,8
ΟΥΔΕΤΕΡΟ	14	12,1	12,1	56,9
ΣΥΜΦΩΝΩ	14	12,1	12,1	69,0
ΣΥΜΦΩΝΩ ΠΛΗΡΩΣ	36	31,0	31,0	100,0
ΣΥΝΟΛΟ	116	100,0	100,0	

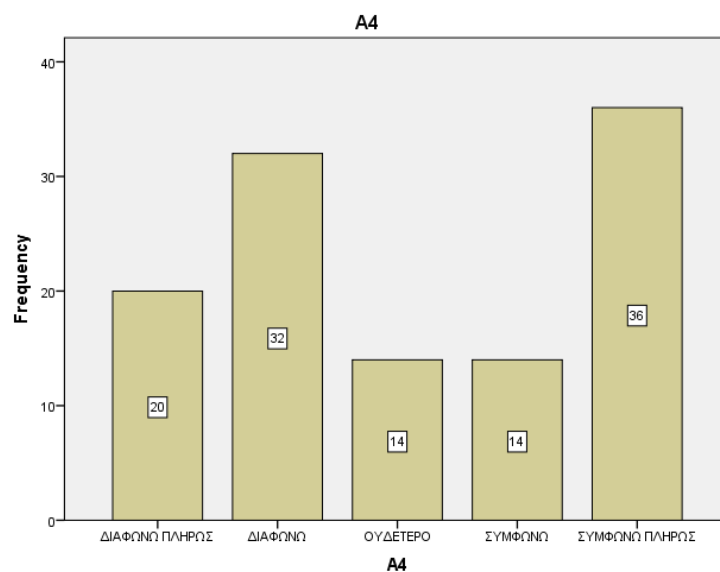

Γράφημα 6. 12 Γραφική Απεικόνιση Προφίλ Συμμετεχόντων (Δήλωση 4, ΕΣ)

- Θα ψηφίζετε ένα κόμμα βάσει της ιδεολογία σας και όχι του ατομικού σας συμφέροντος(Δήλωση 5^η): Η πλειοψηφία των συμμετεχόντων της ΕΚΕ συμφωνεί (συμφωνώ & συμφωνώ πλήρως) (60,4%, 70 άτομα), όπως φαίνεται στο επόμενο πίνακα και γράφημα.

Πίνακας 6. 16 Στατιστική Ανάλυση Δήλωσης 5 (ΕΣ)

	Συχνότητα	Ποσοστό	Έγκυρο Ποσοστό	Αθροιστικό Ποσοστό
ΔΙΑΦΩΝΩ ΠΛΗΡΩΣ	18	15,5	15,5	15,5
ΔΙΑΦΩΝΩ	28	24,1	24,1	39,7
ΣΥΜΦΩΝΩ	46	39,7	39,7	79,3
ΣΥΜΦΩΝΩ ΠΛΗΡΩΣ	24	20,7	20,7	100,0
ΣΥΝΟΛΟ	116	100,0	100,0	

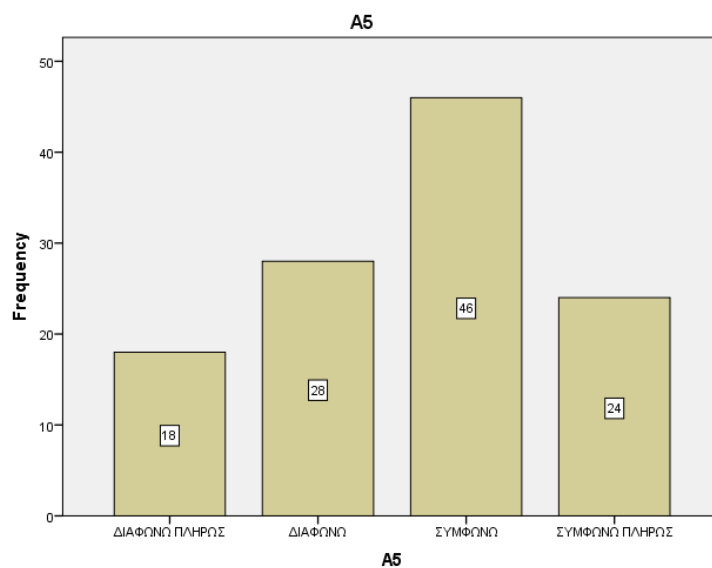

Γράφημα 6. 13 Γραφική Απεικόνιση Προφίλ Συμμετεχόντων (Δήλωση 5, ΕΣ)

- Ψηφίζετε ένα κόμμα χωρίς να ακολουθείται ένα κριτήριο αλλά ανάλογα με την χρονική στιγμή(Δήλωση 6^η): Η σχετική πλειοψηφία των συμμετεχόντων της ΕΚΕ συμφωνεί (συμφωνώ & συμφωνώ πλήρως) (43,1%, 50 άτομα), όπως φαίνεται στο επόμενο πίνακα και γράφημα.

Πίνακας 6. 17 Στατιστική Ανάλυση Δήλωσης 6 (ΕΣ)

	Συχνότητα	Ποσοστό	Έγκυρο Ποσοστό	Αθροιστικό Ποσοστό
ΔΕΝ ΞΕΡΩ - ΔΕΝ ΑΠΑΝΤΩ	4	3,4	3,4	3,4
ΔΙΑΦΩΝΩ ΠΛΗΡΩΣ	24	20,7	20,7	24,1
ΔΙΑΦΩΝΩ	14	12,1	12,1	36,2
ΟΥΔΕΤΕΡΟ	24	20,7	20,7	56,9
ΣΥΜΦΩΝΩ	50	43,1	43,1	100,0
ΣΥΝΟΛΟ	116	100,0	100,0	

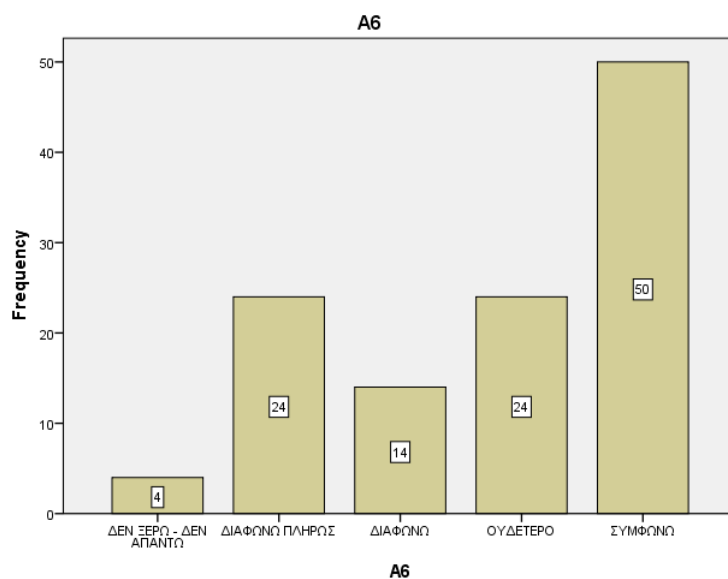

Γράφημα 6. 14 Γραφική Απεικόνιση Προφίλ Συμμετεχόντων (Δήλωση 6, ΕΣ)

- Οι προεκλογικές παροχές επηρεάζουν στην επιλογή ψήφου σε ατομικό επίπεδο(Δήλωση 7^η): Η πλειοψηφία των συμμετεχόντων της ΕΚΕ συμφωνεί (συμφωνά & συμφωνά πλήρως) (60,3%, 70 άτομα), όπως φαίνεται στο επόμενο πίνακα και γράφημα.

Πίνακας 6. 18 Στατιστική Ανάλυση Δήλωσης 7 (ΕΣ)

	Συχνότητα	Ποσοστό	Έγκυρο Ποσοστό	Αθροιστικό Ποσοστό
ΔΙΑΦΩΝΩ ΠΛΗΡΩΣ	10	8,6	8,6	8,6
ΔΙΑΦΩΝΩ	18	15,5	15,5	24,1
ΟΥΔΕΤΕΡΟ	18	15,5	15,5	39,7
ΣΥΜΦΩΝΩ	36	31,0	31,0	70,7
ΣΥΜΦΩΝΩ ΠΛΗΡΩΣ	34	29,3	29,3	100,0
ΣΥΝΟΛΟ	116	100,0	100,0	

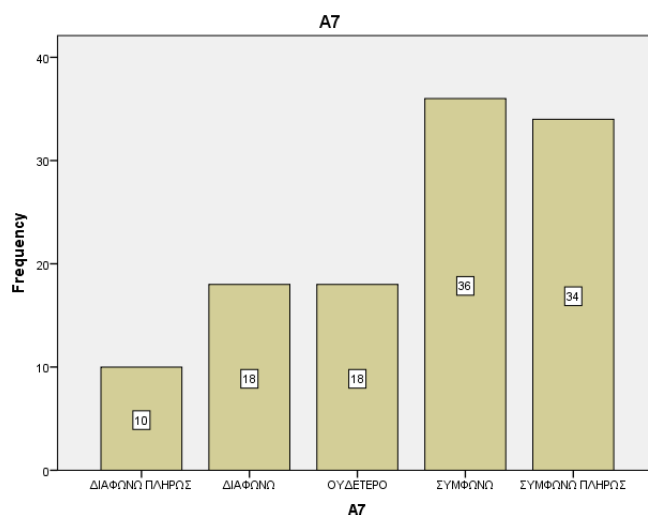

Γράφημα 6. 15 Γραφική Απεικόνιση Προφίλ Συμμετεχόντων (Δήλωση 7, ΕΣ)

- Οι Έλληνες ψηφοφόροι επηρεάζονται από τις προεκλογικές παροχές κατά τις εκλογές(Δήλωση 8^η): Η πλειοψηφία των συμμετεχόντων της ΕΚΕ συμφωνεί (συμφωνά & συμφωνά πλήρως) (88%, 112 άτομα), όπως φαίνεται στο επόμενο πίνακα και γράφημα.

Πίνακας 6. 19 Στατιστική Ανάλυση Δήλωσης 8 (ΕΣ)

	Συχνότητα	Ποσοστό	Έγκυρο Ποσοστό	Αθροιστικό Ποσοστό
ΔΙΑΦΩΝΩ	4	3,4	3,4	3,4
ΟΥΔΕΤΕΡΟ	10	8,6	8,6	12,1
ΣΥΜΦΩΝΩ	46	39,7	39,7	51,7
ΣΥΜΦΩΝΩ ΠΛΗΡΩΣ	56	48,3	48,3	100,0
ΣΥΝΟΛΟ	116	100,0	100,0	

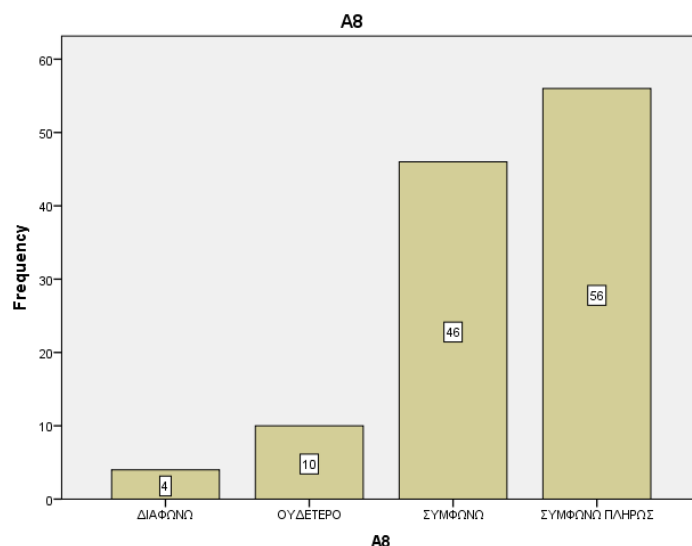

Γράφημα 6. 16 Γραφική Απεικόνιση Προφίλ Συμμετεχόντων (Δήλωση 8, ΕΣ)

- Οι ψηφοφόροι στην Ελλάδα αναμένουν τις κυβερνήσεις να προβούν σε αύξηση παροχών πριν από τις εκλογές(Δήλωση 9^η): Η πλειοψηφία των συμμετεχόντων συμφωνεί (συμφωνώ & συμφωνώ πλήρως) (84,5%, 98 άτομα), όπως φαίνεται στο επόμενο πίνακα και γράφημα.

Πίνακας 6. 20 Στατιστική Ανάλυση Δήλωσης 9 (ΕΣ)

	Συχνότητα	Ποσοστό	Έγκυρο Ποσοστό	Αθροιστικό Ποσοστό
ΔΕΝ ΞΕΡΩ - ΔΕΝ ΑΠΑΝΤΩ	12	10,3	10,3	10,3
ΔΙΑΦΩΝΩ ΠΛΗΡΩΣ	2	1,7	1,7	12,1
ΟΥΔΕΤΕΡΟ	4	3,4	3,4	15,5
ΣΥΜΦΩΝΩ	46	39,7	39,7	55,2
ΣΥΜΦΩΝΩ ΠΛΗΡΩΣ	52	44,8	44,8	100,0
ΣΥΝΟΛΟ	116	100,0	100,0	

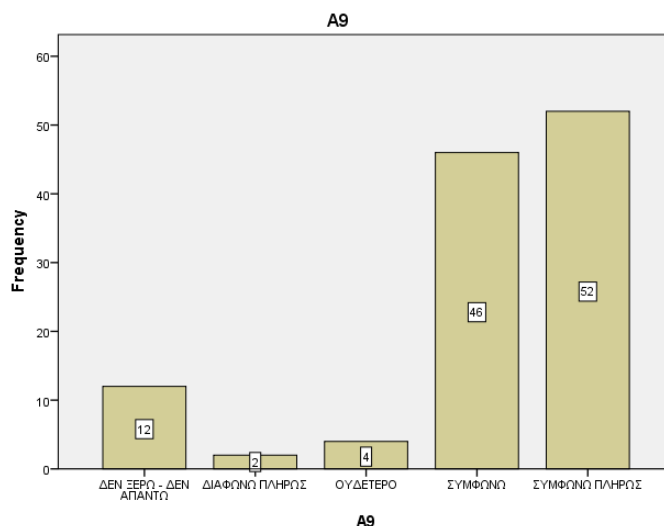

Γράφημα 6. 17 Γραφική Απεικόνιση Προφίλ Συμμετεχόντων (Δήλωση 9, ΕΣ)

Όσον αφορά τις ισχυρότερες δηλώσεις σχετικά με την εκλογική συμπεριφορά των συμμετεχόντων (ΕΣ), βρέθηκαν οι εξής:

- Οι ψηφοφόροι στην Ελλάδα αναμένουν τις κυβερνήσεις να προβούν σε αύξηση παροχών πριν από τις εκλογές (Δ9)(μ.ο. 3.95).
- Οι Έλληνες ψηφοφόροι επιλέγουν για ψήφο κόμμα, άλλοτε βάση του προσωπικού τους συμφέρον και άλλοτε βάση της ιδεολογία τους (Δ3)(μ.ο. 3.88).

Αντίστοιχα, οι λιγότερο ισχυρές είναι οι ακόλουθες:

- Ψηφίζετε ένα κόμμα χωρίς να ακολουθείται ένα κριτήριο αλλά ανάλογα με την χρονική στιγμή (Δ6)(μ.ο. 2.79).
- Θα ψηφίζετε ένα κόμμα βάσει του ατομικού σας συμφέροντος και όχι βάσει της ιδεολογίας σας (Δ4)(μ.ο. 3.12).

Στον επόμενο πίνακα απεικονίζεται συνολικά το στατιστικό προφίλ όλων των δηλώσεων της παρούσας ΕΚΕ:

Πίνακας 6. 21 Στατιστικό Προφίλ της Εκλογικής Συμπεριφοράς (Δηλώσεις ΕΣ1-ΕΣ9)

	ΕΣ1	ΕΣ 2	ΕΣ 3	ΕΣ 4	ΕΣ 5	ΕΣ 6	ΕΣ 7
N Valid	116	116	116	116	116	116	116
N Missing	0	0	0	0	0	0	0
Μέσος Όρος	3,83	3,26	3,88	3,12	3,26	2,79	3,57
Τυπική Απόκλιση	1,007	,803	1,023	1,527	1,427	1,289	1,294
		ΕΣ 8	ΕΣ 9				

N	Valid	116	116
	Missing	0	0
Μέσος Όρος		4,33	3,95
Τυπική Απόκλιση		,778	1,520

Τέλος, η ανάλυση των ευρημάτων της εκλογικής συμπεριφοράς ανά κατηγορία Ανέργων (*Μακροχρόνιοι Άνεργοι – ΜΑ, Βραχυχρόνιοι Άνεργοι-ΒΑ*) έδειξαν τα εξής:

I. ΜΑ(n=38)

- (Δ1) Οι Έλληνες ψηφοφόροι αποκλειστικά επιλέγουν για ψήφο κόμμα, σύμφωνα με το προσωπικό τους συμφέρον. Η πλειοψηφία των συμμετεχόντων της ΕΚΕ συμφωνεί (συμφωνώ & συμφωνώ πλήρως) με τη δήλωση αυτή (52,6%, 20 άτομα), όπως αποτυπώνεται στον πίνακα που ακολουθεί:

Πίνακας 6. 22 Στατιστική Ανάλυση Δήλωσης 1 (ΕΣ-ΜΑ)

	Συχνότητα	Ποσοστό	Έγκυρο Ποσοστό	Αθροιστικό Ποσοστό
ΔΙΑΦΩΝΩ	4	10,5	10,5	10,5
ΟΥΔΕΤΕΡΟ	14	36,8	36,8	47,4
ΣΥΜΦΩΝΩ	10	26,3	26,3	73,7
ΣΥΜΦΩΝΩ ΠΛΗΡΩΣ	10	26,3	26,3	100,0
ΣΥΝΟΛΟ	38	100,0	100,0	

- (Δ2) Οι Έλληνες ψηφοφόροι αποκλειστικά επιλέγουν για ψήφο κόμμα, σύμφωνα με την ιδεολογία τους. Η πλειοψηφία των συμμετεχόντων της ΕΚΕ παίρνει ουδέτερη θέση (ούτε συμφωνώ / ούτε διαφωνώ) με τη δήλωση αυτή (63,2%, 24 άτομα), όπως αποτυπώνεται στον πίνακα που ακολουθεί:

Πίνακας 6. 23 Στατιστική Ανάλυση Δήλωσης 2 (ΕΣ-ΜΑ)

	Συχνότητα	Ποσοστό	Έγκυρο Ποσοστό	Αθροιστικό Ποσοστό
ΟΥΔΕΤΕΡΟ	24	63,2	63,2	63,2
ΣΥΜΦΩΝΩ	14	36,8	36,8	100,0
ΣΥΝΟΛΟ	38	100,0	100,0	

- (Δ3) Οι Έλληνες ψηφοφόροι επιλέγουν για ψήφο κόμμα, άλλοτε βάση του προσωπικού τους συμφέρον και άλλοτε βάση της ιδεολογία τους. Η πλειοψηφία των συμμετεχόντων της ΕΚΕ συμφωνεί (συμφωνώ & συμφωνώ πλήρως) με τη δήλωση αυτή (63,1%, 24 άτομα),όπως αποτυπώνεται στον πίνακα που ακολουθεί:

Πίνακας 6. 24 Στατιστική Ανάλυση Δήλωσης 3 (ΕΣ-ΜΑ)

	Συχνότητα	Ποσοστό	Έγκυρο Ποσοστό	Αθροιστικό Ποσοστό
ΔΙΑΦΩΝΩ	14	36,8	36,8	36,8
ΣΥΜΦΩΝΩ	4	10,5	10,5	47,4
ΣΥΜΦΩΝΩ ΠΛΗΡΩΣ	20	52,6	52,6	100,0
ΣΥΝΟΛΟ	38	100,0	100,0	

- (Δ4) Θα ψηφίζετε ένα κόμμα βάσει του ατομικού σας συμφέροντος και όχι βάσει της ιδεολογίας σας. Η πλειοψηφία των συμμετεχόντων της ΕΚΕ διαφωνεί (διαφωνώ & διαφωνώ πλήρως) με τη δήλωση αυτή 63,2%, 24 άτομα),όπως αποτυπώνεται στον πίνακα που ακολουθεί:

Πίνακας 6. 25 Στατιστική Ανάλυση Δήλωσης 4 (ΕΣ-ΜΑ)

	Συχνότητα	Ποσοστό	Έγκυρο Ποσοστό	Αθροιστικό Ποσοστό
ΔΙΑΦΩΝΩ ΠΛΗΡΩΣ	10	26,3	26,3	26,3
ΔΙΑΦΩΝΩ	14	36,8	36,8	63,2
ΟΥΔΕΤΕΡΟ	4	10,5	10,5	73,7
ΣΥΜΦΩΝΩ	10	26,3	26,3	100,0
ΣΥΝΟΛΟ	38	100,0	100,0	

- (Δ5) Θα ψηφίζετε ένα κόμμα βάσει της ιδεολογία σας και όχι του ατομικού σας συμφέροντος. Η πλειοψηφία των συμμετεχόντων της ΕΚΕ συμφωνεί (συμφωνώ & συμφωνώ πλήρως) με τη δήλωση αυτή (73,7%, 28 άτομα),όπως αποτυπώνεται στον πίνακα που ακολουθεί:

Πίνακας 6. 26 Στατιστική Ανάλυση Δήλωσης 5 (ΕΣ-ΜΑ)

	Συχνότητα	Ποσοστό	Έγκυρο Ποσοστό	Αθροιστικό Ποσοστό
ΔΙΑΦΩΝΩ	10	26,3	26,3	26,3
ΣΥΜΦΩΝΩ	4	10,5	10,5	36,8
ΣΥΜΦΩΝΩ ΠΛΗΡΩΣ	24	63,2	63,2	100,0
ΣΥΝΟΛΟ	38	100,0	100,0	

- (Δ6) Ψηφίζετε ένα κόμμα χωρίς να ακολουθείται ένα κριτήριο αλλά ανάλογα με την χρονική στιγμή. Η πλειοψηφία των συμμετεχόντων της ΕΚΕ παίρνει ουδέτερη θέση (ούτε συμφωνώ / ούτε διαφωνώ) με τη δήλωση αυτή (52,6%, 20 άτομα), όπως αποτυπώνεται στον πίνακα που ακολουθεί:

Πίνακας 6. 27 Στατιστική Ανάλυση Δήλωσης 6 (ΕΣ-ΜΑ)

	Συχνότητα	Ποσοστό	Έγκυρο Ποσοστό	Αθροιστικό Ποσοστό
ΔΙΑΦΩΝΩ ΠΛΗΡΩΣ	14	36,8	36,8	36,8
ΔΙΑΦΩΝΩ	4	10,5	10,5	47,4
ΟΥΔΕΤΕΡΟ	20	52,6	52,6	100,0
ΣΥΝΟΛΟ	38	100,0	100,0	

- (Δ7) Οι προεκλογικές παροχές επηρεάζουν στην επιλογή ψήφου σε ατομικό επίπεδο. Η πλειοψηφία των συμμετεχόντων της ΕΚΕ συμφωνεί (συμφωνώ & συμφωνώ πλήρως) με τη δήλωση αυτή (78,9%, 30 άτομα), όπως αποτυπώνεται στον πίνακα που ακολουθεί:

Πίνακας 6. 28 Στατιστική Ανάλυση Δήλωσης 7 (ΕΣ-ΜΑ)

	Συχνότητα	Ποσοστό	Έγκυρο Ποσοστό	Αθροιστικό Ποσοστό
ΔΙΑΦΩΝΩ	4	10,5	10,5	10,5
ΟΥΔΕΤΕΡΟ	4	10,5	10,5	21,1
ΣΥΜΦΩΝΩ	20	52,6	52,6	73,7
ΣΥΜΦΩΝΩ ΠΛΗΡΩΣ	10	26,3	26,3	100,0
ΣΥΝΟΛΟ	38	100,0	100,0	

- (Δ8) Οι Έλληνες ψηφοφόροι επηρεάζονται από τις προεκλογικές παροχές κατά τις εκλογές. Η πλειοψηφία των συμμετεχόντων της ΕΚΕ συμφωνεί (συμφωνά & συμφωνά πλήρως) με τη δήλωση αυτή (89,4%, 34 άτομα), όπως αποτυπώνεται στον πίνακα που ακολουθεί:

Πίνακας 6. 29 Στατιστική Ανάλυση Δήλωσης 8 (ΕΣ-ΜΑ)

	Συχνότητα	Ποσοστό	Έγκυρο Ποσοστό	Αθροιστικό Ποσοστό
ΔΙΑΦΩΝΩ	4	10,5	10,5	10,5
ΣΥΜΦΩΝΩ	14	36,8	36,8	47,4
ΣΥΜΦΩΝΩ ΠΛΗΡΩΣ	20	52,6	52,6	100,0
ΣΥΝΟΛΟ	38	100,0	100,0	

- (Δ9) Οι ψηφοφόροι στην Ελλάδα αναμένουν τις κυβερνήσεις να προβούν σε αύξηση παροχών πριν από τις εκλογές. Όλοι οι συμμετέχοντες της ΕΚΕ συμφωνούν (συμφωνά & συμφωνά πλήρως) με τη δήλωση αυτή (100%), όπως αποτυπώνεται στον πίνακα που ακολουθεί:

Πίνακας 6. 30 Στατιστική Ανάλυση Δήλωσης 9 (ΕΣ-ΜΑ)

	Συχνότητα	Ποσοστό	Έγκυρο Ποσοστό	Αθροιστικό Ποσοστό
ΣΥΜΦΩΝΩ	18	47,4	47,4	47,4
ΣΥΜΦΩΝΩ ΠΛΗΡΩΣ	20	52,6	52,6	100,0
ΣΥΝΟΛΟ	38	100,0	100,0	

Συγκεντρωτικά, για του Μακροχρόνιους Ανέργους (ΜΑ) για την εκλογική συμπεριφορά, οι ισχυρότερες δηλώσεις είναι οι εξής:

- Οι ψηφοφόροι στην Ελλάδα αναμένουν τις κυβερνήσεις να προβούν σε αύξηση παροχών πριν από τις εκλογές (Δ9)(μ.ο. 4.53).
- Οι Έλληνες ψηφοφόροι επηρεάζονται από τις προεκλογικές παροχές κατά τις εκλογές (Δ8)(μ.ο. 4.32).

Οι λιγότερο ισχυρές δηλώσεις για τους Μακροχρόνιους Ανέργους (ΜΑ) για την εκλογική συμπεριφορά, είναι οι εξής:

- Ψηφίζετε ένα κόμμα χωρίς να ακολουθείται ένα κριτήριο αλλά ανάλογα με την χρονική στιγμή (Δ6)(μ.ο. 2.16).
- Θα ψηφίζετε ένα κόμμα βάσει του ατομικού σας συμφέροντος και όχι βάσει της ιδεολογίας σας (Δ4)(μ.ο. 2.37).

Στον επόμενο πίνακα συνοψίζεται το στατιστικό προφίλ των δηλώσεων της ενότητας εκλογικής συμπεριφοράς (ΕΣ) των μακροχρόνιων ανέργων (ΜΑ):

Πίνακας 6. 31 Στατιστικό Προφίλ της Εκλογικής Συμπεριφοράς ΜΑ (Δηλώσεις ΕΣ1-ΕΣ9)

	Δ1	Δ2	Δ3	Δ4	Δ5	Δ6	Δ7
N	Valid	38	38	38	38	38	38
	Missing	0	0	0	0	0	0
Μέσος όρος	3,68	3,37	3,79	2,37	4,11	2,16	3,95
Τυπική απόκλιση	,989	,489	1,417	1,149	1,311	,945	,899
		Δ8	Δ9				
N	Valid	38	38				
	Missing	0	0				
Μέσος όρος		4,32	4,53				
Τυπική απόκλιση		,933	,506				

II. ΒΑ (n=78)

- (Δ1) Οι Έλληνες ψηφοφόροι αποκλειστικά επιλέγουν για ψήφο κόμμα, σύμφωνα με το προσωπικό τους συμφέρον. Η πλειοψηφία των συμμετεχόντων της ΕΚΕ συμφωνεί (συμφωνώ & συμφωνώ πλήρως) με τη δήλωση αυτή (79,2%, 54 άτομα), όπως αποτυπώνεται στον πίνακα που ακολουθεί:

Πίνακας 6. 32 Στατιστική Ανάλυση Δήλωσης 1 (ΕΣ-ΒΑ)

	Συχνότητα	Ποσοστό	Έγκυρο Ποσοστό	Αθροιστικό Ποσοστό
ΔΙΑΦΩΝΩ	10	12,8	12,8	12,8
ΟΥΔΕΤΕΡΟ	14	17,9	17,9	30,8
ΣΥΜΦΩΝΩ	28	35,9	35,9	66,7
ΣΥΜΦΩΝΩ ΠΛΗΡΩΣ	26	33,3	33,3	100,0
ΣΥΝΟΛΟ	78	100,0	100,0	

- (Δ2) Οι Έλληνες ψηφοφόροι αποκλειστικά επιλέγουν για ψήφο κόμμα, σύμφωνα με την ιδεολογία τους. Η σχετική πλειοψηφία των συμμετεχόντων της ΕΚΕ συμφωνεί (συμφωνώ & συμφωνώ πλήρως) με τη δήλωση αυτή (48,7%, 38 άτομα), όπως αποτυπώνεται στον πίνακα που ακολουθεί:

Πίνακας 6. 33 Στατιστική Ανάλυση Δήλωσης 2 (ΕΣ-ΒΑ)

	Συχνότητα	Ποσοστό	Έγκυρο Ποσοστό	Αθροιστικό Ποσοστό
ΔΙΑΦΩΝΩ ΠΛΗΡΩΣ	4	5,1	5,1	5,1
ΔΙΑΦΩΝΩ	14	17,9	17,9	23,1
ΟΥΔΕΤΕΡΟ	22	28,2	28,2	51,3
ΣΥΜΦΩΝΩ	38	48,7	48,7	100,0
ΣΥΝΟΛΟ	78	100,0	100,0	

- (Δ3) Οι Έλληνες ψηφοφόροι επιλέγουν για ψήφο κόμμα, άλλοτε βάση του προσωπικού τους συμφέρον και άλλοτε βάση της ιδεολογία τους. Η πλειοψηφία των συμμετεχόντων της ΕΚΕ συμφωνεί (συμφωνώ & συμφωνώ πλήρως) με τη δήλωση αυτή (76,9%, 60 άτομα),όπως αποτυπώνεται στον πίνακα που ακολουθεί:

Πίνακας 6. 34 Στατιστική Ανάλυση Δήλωσης 3 (ΕΣ-ΒΑ)

	Συχνότητα	Ποσοστό	Έγκυρο Ποσοστό	Αθροιστικό Ποσοστό
ΔΙΑΦΩΝΩ	4	5,1	5,1	5,1
ΟΥΔΕΤΕΡΟ	14	17,9	17,9	23,1
ΣΥΜΦΩΝΩ	44	56,4	56,4	79,5
ΣΥΜΦΩΝΩ ΠΛΗΡΩΣ	16	20,5	20,5	100,0
ΣΥΝΟΛΟ	78	100,0	100,0	

- (Δ4) Θα ψηφίζετε ένα κόμμα βάσει του ατομικού σας συμφέροντος και όχι βάσει της ιδεολογίας σας. Η πλειοψηφία των συμμετεχόντων της ΕΚΕ συμφωνεί (συμφωνώ & συμφωνώ πλήρως) με τη δήλωση αυτή (51,3%, 40 άτομα),όπως αποτυπώνεται στον πίνακα που ακολουθεί:

Πίνακας 6. 35 Στατιστική Ανάλυση Δήλωσης 4 (ΕΣ-ΒΑ)

	Συχνότητα	Ποσοστό	Έγκυρο Ποσοστό	Αθροιστικό Ποσοστό
ΔΙΑΦΩΝΩ ΠΛΗΡΩΣ	10	12,8	12,8	12,8
ΔΙΑΦΩΝΩ	18	23,1	23,1	35,9
ΟΥΔΕΤΕΡΟ	10	12,8	12,8	48,7

ΣΥΜΦΩΝΩ	4	5,1	5,1	53,8
ΣΥΜΦΩΝΩ ΠΛΗΡΩΣ	36	46,2	46,2	100,0
ΣΥΝΟΛΟ	78	100,0	100,0	

- (Δ5) Θα ψηφίζετε ένα κόμμα βάσει της ιδεολογία σας και όχι του ατομικού σας συμφέροντος. Η πλειοψηφία των συμμετεχόντων της ΕΚΕ συμφωνεί (συμφωνώ & συμφωνώ πλήρως) με τη δήλωση αυτή (53,8%, 42 άτομα),όπως αποτυπώνεται στον πίνακα που ακολουθεί:

Πίνακας 6. 36 Στατιστική Ανάλυση Δήλωσης 5 (ΕΣ-ΒΑ)

	Συχνότητα	Ποσοστό	Έγκυρο Ποσοστό	Αθροιστικό Ποσοστό
ΔΙΑΦΩΝΩ ΠΛΗΡΩΣ	18	23,1	23,1	23,1
ΔΙΑΦΩΝΩ	18	23,1	23,1	46,2
ΣΥΜΦΩΝΩ	42	53,8	53,8	100,0
ΣΥΝΟΛΟ	78	100,0	100,0	

- (Δ6) Ψηφίζετε ένα κόμμα χωρίς να ακολουθείται ένα κριτήριο αλλά ανάλογα με την χρονική στιγμή. Η πλειοψηφία των συμμετεχόντων της ΕΚΕ συμφωνεί με τη δήλωση αυτή (64,1%, 50 άτομα),όπως αποτυπώνεται στον πίνακα που ακολουθεί:

Πίνακας 6. 37 Στατιστική Ανάλυση Δήλωσης 6 (ΕΣ-ΒΑ)

	Συχνότητα	Ποσοστό	Έγκυρο Ποσοστό	Αθροιστικό Ποσοστό
ΔΕΝ ΞΕΡΩ - ΔΕΝ ΑΠΑΝΤΩ	4	5,1	5,1	5,1
ΔΙΑΦΩΝΩ ΠΛΗΡΩΣ	10	12,8	12,8	17,9
ΔΙΑΦΩΝΩ	10	12,8	12,8	30,8
ΟΥΔΕΤΕΡΟ	4	5,1	5,1	35,9
ΣΥΜΦΩΝΩ	50	64,1	64,1	100,0
ΣΥΝΟΛΟ	78	100,0	100,0	

- (Δ7) Οι προεκλογικές παροχές επηρεάζουν στην επιλογή ψήφου σε ατομικό επίπεδο. Η πλειοψηφία των συμμετεχόντων της ΕΚΕ συμφωνεί (συμφωνώ &

συμφωνώ πλήρως) με τη δήλωση αυτή (51,3%, 40 άτομα),όπως αποτυπώνεται στον πίνακα που ακολουθεί:

Πίνακας 6. 38 Στατιστική Ανάλυση Δήλωσης 7 (ΕΣ-ΒΑ)

	Συχνότητα	Ποσοστό	Έγκυρο Ποσοστό	Αθροιστικό Ποσοστό
ΔΙΑΦΩΝΩ ΠΛΗΡΩΣ	10	12,8	12,8	12,8
ΔΙΑΦΩΝΩ	14	17,9	17,9	30,8
ΟΥΔΕΤΕΡΟ	14	17,9	17,9	48,7
ΣΥΜΦΩΝΩ	16	20,5	20,5	69,2
ΣΥΜΦΩΝΩ ΠΛΗΡΩΣ	24	30,8	30,8	100,0
ΣΥΝΟΛΟ	78	100,0	100,0	

- (Δ8) Οι Έλληνες ψηφοφόροι επηρεάζονται από τις προεκλογικές παροχές κατά τις εκλογές. Η πλειοψηφία των συμμετεχόντων της ΕΚΕ συμφωνεί (συμφωνώ & συμφωνώ πλήρως) με τη δήλωση αυτή (87,2%, 68 άτομα),όπως αποτυπώνεται στον πίνακα που ακολουθεί:

Πίνακας 6. 39 Στατιστική Ανάλυση Δήλωσης 8 (ΕΣ-ΒΑ)

	Συχνότητα	Ποσοστό	Έγκυρο Ποσοστό	Αθροιστικό Ποσοστό
ΟΥΔΕΤΕΡΟ	10	12,8	12,8	12,8
ΣΥΜΦΩΝΩ	32	41,0	41,0	53,8
ΣΥΜΦΩΝΩ ΠΛΗΡΩΣ	36	46,2	46,2	100,0
ΣΥΝΟΛΟ	78	100,0	100,0	

- (Δ9) Οι ψηφοφόροι στην Ελλάδα αναμένουν τις κυβερνήσεις να προβούν σε αύξηση παροχών πριν από τις εκλογές. Η πλειοψηφία των συμμετεχόντων της ΕΚΕ συμφωνεί (συμφωνώ & συμφωνώ πλήρως) με τη δήλωση αυτή (76,9%, 60 άτομα),όπως αποτυπώνεται στον πίνακα που ακολουθεί:

Πίνακας 6. 40 Στατιστική Ανάλυση Δήλωσης 9 (ΕΣ-ΒΑ)

	Συχνότητα	Ποσοστό	Έγκυρο Ποσοστό	Αθροιστικό Ποσοστό
ΔΕΝ ΞΕΡΩ - ΔΕΝ ΑΠΑΝΤΩ	12	15,4	15,4	15,4

ΔΙΑΦΩΝΩ ΠΛΗΡΩΣ	2	2,6	2,6	17,9
ΟΥΔΕΤΕΡΟ	4	5,1	5,1	23,1
ΣΥΜΦΩΝΩ	28	35,9	35,9	59,0
ΣΥΜΦΩΝΩ ΠΛΗΡΩΣ	32	41,0	41,0	100,0
ΣΥΝΟΛΟ	78	100,0	100,0	

Συγκεντρωτικά, για τους Βραχυχρόνιους Ανέργους (ΒΑ) για την εκλογική συμπεριφορά, οι ισχυρότερες δηλώσεις είναι οι εξής:

- Οι Έλληνες ψηφοφόροι επηρεάζονται από τις προεκλογικές παροχές κατά τις εκλογές (Δ8)(μ.ο. 4.33).
- Οι Έλληνες ψηφοφόροι επιλέγουν για ψήφο κόμμα, άλλοτε βάση του προσωπικού τους συμφέρον και άλλοτε βάση της ιδεολογία τους (Δ3)(μ.ο. 3.92).

Η λιγότερη ισχυρή δήλωση είναι για τους Βραχυχρόνιους Ανέργους (ΒΑ) στην εκλογική συμπεριφορά:

- Θα ψηφίζετε ένα κόμμα βάσει της ιδεολογία σας και όχι του ατομικού σας συμφέροντος (Δ5)(μ.ο. 2.85).

Στον επόμενο πίνακα συνοψίζεται το στατιστικό προφίλ των δηλώσεων της ενότητας εκλογικής συμπεριφοράς (ΕΣ) των βραχυχρόνιων ανέργων (ΒΑ):

Πίνακας 6. 41 Στατιστικό Προφίλ της Εκλογικής Συμπεριφοράς ΒΑ (Δηλώσεις ΕΣ1-ΕΣ9)

	Δ1	Δ2	Δ3	Δ4	Δ5	Δ6	Δ7	
N Valid	78	78	78	78	78	78	78	
N Missing	0	0	0	0	0	0	0	
Mean	3,90	3,21	3,92	3,49	2,85	3,10	3,38	
Std. Deviation	1,014	,917	,769	1,560	1,300	1,325	1,416	
		Δ8	Δ9					
N Valid		78	78					
N Missing		0	0					
Mean		4,33	3,67					
Std. Deviation		,696	1,756					

6.7 Πολιτικοί - Οικονομικοί Κύκλοι

Στην παρούσα ενότητα παρουσιάζεται η ανάλυση των πολιτικών-οικονομικών κύκλων (ΠΟΚ) των συμμετεχόντων στην παρούσα εμπειρική κοινωνική έρευνα (ΕΚΕ). Πιο αναλυτικά, για το σύνολο των συμμετεχόντων βρέθηκαν τα ακόλουθα:

- Στη χρονιά εκλογών οι κυβερνήσεις αυξάνουν τις δημόσιες δαπάνες (π.χ., δαπάνες υγείας, μισθούς δημοσίων υπαλλήλων, κατώτατο μισθό, συντάξεις), για να κερδίσουν ψήφους(Δήλωση 1^η): Η πλειοψηφία των συμμετεχόντων συμφωνεί (συμφωνώ & συμφωνώ πλήρως) (89,7%, 104 άτομα), όπως φαίνεται στο επόμενο πίνακα και γράφημα.

Πίνακας 6. 42 Στατιστική Ανάλυση Δήλωσης 1 (ΠΟΚ)

	Συχνότητα	Ποσοστό	Έγκυρο Ποσοστό	Αθροιστικό Ποσοστό
ΔΙΑΦΩΝΩ ΠΛΗΡΩΣ	4	3,4	3,4	3,4
ΔΙΑΦΩΝΩ	4	3,4	3,4	6,9
ΟΥΔΕΤΕΡΟ	4	3,4	3,4	10,3
ΣΥΜΦΩΝΩ	48	41,4	41,4	51,7
ΣΥΜΦΩΝΩ ΠΛΗΡΩΣ	56	48,3	48,3	100,0
ΣΥΝΟΛΟ	116	100,0	100,0	

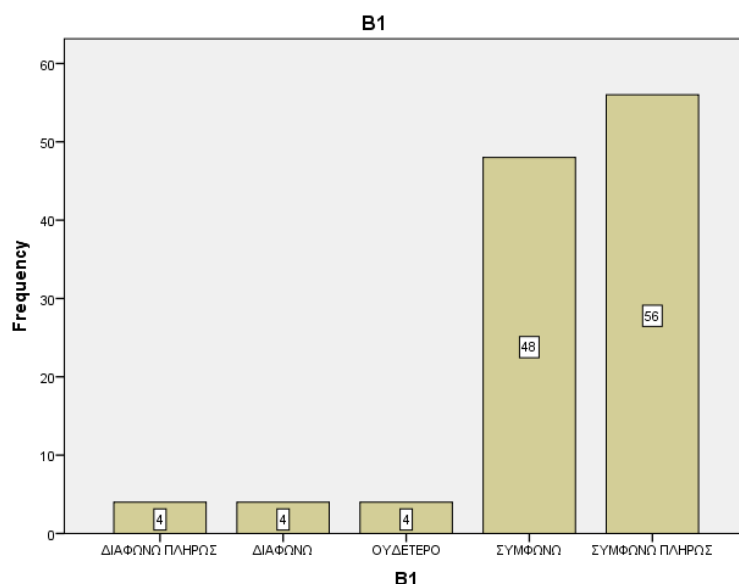

Γράφημα 6. 18 Γραφική Απεικόνιση Προφίλ Συμμετεχόντων (Δήλωση 1, ΠΟΚ)

- Η αύξηση των δημοσίων δαπανών στην προεκλογική περίοδο χρησιμοποιείται από τις κυβερνήσεις για να δοθεί ψευδή εικόνα για την δημοσιονομική

κατάστασης(Δήλωση 2^η): Η πλειοψηφία των συμμετεχόντων συμφωνεί (συμφωνώ & συμφωνώ πλήρως) (77,6%, 90 άτομα), όπως φαίνεται στο επόμενο πίνακα και γράφημα.

Πίνακας 6. 43 Στατιστική Ανάλυση Δήλωσης 2 (ΠΟΚ)

	Συχνότητα	Ποσοστό	Έγκυρο Ποσοστό	Αθροιστικό Ποσοστό
ΔΕΝ ΞΕΡΩ - ΔΕΝ ΑΠΑΝΤΩ	10	8,6	8,6	8,6
ΟΥΔΕΤΕΡΟ	16	13,8	13,8	22,4
ΣΥΜΦΩΝΩ	68	58,6	58,6	81,0
ΣΥΜΦΩΝΩ ΠΛΗΡΩΣ	22	19,0	19,0	100,0
ΣΥΝΟΛΟ	116	100,0	100,0	

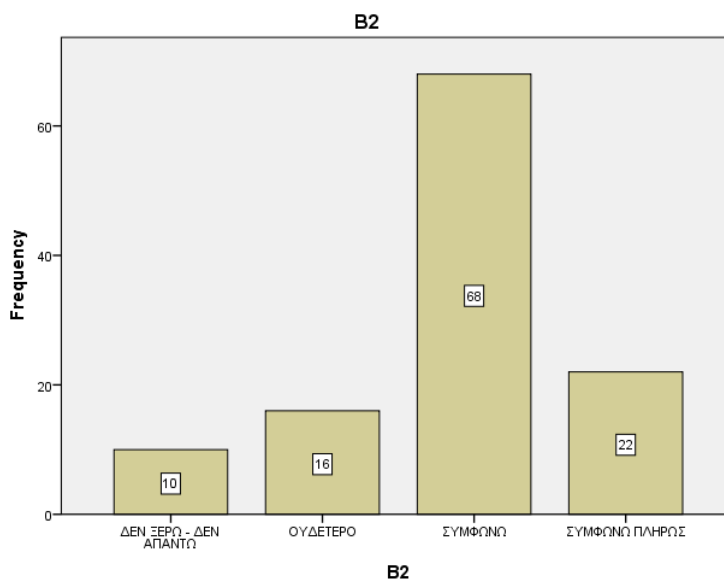

Γράφημα 6. 19 Γραφική Απεικόνιση Προφίλ Συμμετεχόντων (Δήλωση 2, ΠΟΚ)

- Οι προεκλογικές παροχές των κυβερνήσεων θα κοστίζει στους ψηφοφόρους οικονομικά, μετεκλογικά(Δήλωση 3^η): Η πλειοψηφία των συμμετεχόντων συμφωνεί (συμφωνώ & συμφωνώ πλήρως) (81%, 94 άτομα), όπως φαίνεται στο επόμενο πίνακα και γράφημα.

Πίνακας 6. 44 Στατιστική Ανάλυση Δήλωσης 3 (ΠΟΚ)

	Συχνότητα	Ποσοστό	Έγκυρο Ποσοστό	Αθροιστικό Ποσοστό
ΔΕΝ ΞΕΡΩ - ΔΕΝ ΑΠΑΝΤΩ	8	6,9	6,9	6,9
ΔΙΑΦΩΝΩ ΠΛΗΡΩΣ	2	1,7	1,7	8,6

ΔΙΑΦΩΝΩ	4	3,4	3,4	12,1
ΟΥΔΕΤΕΡΟ	8	6,9	6,9	19,0
ΣΥΜΦΩΝΩ	60	51,7	51,7	70,7
ΣΥΜΦΩΝΩ ΠΛΗΡΩΣ	34	29,3	29,3	100,0
ΣΥΝΟΛΟ	116	100,0	100,0	

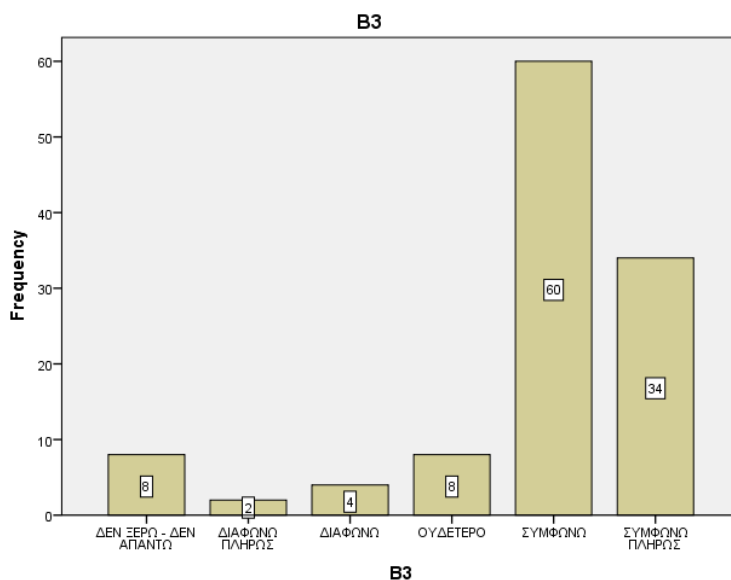

Γράφημα 6. 20 Γραφική Απεικόνιση Προφίλ Συμμετεχόντων (Δήλωση 3, ΠΟΚ)

- Η ύπαρξη πελατειακών σχέσεων οδηγούν τις κυβερνήσεις σε μεγαλύτερες παροχές κατά την προεκλογική περίοδο(Δήλωση 4^η): Η πλειοψηφία των συμμετεχόντων συμφωνεί (συμφωνά & συμφωνά πλήρως) (72,4%, 84 άτομα), όπως φαίνεται στο επόμενο πίνακα και γράφημα.

Πίνακας 6. 45 Στατιστική Ανάλυση Δήλωσης 4 (ΠΟΚ)

	Συχνότητα	Ποσοστό	Έγκυρο Ποσοστό	Αθροιστικό Ποσοστό
ΔΕΝ ΞΕΡΩ - ΔΕΝ ΑΠΑΝΤΩ	14	12,1	12,1	12,1
ΔΙΑΦΩΝΩ ΠΛΗΡΩΣ	2	1,7	1,7	13,8
ΔΙΑΦΩΝΩ	8	6,9	6,9	20,7
ΟΥΔΕΤΕΡΟ	8	6,9	6,9	27,6
ΣΥΜΦΩΝΩ	56	48,3	48,3	75,9
ΣΥΜΦΩΝΩ ΠΛΗΡΩΣ	28	24,1	24,1	100,0
ΣΥΝΟΛΟ	116	100,0	100,0	

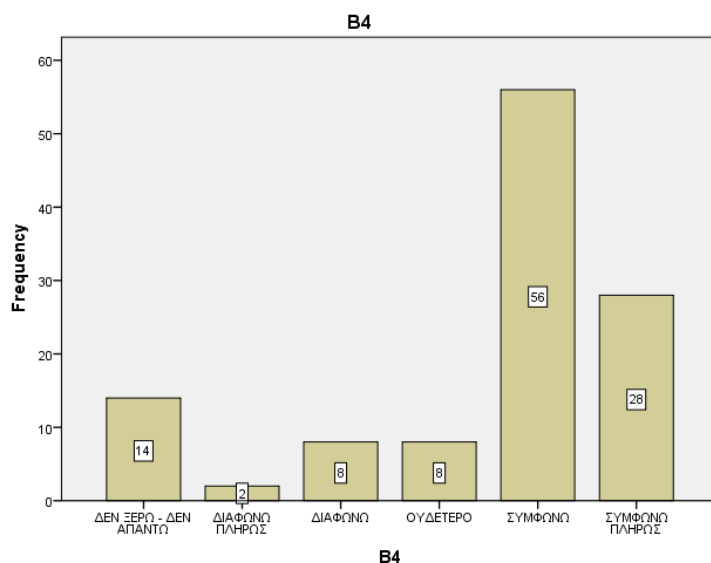

Γράφημα 6. 21 Γραφική Απεικόνιση Προφίλ Συμμετεχόντων (Δήλωση 4, ΠΟΚ)

- Οι παροχές που ακολουθείται από τα κόμματα εξουσίας συνέβαλε σημαντικά στην κρίση δημόσιου χρέους (Δήλωση 5^η): Η πλειοψηφία των συμμετεχόντων συμφωνεί (συμφωνώ & συμφωνώ πλήρως) (81%, 94 άτομα), όπως φαίνεται στο επόμενο πίνακα και γράφημα.

Πίνακας 6. 46 Στατιστική Ανάλυση Δήλωσης 5 (ΠΟΚ)

	Συχνότητα	Ποσοστό	Έγκυρο Ποσοστό	Αθροιστικό Ποσοστό
ΔΕΝ ΞΕΡΩ - ΔΕΝ ΑΠΑΝΤΩ	10	8,6	8,6	8,6
ΔΙΑΦΩΝΩ	4	3,4	3,4	12,1
ΟΥΔΕΤΕΡΟ	8	6,9	6,9	19,0
ΣΥΜΦΩΝΩ	62	53,4	53,4	72,4
ΣΥΜΦΩΝΩ ΠΛΗΡΩΣ	32	27,6	27,6	100,0
ΣΥΝΟΛΟ	116	100,0	100,0	

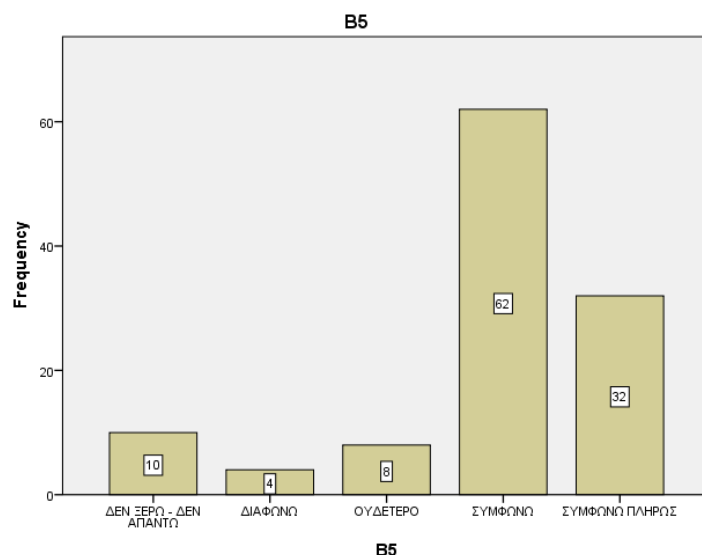

Γράφημα 6. 22 Γραφική Απεικόνιση Προφίλ Συμμετεχόντων (Δήλωση 5, ΠΟΚ)

- Τα μηνμόνια περιόρισαν την παροχή προεκλογικών παροχών και τις πελατειακές σχέσεις σημαντικά (Δήλωση 6^η): Η σχετική πλειοψηφία των συμμετεχόντων δηλώνει ουδέτερη θέση για τη δήλωση αυτή (39,7%, 46 άτομα), όπως φαίνεται στο επόμενο πίνακα και γράφημα.

Πίνακας 6. 47 Στατιστική Ανάλυση Δήλωσης 6 (ΠΟΚ)

	Συχνότητα	Ποσοστό	Έγκυρο Ποσοστό	Αθροιστικό Ποσοστό
ΔΕΝ ΞΕΡΩ - ΔΕΝ ΑΠΑΝΤΩ	15	12,9	12,9	12,9
ΔΙΑΦΩΝΩ ΠΛΗΡΩΣ	5	4,3	4,3	17,2
ΔΙΑΦΩΝΩ	20	17,2	17,2	34,5
ΟΥΔΕΤΕΡΟ	46	39,7	39,7	74,1
ΣΥΜΦΩΝΩ	30	25,9	25,9	100,0
ΣΥΝΟΛΟ	116	100,0	100,0	

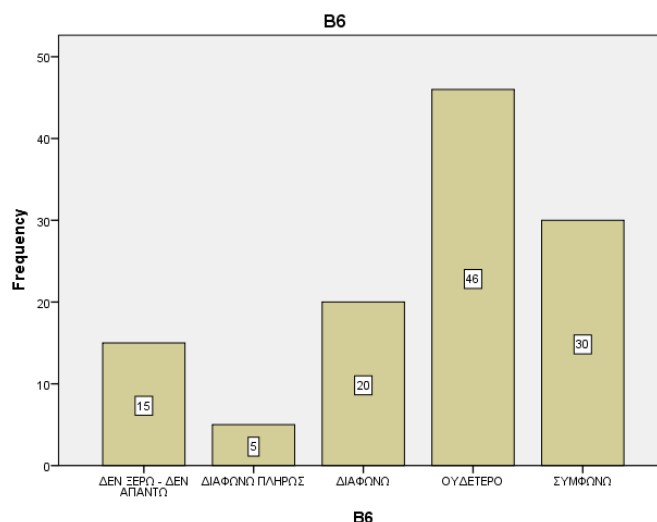

Γράφημα 6. 23 Γραφική Απεικόνιση Προφίλ Συμμετεχόντων (Δήλωση 6, ΠΟΚ)

- Οι προεκλογικές παροχές ακολουθείται και από άλλες κυβερνήσεις σε άλλες χώρες του κόσμου (Δήλωση 7^η): Η πλειοψηφία των συμμετεχόντων διαφωνεί (διαφωνώ & διαφωνώ πλήρως) (32,7%, 38 άτομα), όπως φαίνεται στο επόμενο πίνακα και γράφημα.

Πίνακας 6. 48 Στατιστική Ανάλυση Δήλωσης 7 (ΠΟΚ)

	Συχνότητα	Ποσοστό	Έγκυρο Ποσοστό	Αθροιστικό Ποσοστό
ΔΕΝ ΞΕΡΩ - ΔΕΝ ΑΠΑΝΤΩ	14	12,1	12,1	12,1
ΔΙΑΦΩΝΩ ΠΛΗΡΩΣ	4	3,4	3,4	15,5
ΔΙΑΦΩΝΩ	34	29,3	29,3	44,8
ΟΥΔΕΤΕΡΟ	34	29,3	29,3	74,1
ΣΥΜΦΩΝΩ	30	25,9	25,9	100,0
ΣΥΝΟΛΟ	116	100,0	100,0	

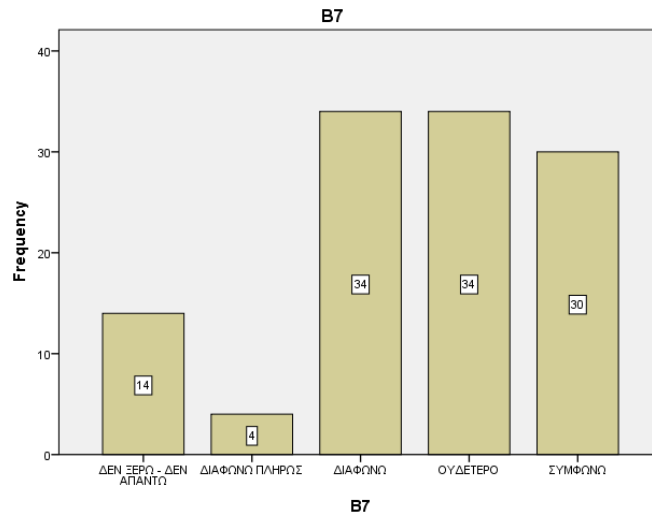

Γράφημα 6. 24 Γραφική Απεικόνιση Προφίλ Συμμετεχόντων (Δήλωση 7, ΠΟΚ)

- Οι προεκλογικές παροχές ακολουθείται και από άλλες κυβερνήσεις στην Ευρωπαϊκή Ένωση (Δήλωση 8^η): Η πλειοψηφία των συμμετεχόντων δεν απάντησε (32,8%, 38 άτομα), όπως φαίνεται στο επόμενο πίνακα και γράφημα.

Πίνακας 6. 49 Στατιστική Ανάλυση Δήλωσης 8 (ΠΟΚ)

	Συχνότητα	Ποσοστό	Έγκυρο Ποσοστό	Αθροιστικό Ποσοστό
ΔΕΝ ΞΕΡΩ - ΔΕΝ ΑΠΑΝΤΩ	38	32,8	32,8	32,8
ΔΙΑΦΩΝΩ	24	20,7	20,7	53,4
ΟΥΔΕΤΕΡΟ	28	24,1	24,1	77,6
ΣΥΜΦΩΝΩ	26	22,4	22,4	100,0
ΣΥΝΟΛΟ	116	100,0	100,0	

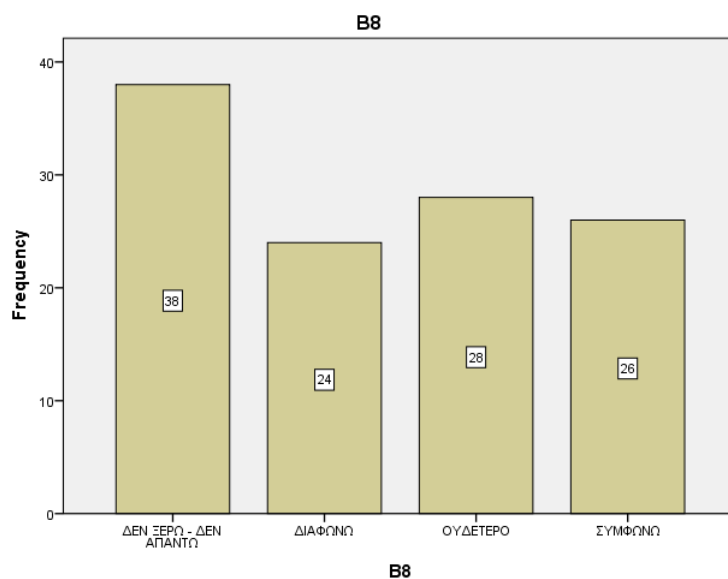

Γράφημα 6. 25 Γραφική Απεικόνιση Προφίλ Συμμετεχόντων (Δήλωση 8, ΠΟΚ)

- Η πολιτική προεκλογικών παροχών και οι πελατειακές σχέσεις που ακολούθησαν τα κόμματα εξουσίας, κατά την μεταπολίτευση, υπονόμισαν το μέλλον των επόμενων γενεών λόγω αύξησης του δημόσιου χρέους (Δήλωση 9^η): Η πλειοψηφία των συμμετεχόντων συμφωνεί (συμφωνώ & συμφωνώ πλήρως) (62,1%, 72 άτομα), όπως φαίνεται στο επόμενο πίνακα και γράφημα.

Πίνακας 6. 50 Στατιστική Ανάλυση Δήλωσης 9 (ΠΟΚ)

	Συχνότητα	Ποσοστό	Έγκυρο Ποσοστό	Αθροιστικό Ποσοστό
ΔΕΝ ΞΕΡΩ - ΔΕΝ ΑΠΑΝΤΩ	30	25,9	25,9	25,9
ΟΥΔΕΤΕΡΟ	14	12,1	12,1	37,9
ΣΥΜΦΩΝΩ	46	39,7	39,7	77,6
ΣΥΜΦΩΝΩ ΠΛΗΡΩΣ	26	22,4	22,4	100,0
ΣΥΝΟΛΟ	116	100,0	100,0	

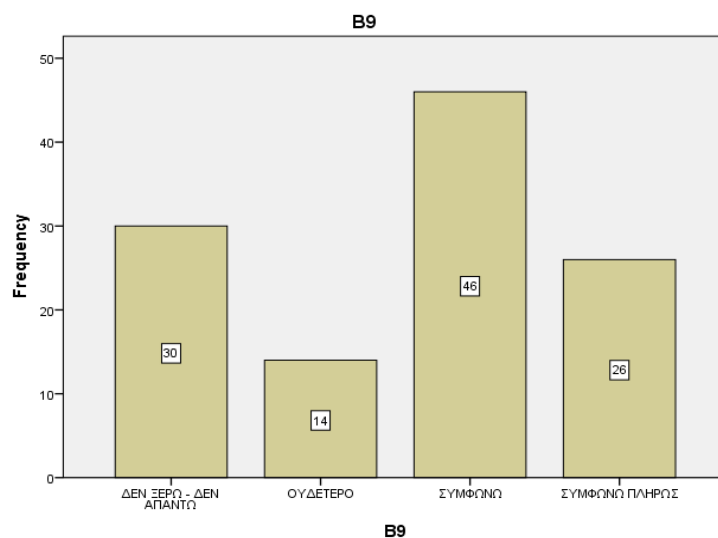

Γράφημα 6. 26 Γραφική Απεικόνιση Προφίλ Συμμετεχόντων (Δήλωση 9, ΠΟΚ)

- Οι προεκλογικές παροχές των κυβερνήσεων παίζουν κρίσιμο ρόλο για την επανεκλογή τους (Δήλωση 10^η): Η πλειοψηφία των συμμετεχόντων συμφωνεί (συμφωνώ & συμφωνώ πλήρως) (81,1%, 94 άτομα), όπως φαίνεται στο επόμενο πίνακα και γράφημα.

Πίνακας 6. 51 Στατιστική Ανάλυση Δήλωσης 10 (ΠΟΚ)

	Συχνότητα	Ποσοστό	Έγκυρο Ποσοστό	Αθροιστικό Ποσοστό
ΔΙΑΦΩΝΩ	10	8,6	8,6	8,6
ΟΥΔΕΤΕΡΟ	12	10,3	10,3	19,0
ΣΥΜΦΩΝΩ	48	41,4	41,4	60,3
ΣΥΜΦΩΝΩ ΠΛΗΡΩΣ	46	39,7	39,7	100,0
ΣΥΝΟΛΟ	116	100,0	100,0	

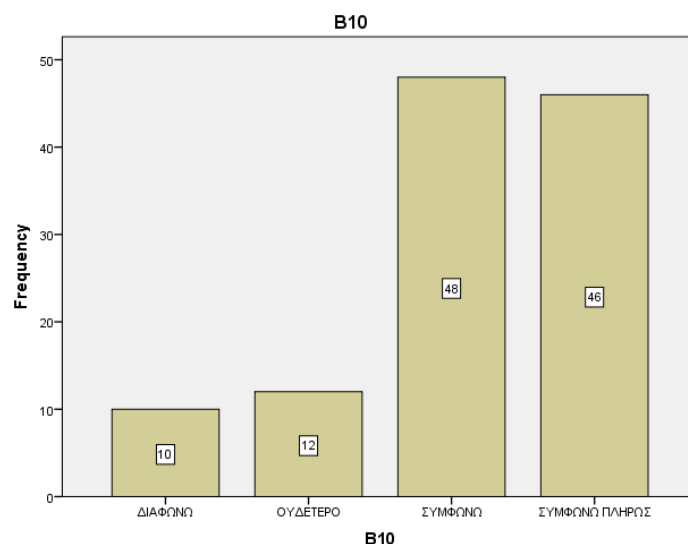

Γράφημα 6. 27 Γραφική Απεικόνιση Προφίλ Συμμετεχόντων (Δήλωση 10, ΠΟΚ)

- Το υπάρχον επίπεδο πολιτικής και κοινωνικής ανάπτυξης επηρεάζει σημαντικά τις απαιτήσεις των ψηφοφόρων για προεκλογικές παροχές (Δήλωση 1^η): Η πλειοψηφία των συμμετεχόντων συμφωνεί (συμφωνώ & συμφωνώ πλήρως) (62%, 72 άτομα), όπως φαίνεται στο επόμενο πίνακα και γράφημα.

Πίνακας 6. 52 Στατιστική Ανάλυση Δήλωσης 11 (ΠΟΚ)

	Συχνότητα	Ποσοστό	Έγκυρο Ποσοστό	Αθροιστικό Ποσοστό
ΔΕΝ ΞΕΡΩ - ΔΕΝ ΑΠΑΝΤΩ	4	3,4	3,4	3,4
ΔΙΑΦΩΝΩ	10	8,6	8,6	12,1
ΟΥΔΕΤΕΡΟ	30	25,9	25,9	37,9
ΣΥΜΦΩΝΩ	60	51,7	51,7	89,7
ΣΥΜΦΩΝΩ ΠΛΗΡΩΣ	12	10,3	10,3	100,0
ΣΥΝΟΛΟ	116	100,0	100,0	

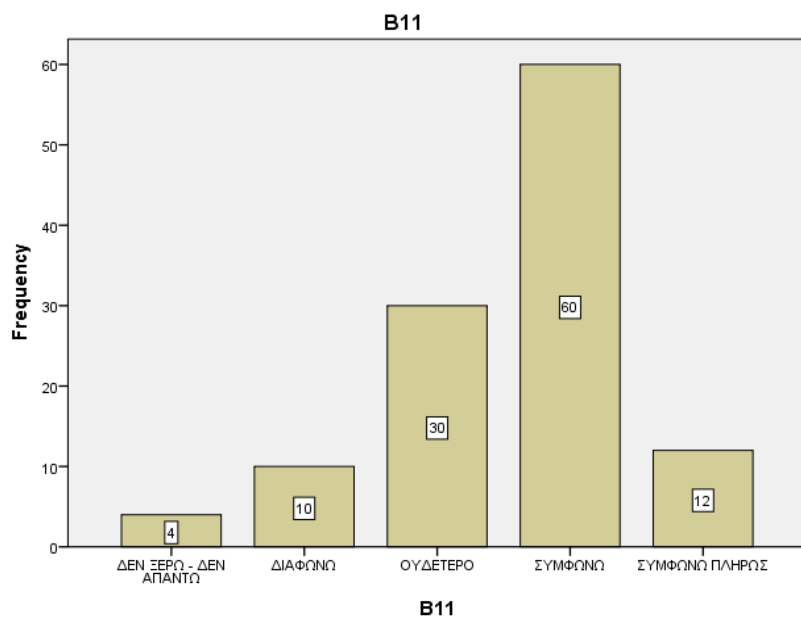

Γράφημα 6. 28 Γραφική Απεικόνιση Προφίλ Συμμετεχόντων (Δήλωση 11, ΠΟΚ)

- Οι άνεργοι ως εκλογικό σώμα επηρεάζει τις προεκλογικές παροχές των κυβερνήσεων (Δήλωση 12^η): Η σχετική πλειοψηφία των συμμετεχόντων συμφωνεί (46,6%, 54 άτομα), όπως φαίνεται στο επόμενο πίνακα και γράφημα.

Πίνακας 6. 53 Στατιστική Ανάλυση Δήλωσης 12 (ΠΟΚ)

	Συχνότητα	Ποσοστό	Έγκυρο Ποσοστό	Αθροιστικό Ποσοστό
ΔΕΝ ΞΕΡΩ - ΔΕΝ ΑΠΑΝΤΩ	10	8,6	8,6	8,6
ΔΙΑΦΩΝΩ ΠΛΗΡΩΣ	12	10,3	10,3	19,0
ΔΙΑΦΩΝΩ	14	12,1	12,1	31,0
ΟΥΔΕΤΕΡΟ	26	22,4	22,4	53,4
ΣΥΜΦΩΝΩ	54	46,6	46,6	100,0
ΣΥΝΟΛΟ	116	100,0	100,0	

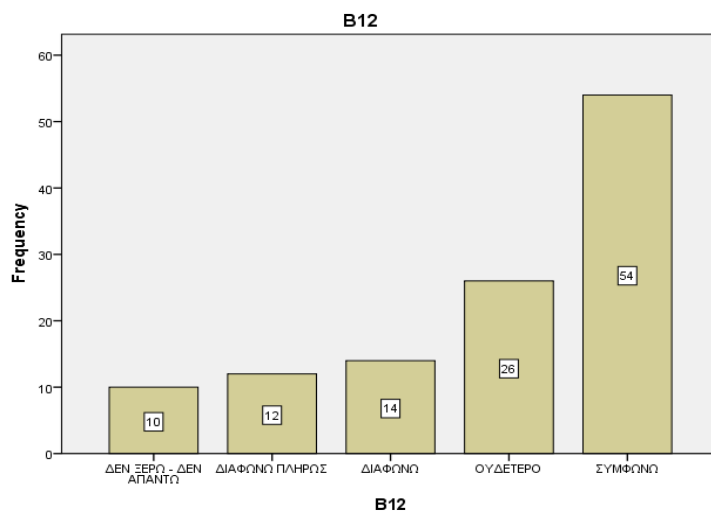

Γράφημα 6. 29 Γραφική Απεικόνιση Προφίλ Συμμετεχόντων (Δήλωση 12, ΠΟΚ)

Οι ισχυρότερες δηλώσεις της ενότητας Πολιτικοί-Οικονομικοί Κύκλοι (ΠΟΚ) είναι οι εξής:

- Στη χρονιά εκλογών οι κυβερνήσεις αυξάνουν τις δημόσιες δαπάνες (π.χ., δαπάνες υγείας, μισθούς δημοσίων υπαλλήλων, κατώτατο μισθό, συντάξεις), για να κερδίσουν ψήφους (Δ1)(μ.ο. 4.28).
- Οι προεκλογικές παροχές των κυβερνήσεων παίζουν κρίσιμο ρόλο για την επανεκλογή τους (Δ2)(μ.ο. 4.12).

Οι λιγότερο ισχυρές δηλώσεις για τους Πολιτικοί-Οικονομικούς Κύκλους (ΠΟΚ) είναι οι εξής:

- Οι προεκλογικές παροχές ακολουθείται και από άλλες κυβερνήσεις στην Ευρωπαϊκή Ένωση ως μέσο επανεκλογής των κυβερνήσεων (Δ8)(μ.ο. 2.03).
- Οι προεκλογικές παροχές ακολουθείται και από άλλες κυβερνήσεις σε άλλες χώρες του κόσμου ως μέσο επανεκλογής των κυβερνήσεων (Δ7)(μ.ο. 2.53).

Στο επόμενο πίνακα φαίνεται το στατιστικό προφίλ των Πολιτικών-Οικονομικών Κύκλων:

Πίνακας 6. 54 Στατιστικό Προφίλ των Πολιτικών-Οικονομικών Κύκλων (δηλώσεις Δ1-Δ12)

	Δ1	Δ2	Δ3	Δ4	Δ5	Δ6	Δ7
N Valid	116	116	116	116	116	116	116
N Missing	0	0	0	0	0	0	0
Μέσος όρος	4,28	3,71	3,83	3,50	3,79	2,61	2,53
Τυπική Απόκλιση	,947	1,279	1,321	1,563	1,355	1,277	1,254

		Δ8	Δ9	Δ10	Δ11	Δ12
N	Valid	116	116	116	116	116
	Missing	0	0	0	0	0
	Μέσος όρος	2,03	3,07	4,12	3,53	2,88
	Τυπική Απόκλιση	1,571	1,910	,915	1,025	1,333

Τέλος, η ανάλυση των ευρημάτων της Πολιτικό-οικονομικών κύκλων (ΠΟΚ) ανά κατηγορία Ανέργων (*Μακροχρόνιοι Άνεργοι – ΜΑ, Βραχυχρόνιοι Άνεργοι-ΒΑ*) έδειξαν τα εξής:

I. ΜΑ (n=38)

- (Δ1-ΠΟΚ) Στη χρονιά εκλογών οι κυβερνήσεις αυξάνουν τις δημόσιες δαπάνες (π.χ., δαπάνες υγείας, μισθούς δημοσίων υπαλλήλων, κατώτατο μισθό, συντάξεις), για να κερδίσουν ψήφους: Η πλειοψηφία των συμμετεχόντων της ΕΚΕ συμφωνεί (συμφωνώ & συμφωνώ πλήρως) (78,9%, 30 άτομα), όπως φαίνεται στο επόμενο πίνακα.

Πίνακας 6. 55 Στατιστική Ανάλυση Δήλωσης 1 (ΠΟΚ-ΜΑ)

	Συχνότητα	Ποσοστό	Έγκυρο Ποσοστό	Αθροιστικό Ποσοστό
ΔΙΑΦΩΝΩ ΠΛΗΡΩΣ	4	10,5	10,5	10,5
ΔΙΑΦΩΝΩ	4	10,5	10,5	21,1
ΣΥΜΦΩΝΩ	20	52,6	52,6	73,7
ΣΥΜΦΩΝΩ ΠΛΗΡΩΣ	10	26,3	26,3	100,0
ΣΥΝΟΛΟ	38	100,0	100,0	

- (Δ2-ΠΟΚ) Η αύξηση των δημοσίων δαπανών στην προεκλογική περίοδο χρησιμοποιείται από τις κυβερνήσεις για να δοθεί ψευδή εικόνα για την δημοσιονομική κατάσταση: Η πλειοψηφία των συμμετεχόντων της ΕΚΕ συμφωνεί (συμφωνώ & συμφωνώ πλήρως) (89,4%, 34 άτομα), όπως φαίνεται στο επόμενο πίνακα.

Πίνακας 6. 56 Στατιστική Ανάλυση Δήλωσης 2 (ΠΟΚ-ΜΑ)

	Συχνότητα	Ποσοστό	Έγκυρο Ποσοστό	Αθροιστικό Ποσοστό
ΟΥΔΕΤΕΡΟ	4	10,5	10,5	10,5
ΣΥΜΦΩΝΩ	20	52,6	52,6	63,2
ΣΥΜΦΩΝΩ ΠΛΗΡΩΣ	14	36,8	36,8	100,0
ΣΥΝΟΛΟ	38	100,0	100,0	

- (Δ3-ΠΟΚ) Οι προεκλογικές παροχές των κυβερνήσεων θα κοστίζει στους ψηφοφόρους οικονομικά, μετεκλογικά: Η πλειοψηφία των συμμετεχόντων της ΕΚΕ συμφωνεί (συμφωνώ & συμφωνώ πλήρως) (89,4%, 34 άτομα), όπως φαίνεται στο επόμενο πίνακα.

Πίνακας 6. 57 Στατιστική Ανάλυση Δήλωσης 3 (ΠΟΚ-ΜΑ)

	Συχνότητα	Ποσοστό	Έγκυρο Ποσοστό	Αθροιστικό Ποσοστό
ΔΙΑΦΩΝΩ	4	10,5	10,5	10,5
ΣΥΜΦΩΝΩ	4	10,5	10,5	21,1
ΣΥΜΦΩΝΩ ΠΛΗΡΩΣ	30	78,9	78,9	100,0
ΣΥΝΟΛΟ	38	100,0	100,0	

- (Δ4-ΠΟΚ) Η ύπαρξη πελατειακών σχέσεων οδηγούν τις κυβερνήσεις σε μεγαλύτερες παροχές κατά την προεκλογική περίοδο: Η πλειοψηφία των συμμετεχόντων της ΕΚΕ συμφωνεί (συμφωνώ & συμφωνώ πλήρως) (63,1%, 24 άτομα), όπως φαίνεται στο επόμενο πίνακα.

Πίνακας 6. 58 Στατιστική Ανάλυση Δήλωσης 4 (ΠΟΚ-ΜΑ)

	Συχνότητα	Ποσοστό	Έγκυρο Ποσοστό	Αθροιστικό Ποσοστό
ΔΕΝ ΞΕΡΩ - ΔΕΝ ΑΠΑΝΤΩ	8	21,1	21,1	21,1
ΔΙΑΦΩΝΩ	6	15,8	15,8	36,8
ΣΥΜΦΩΝΩ	14	36,8	36,8	73,7
ΣΥΜΦΩΝΩ ΠΛΗΡΩΣ	10	26,3	26,3	100,0
ΣΥΝΟΛΟ	38	100,0	100,0	

- (Δ5-ΠΟΚ) Οι παροχές που ακολουθείται από τα κόμματα εξουσίας συνέβαλε σημαντικά στην κρίση δημόσιου χρέους : Η πλειοψηφία των συμμετεχόντων της

ΕΚΕ συμφωνεί (συμφωνά & συμφωνά πλήρως) (63,1%, 24 άτομα), όπως φαίνεται στο επόμενο πίνακα.

Πίνακας 6. 59 Στατιστική Ανάλυση Δήλωσης 5 (ΠΟΚ-ΜΑ)

	Συχνότητα	Ποσοστό	Έγκυρο Ποσοστό	Αθροιστικό Ποσοστό
ΔΕΝ ΞΕΡΩ - ΔΕΝ ΑΠΑΝΤΩ	10	26,3	26,3	26,3
ΔΙΑΦΩΝΩ	4	10,5	10,5	36,8
ΣΥΜΦΩΝΩ	10	26,3	26,3	63,2
ΣΥΜΦΩΝΩ ΠΛΗΡΩΣ	14	36,8	36,8	100,0
ΣΥΝΟΛΟ	38	100,0	100,0	

- (Δ6-ΠΟΚ) Τα μνημόνια περιόρισαν την παροχή προεκλογικών παροχών και τις πελατειακές σχέσεις σημαντικά: Η πλειοψηφία των συμμετεχόντων δηλώνει ουδέτερη θέση (63,2%, 24 άτομα), όπως φαίνεται στο επόμενο πίνακα.

Πίνακας 6. 60 Στατιστική Ανάλυση Δήλωσης 6 (ΠΟΚ-ΜΑ)

	Συχνότητα	Ποσοστό	Έγκυρο Ποσοστό	Αθροιστικό Ποσοστό
ΔΙΑΦΩΝΩ	10	26,3	26,3	26,3
ΟΥΔΕΤΕΡΟ	24	63,2	63,2	89,5
ΣΥΜΦΩΝΩ	4	10,5	10,5	100,0
ΣΥΝΟΛΟ	38	100,0	100,0	

- (Δ7-ΠΟΚ) Οι προεκλογικές παροχές ακολουθείται και από άλλες κυβερνήσεις σε άλλες χώρες του κόσμου ως μέσο επανεκλογής των κυβερνήσεων: Υπάρχει ισορροπία μεταξύ συμφωνίας και διαφωνίας των συμμετεχόντων της ΕΚΕ (36,8%, 14 άτομα), όπως φαίνεται στο επόμενο πίνακα.

Πίνακας 6. 61 Στατιστική Ανάλυση Δήλωσης 7 (ΠΟΚ-ΜΑ)

	Συχνότητα	Ποσοστό	Έγκυρο Ποσοστό	Αθροιστικό Ποσοστό
ΔΕΝ ΞΕΡΩ - ΔΕΝ ΑΠΑΝΤΩ	10	26,3	26,3	26,3
ΔΙΑΦΩΝΩ ΠΛΗΡΩΣ	4	10,5	10,5	36,8
ΟΥΔΕΤΕΡΟ	10	26,3	26,3	63,2
ΣΥΜΦΩΝΩ	14	36,8	36,8	100,0
ΣΥΝΟΛΟ	38	100,0	100,0	

- (Δ8-ΠΟΚ) Οι προεκλογικές παροχές ακολουθείται και από άλλες κυβερνήσεις στην Ευρωπαϊκή Ένωση ως μέσο επανεκλογής των κυβερνήσεων: Η πλειοψηφία των συμμετεχόντων δεν απάντησε (63,2%, 24 άτομα), όπως φαίνεται στο επόμενο πίνακα.

Πίνακας 6. 62 Στατιστική Ανάλυση Δήλωσης 8 (ΠΟΚ-ΜΑ)

	Συχνότητα	Ποσοστό	Έγκυρο Ποσοστό	Αθροιστικό Ποσοστό
ΔΕΝ ΞΕΡΩ - ΔΕΝ ΑΠΑΝΤΩ	24	63,2	63,2	63,2
ΟΥΔΕΤΕΡΟ	10	26,3	26,3	89,5
ΣΥΜΦΩΝΩ	4	10,5	10,5	100,0
ΣΥΝΟΛΟ	38	100,0	100,0	

- (Δ9-ΠΟΚ) Η πολιτική προεκλογικών παροχών και οι πελατειακές σχέσεις που ακολούθησαν τα κόμματα εξουσίας, κατά την μεταπολίτευση, υπονόμισαν το μέλλον των επόμενων γενεών λόγω αύξησης του δημόσιου χρέους: : Η πλειοψηφία των συμμετεχόντων δεν απάντησε (52,6%, 20 άτομα), όπως φαίνεται στο επόμενο πίνακα.

Πίνακας 6. 63 Στατιστική Ανάλυση Δήλωσης 9 (ΠΟΚ-ΜΑ)

	Συχνότητα	Ποσοστό	Έγκυρο Ποσοστό	Αθροιστικό Ποσοστό
ΔΕΝ ΞΕΡΩ - ΔΕΝ ΑΠΑΝΤΩ	20	52,6	52,6	52,6
ΟΥΔΕΤΕΡΟ	4	10,5	10,5	63,2
ΣΥΜΦΩΝΩ ΠΛΗΡΩΣ	14	36,8	36,8	100,0
ΣΥΝΟΛΟ	38	100,0	100,0	

- (Δ10-ΠΟΚ) Οι προεκλογικές παροχές των κυβερνήσεων παίζουν κρίσιμο ρόλο για την επανεκλογή τους: Η πλειοψηφία των συμμετεχόντων συμφωνεί (συμφωνά & συμφωνά πλήρως) (78,9%, 30 άτομα), όπως φαίνεται στο επόμενο πίνακα.

Πίνακας 6. 64 Στατιστική Ανάλυση Δήλωσης 10 (ΠΟΚ-ΜΑ)

	Συχνότητα	Ποσοστό	Έγκυρο Ποσοστό	Αθροιστικό Ποσοστό

ΟΥΔΕΤΕΡΟ	8	21,1	21,1	21,1
ΣΥΜΦΩΝΩ	10	26,3	26,3	47,4
ΣΥΜΦΩΝΩ ΠΛΗΡΩΣ	20	52,6	52,6	100,0
ΣΥΝΟΛΟ	38	100,0	100,0	

- (Δ11-ΠΟΚ) Το υπάρχον επίπεδο πολιτικής και κοινωνικής ανάπτυξης επηρεάζει σημαντικά τις απαιτήσεις των ψηφοφόρων για προεκλογικές παροχές: Η πλειοψηφία των συμμετεχόντων δηλώνει ουδέτερη θέση (ούτε συμφωνώ / ούτε διαφωνώ) (52,6%, 20 άτομα), όπως φαίνεται στο επόμενο πίνακα.

Πίνακας 6. 65 Στατιστική Ανάλυση Δήλωσης 11 (ΠΟΚ-ΜΑ)

	Συχνότητα	Ποσοστό	Έγκυρο Ποσοστό	Αθροιστικό Ποσοστό
ΟΥΔΕΤΕΡΟ	20	52,6	52,6	52,6
ΣΥΜΦΩΝΩ	18	47,4	47,4	100,0
ΣΥΝΟΛΟ	38	100,0	100,0	

- (Δ12-ΠΟΚ) Οι άνεργοι ως εκλογικό σώμα επηρεάζει τις προεκλογικές παροχές των κυβερνήσεων : Η πλειοψηφία των συμμετεχόντων συμφωνεί (52,6%, 20 άτομα), όπως φαίνεται στο επόμενο πίνακα.

Πίνακας 6. 66 Στατιστική Ανάλυση Δήλωσης 12 (ΠΟΚ-ΜΑ)

	Συχνότητα	Ποσοστό	Έγκυρο Ποσοστό	Αθροιστικό Ποσοστό
ΔΙΑΦΩΝΩ ΠΛΗΡΩΣ	4	10,5	10,5	10,5
ΔΙΑΦΩΝΩ	10	26,3	26,3	36,8
ΟΥΔΕΤΕΡΟ	4	10,5	10,5	47,4
ΣΥΜΦΩΝΩ	20	52,6	52,6	100,0
ΣΥΝΟΛΟ	38	100,0	100,0	

Οι ισχυρότερες δηλώσεις της ενότητας Πολιτικοί-Οικονομικοί Κύκλοι (ΠΟΚ) για τους μακροχρόνιους ανέργους (ΜΑ) είναι οι εξής:

- Οι προεκλογικές παροχές των κυβερνήσεων θα κοστίζει στους ψηφοφόρους οικονομικά, μετεκλογικά (Δ3)(μ.ο. 4.58).

- Οι προεκλογικές παροχές των κυβερνήσεων παίζουν κρίσιμο ρόλο για την επανεκλογή τους (Δ10)(μ.ο. 4.32).

Οι λιγότερο ισχυρές δηλώσεις για τους Πολιτικό-Οικονομικούς Κύκλους (ΠΟΚ) για τους μακροχρόνιους ανέργους (ΜΑ) είναι οι εξής:

- Οι προεκλογικές παροχές ακολουθείται και από άλλες κυβερνήσεις στην Ευρωπαϊκή Ένωση ως μέσο επανεκλογής των κυβερνήσεων (Δ8)(μ.ο. 1.21).
- Η πολιτική προεκλογικών παροχών και οι πελατειακές σχέσεις που ακολούθησαν τα κόμματα εξουσίας, κατά την μεταπολίτευση, υπονόμισαν το μέλλον των επόμενων γενεών λόγω αύξησης του δημόσιου χρέους (Δ9)(μ.ο. 2.16).

Στο επόμενο πίνακα φαίνεται το στατιστικό προφίλ των Πολιτικών-Οικονομικών Κύκλων για τους μακροχρόνιους ανέργους (ΜΑ):

Πίνακας 6. 67 Στατιστικό Προφίλ των Πολιτικών-Οικονομικών Κύκλων για τους μακροχρόνιους ανέργους (ΜΑ) (δηλώσεις Δ1-Δ12)

	Δ1	Δ2	Δ3	Δ4	Δ5	Δ6	Δ7
N Valid	38	38	38	38	38	38	38
N Missing	0	0	0	0	0	0	0
Μέσος όρος	3,74	4,26	4,58	3,11	3,11	2,84	2,37
Τυπική απόκλιση	1,267	,644	,948	1,886	2,077	,594	1,683
	Δ8	Δ9	Δ10	Δ11	Δ12		
N Valid	38	38	38	38	38		
N Missing	0	0	0	0	0		
Μέσος όρος	1,21	2,16	4,32	3,47	3,05		
Τυπική απόκλιση	1,630	2,377	,809	,506	1,114		

II. ΒΑ (n=78)

- (Δ1-ΠΟΚ) Στη χρονιά εκλογών οι κυβερνήσεις αυξάνουν τις δημόσιες δαπάνες (π.χ., δαπάνες υγείας, μισθούς δημοσίων υπαλλήλων, κατώτατο μισθό, συντάξεις), για να κερδίσουν ψήφους: Η πλειοψηφία των συμμετεχόντων συμφωνεί (συμφωνώ & συμφωνώ πλήρως) (94,9%, 74 άτομα), όπως φαίνεται στο επόμενο πίνακα.

Πίνακας 6. 68 Στατιστική Ανάλυση Δήλωσης 10 (ΠΟΚ-ΒΑ)

	Συχνότητα	Ποσοστό	Έγκυρο Ποσοστό	Αθροιστικό Ποσοστό
ΟΥΔΕΤΕΡΟ	4	5,1	5,1	5,1
ΣΥΜΦΩΝΩ	28	35,9	35,9	41,0
ΣΥΜΦΩΝΩ ΠΛΗΡΩΣ	46	59,0	59,0	100,0
ΣΥΝΟΛΟ	78	100,0	100,0	

- (Δ2-ΠΟΚ) Η αύξηση των δημοσίων δαπανών στην προεκλογική περίοδο χρησιμοποιείται από τις κυβερνήσεις για να δοθεί ψευδή εικόνα για την δημοσιονομική κατάσταση: Η πλειοψηφία των συμμετεχόντων συμφωνεί (συμφωνά & συμφωνά πλήρως) (71,8%, 56 άτομα), όπως φαίνεται στο επόμενο πίνακα.

Πίνακας 6. 69 Στατιστική Ανάλυση Δήλωσης 2 (ΠΟΚ-ΒΑ)

	Συχνότητα	Ποσοστό	Έγκυρο Ποσοστό	Αθροιστικό Ποσοστό
ΔΕΝ ΞΕΡΩ - ΔΕΝ ΑΠΑΝΤΩ	10	12,8	12,8	12,8
ΟΥΔΕΤΕΡΟ	12	15,4	15,4	28,2
ΣΥΜΦΩΝΩ	48	61,5	61,5	89,7
ΣΥΜΦΩΝΩ ΠΛΗΡΩΣ	8	10,3	10,3	100,0
ΣΥΝΟΛΟ	78	100,0	100,0	

- (Δ3-ΠΟΚ) Οι προεκλογικές παροχές των κυβερνήσεων θα κοστίζει στους ψηφοφόρους οικονομικά, μετεκλογικά: Η πλειοψηφία των συμμετεχόντων συμφωνεί (συμφωνά & συμφωνά πλήρως) (76,9%, 60 άτομα), όπως φαίνεται στο επόμενο πίνακα.

Πίνακας 6. 70 Στατιστική Ανάλυση Δήλωσης 3 (ΠΟΚ-ΒΑ)

	Συχνότητα	Ποσοστό	Έγκυρο Ποσοστό	Αθροιστικό Ποσοστό
ΔΕΝ ΞΕΡΩ - ΔΕΝ ΑΠΑΝΤΩ	8	10,3	10,3	10,3
ΔΙΑΦΩΝΩ ΠΛΗΡΩΣ	2	2,6	2,6	12,8
ΟΥΔΕΤΕΡΟ	8	10,3	10,3	23,1
ΣΥΜΦΩΝΩ	56	71,8	71,8	94,9

ΣΥΜΦΩΝΩ ΠΛΗΡΩΣ	4	5,1	5,1	100,0
ΣΥΝΟΛΟ	78	100,0	100,0	

- (Δ4-ΠΟΚ) Η ύπαρξη πελατειακών σχέσεων οδηγούν τις κυβερνήσεις σε μεγαλύτερες παροχές κατά την προεκλογική περίοδο: Η πλειοψηφία των συμμετεχόντων συμφωνεί (συμφωνά & συμφωνά πλήρως) (76,9%, 60 άτομα), όπως φαίνεται στο επόμενο πίνακα.

Πίνακας 6. 71 Στατιστική Ανάλυση Δήλωσης 4 (ΠΟΚ-ΒΑ)

	Συχνότητα	Ποσοστό	Έγκυρο Ποσοστό	Αθροιστικό Ποσοστό
ΔΕΝ ΞΕΡΩ - ΔΕΝ ΑΠΑΝΤΩ	6	7,7	7,7	7,7
ΔΙΑΦΩΝΩ ΠΛΗΡΩΣ	2	2,6	2,6	10,3
ΔΙΑΦΩΝΩ	2	2,6	2,6	12,8
ΟΥΔΕΤΕΡΟ	8	10,3	10,3	23,1
ΣΥΜΦΩΝΩ	42	53,8	53,8	76,9
ΣΥΜΦΩΝΩ ΠΛΗΡΩΣ	18	23,1	23,1	100,0
ΣΥΝΟΛΟ	78	100,0	100,0	

- (Δ5-ΠΟΚ) Οι παροχές που ακολουθείται από τα κόμματα εξουσίας συνέβαλε σημαντικά στην κρίση δημόσιου χρέους: Η πλειοψηφία των συμμετεχόντων συμφωνεί (συμφωνά & συμφωνά πλήρως) (89,7%, 70 άτομα), όπως φαίνεται στο επόμενο πίνακα.

Πίνακας 6. 72 Στατιστική Ανάλυση Δήλωσης 5 (ΠΟΚ-ΒΑ)

	Συχνότητα	Ποσοστό	Έγκυρο Ποσοστό	Αθροιστικό Ποσοστό
ΟΥΔΕΤΕΡΟ	8	10,3	10,3	10,3
ΣΥΜΦΩΝΩ	52	66,7	66,7	76,9
ΣΥΜΦΩΝΩ ΠΛΗΡΩΣ	18	23,1	23,1	100,0
ΣΥΝΟΛΟ	78	100,0	100,0	

- (Δ6-ΠΟΚ) Τα μνημόνια περιόρισαν την παροχή προεκλογικών παροχών και τις πελατειακές σχέσεις σημαντικά: Η σχετική πλειοψηφία των συμμετεχόντων συμφωνεί (συμφωνά & συμφωνά πλήρως) (33,3%, 26 άτομα), όπως φαίνεται στο επόμενο πίνακα.

Πίνακας 6. 73 Στατιστική Ανάλυση Δήλωσης 6 (ΠΟΚ-ΒΑ)

	Συχνότητα	Ποσοστό	Έγκυρο Ποσοστό	Αθροιστικό Ποσοστό
ΔΕΝ ΞΕΡΩ - ΔΕΝ ΑΠΑΝΤΩ	15	19,2	19,2	19,2
ΔΙΑΦΩΝΩ ΠΛΗΡΩΣ	5	6,4	6,4	25,6
ΔΙΑΦΩΝΩ	10	12,8	12,8	38,5
ΟΥΔΕΤΕΡΟ	22	28,2	28,2	66,7
ΣΥΜΦΩΝΩ	26	33,3	33,3	100,0
ΣΥΝΟΛΟ	78	100,0	100,0	

- (Δ7-ΠΟΚ) Οι προεκλογικές παροχές ακολουθείται και από άλλες κυβερνήσεις σε άλλες χώρες του κόσμου ως μέσο επανεκλογής των κυβερνήσεων: Η σχετική πλειοψηφία των συμμετεχόντων διαφωνεί (43,6%, 34 άτομα), όπως φαίνεται στο επόμενο πίνακα.

Πίνακας 6. 74 Στατιστική Ανάλυση Δήλωσης 7 (ΠΟΚ-ΒΑ)

	Συχνότητα	Ποσοστό	Έγκυρο Ποσοστό	Αθροιστικό Ποσοστό
ΔΕΝ ΞΕΡΩ - ΔΕΝ ΑΠΑΝΤΩ	4	5,1	5,1	5,1
ΔΙΑΦΩΝΩ	34	43,6	43,6	48,7
ΟΥΔΕΤΕΡΟ	24	30,8	30,8	79,5
ΣΥΜΦΩΝΩ	16	20,5	20,5	100,0
ΣΥΝΟΛΟ	78	100,0	100,0	

- (Δ8-ΠΟΚ) Οι προεκλογικές παροχές ακολουθείται και από άλλες κυβερνήσεις στην Ευρωπαϊκή Ένωση ως μέσο επανεκλογής των κυβερνήσεων: Η σχετική πλειοψηφία των συμμετεχόντων διαφωνεί (30,8%, 24 άτομα), όπως φαίνεται στο επόμενο πίνακα.

Πίνακας 6. 75 Στατιστική Ανάλυση Δήλωσης 8 (ΠΟΚ-ΒΑ)

	Συχνότητα	Ποσοστό	Έγκυρο Ποσοστό	Αθροιστικό Ποσοστό
ΔΕΝ ΞΕΡΩ - ΔΕΝ ΑΠΑΝΤΩ	14	17,9	17,9	17,9
ΔΙΑΦΩΝΩ	24	30,8	30,8	48,7
ΟΥΔΕΤΕΡΟ	18	23,1	23,1	71,8

ΣΥΜΦΩΝΩ	22	28,2	28,2	100,0
ΣΥΝΟΛΟ	78	100,0	100,0	

- (Δ9-ΠΟΚ) Η πολιτική προεκλογικών παροχών και οι πελατειακές σχέσεις που ακολούθησαν τα κόμματα εξουσίας, κατά την μεταπολίτευση, υπονόμισαν το μέλλον των επόμενων γενεών λόγω αύξησης του δημόσιου χρέους: Η πλειοψηφία των συμμετεχόντων συμφωνεί (συμφωνώ & συμφωνώ πλήρως) (64,4%, 58 άτομα), όπως φαίνεται στο επόμενο πίνακα.

Πίνακας 6. 76 Στατιστική Ανάλυση Δήλωσης 9 (ΠΟΚ-ΒΑ)

	Συχνότητα	Ποσοστό	Έγκυρο Ποσοστό	Αθροιστικό Ποσοστό
ΔΕΝ ΞΕΡΩ - ΔΕΝ ΑΠΑΝΤΩ	10	12,8	12,8	12,8
ΟΥΔΕΤΕΡΟ	10	12,8	12,8	25,6
ΣΥΜΦΩΝΩ	46	59,0	59,0	84,6
ΣΥΜΦΩΝΩ ΠΛΗΡΩΣ	12	15,4	15,4	100,0
ΣΥΝΟΛΟ	78	100,0	100,0	

- (Δ10-ΠΟΚ) Οι προεκλογικές παροχές των κυβερνήσεων παίζουν κρίσιμο ρόλο για την επανεκλογή τους: Η πλειοψηφία των συμμετεχόντων συμφωνεί (συμφωνώ & συμφωνώ πλήρως) (82%, 64 άτομα), όπως φαίνεται στο επόμενο πίνακα.

Πίνακας 6. 77 Στατιστική Ανάλυση Δήλωσης 10 (ΠΟΚ-ΒΑ)

	Συχνότητα	Ποσοστό	Έγκυρο Ποσοστό	Αθροιστικό Ποσοστό
ΔΙΑΦΩΝΩ	10	12,8	12,8	12,8
ΟΥΔΕΤΕΡΟ	4	5,1	5,1	17,9
ΣΥΜΦΩΝΩ	38	48,7	48,7	66,7
ΣΥΜΦΩΝΩ ΠΛΗΡΩΣ	26	33,3	33,3	100,0
ΣΥΝΟΛΟ	78	100,0	100,0	

- (Δ11-ΠΟΚ) Το υπάρχον επίπεδο πολιτικής και κοινωνικής ανάπτυξης επηρεάζει σημαντικά τις απαιτήσεις των ψηφοφόρων για προεκλογικές παροχές : Η

πλειοψηφία των συμμετεχόντων συμφωνεί (συμφωνώ & συμφωνώ πλήρως) (69,2%, 54 άτομα), όπως φαίνεται στο επόμενο πίνακα.

Πίνακας 6. 78 Στατιστική Ανάλυση Δήλωσης 11 (ΠΟΚ-ΒΑ)

	Συχνότητα	Ποσοστό	Έγκυρο Ποσοστό	Αθροιστικό Ποσοστό
ΔΕΝ ΞΕΡΩ - ΔΕΝ ΑΠΑΝΤΩ	4	5,1	5,1	5,1
ΔΙΑΦΩΝΩ	10	12,8	12,8	17,9
ΟΥΔΕΤΕΡΟ	10	12,8	12,8	30,8
ΣΥΜΦΩΝΩ	42	53,8	53,8	84,6
ΣΥΜΦΩΝΩ ΠΛΗΡΩΣ	12	15,4	15,4	100,0
ΣΥΝΟΛΟ	78	100,0	100,0	

- (Δ12-ΠΟΚ) Οι άνεργοι ως εκλογικό σώμα επηρεάζει τις προεκλογικές παροχές των κυβερνήσεων: Η σχετική πλειοψηφία των συμμετεχόντων συμφωνεί (43,6%, 34 άτομα), όπως φαίνεται στο επόμενο πίνακα.

Πίνακας 6. 79 Στατιστική Ανάλυση Δήλωσης 12 (ΠΟΚ-ΒΑ)

	Συχνότητα	Ποσοστό	Έγκυρο Ποσοστό	Αθροιστικό Ποσοστό
ΔΕΝ ΞΕΡΩ - ΔΕΝ ΑΠΑΝΤΩ	10	12,8	12,8	12,8
ΔΙΑΦΩΝΩ ΠΛΗΡΩΣ	8	10,3	10,3	23,1
ΔΙΑΦΩΝΩ	4	5,1	5,1	28,2
ΟΥΔΕΤΕΡΟ	22	28,2	28,2	56,4
ΣΥΜΦΩΝΩ	34	43,6	43,6	100,0
ΣΥΝΟΛΟ	78	100,0	100,0	

Οι ισχυρότερες δηλώσεις της ενότητας Πολιτικοί-Οικονομικοί Κύκλοι (ΠΟΚ) για τους βραχυχρόνιους ανέργους (ΒΑ) είναι οι εξής:

- Στη χρονιά εκλογών οι κυβερνήσεις αυξάνουν τις δημόσιες δαπάνες (π.χ., δαπάνες υγείας, μισθούς δημοσίων υπαλλήλων, κατώτατο μισθό, συντάξεις), για να κερδίσουν ψήφους (Δ1)(μ.ο. 4.54).
- Οι παροχές που ακολουθείται από τα κόμματα εξουσίας συνέβαλε σημαντικά στην κρίση δημόσιου χρέους (Δ5)(μ.ο. 4.13).

Οι λιγότερο ισχυρές δηλώσεις για τους Πολιτικό-Οικονομικούς Κύκλους (ΠΟΚ) για τους βραχυχρόνιους ανέργους (ΒΑ) είναι οι εξής:

- Οι προεκλογικές παροχές ακολουθείται και από άλλες κυβερνήσεις στην Ευρωπαϊκή Ένωση ως μέσο επανεκλογής των κυβερνήσεων (Δ8)(μ.ο. 2.44).
- Τα μνημόνια περιόρισαν την παροχή προεκλογικών παροχών και τις πελατειακές σχέσεις σημαντικά (Δ6)(μ.ο. 2.50).

Στο επόμενο πίνακα φαίνεται το στατιστικό προφίλ των Πολιτικών-Οικονομικών Κύκλων για τους βραχυχρόνιους ανέργους (ΒΑ):

Πίνακας 6. 80 Στατιστικό Προφίλ των Πολιτικών-Οικονομικών Κύκλων για τους Βραχυχρόνιους ανέργους (ΒΑ) (δηλώσεις Δ1-Δ12)

	B1	B2	B3	B4	B5	B6	B7
N Valid	78	78	78	78	78	78	78
Missing	0	0	0	0	0	0	0
Μέσος όρος	4,54	3,44	3,46	3,69	4,13	2,50	2,62
Τυπική απόκλιση	,596	1,420	1,326	1,351	,567	1,492	,983
	B8	B9	B10	B11	B12		
N Valid	78	78	78	78	78		
Missing	0	0	0	0	0		
Μέσος όρος	2,44	3,51	4,03	3,56	2,79		
Τυπική απόκλιση	1,383	1,457	,953	1,202	1,427		

6.8 Παράγοντες Έρευνας

Στην παρούσα εμπειρική κοινωνική έρευνα (ΕΚΕ) υπολογίσθηκαν με εμπειρικό τρόπο δύο παράγοντες:

- *Εκλογική Συμπεριφορά (ΕΣ)*
- *Πολιτικό-οικονομικοί Κύκλοι (ΠΟΚ)*

Στον επόμενο πίνακα φαίνονται συγκεντρωτικά, τα μέτρα κεντρικής τάσης & διακύμανσης των παραγόντων:

Πίνακας 6. 81 Στατιστικό Προφίλ Παραγόντων Έρευνας (ΕΣ, ΠΟΚ)

	ΕΣ	ΠΟΚ
N Valid	116	116
Missing	0	0

Μέσος όρος	3,5545	3,3234
Διάμεσος	3,5600	3,5800
Επικρατούσα Τιμή	3,56	3,58
Τυπική απόκλιση	,52313	,61471
Διακύμανση	,274	,378
Εύρος	2,12	2,34
Ελάχιστη τιμή	2,44	1,83
Μέγιστη τιμή	4,56	4,17

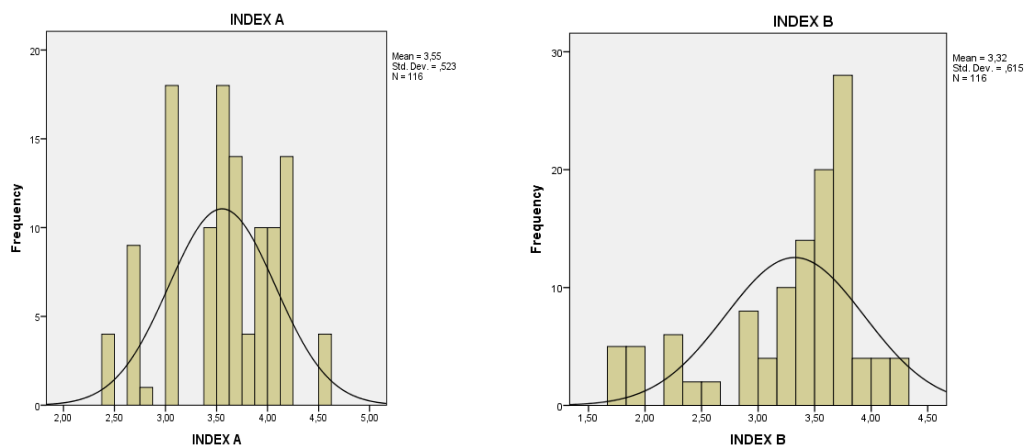

Γράφημα 6. 30 Γραφική Απεικόνιση Παραγόντων (ΕΣ, ΠΟΚ)

6.9 Έλεγχος Συνάφειας Παραγόντων

Για τον έλεγχο πιθανής συσχέτισης μεταξύ των παραγόντων της παρούσας εμπειρικής κοινωνικής έρευνας (ΕΚΕ), πραγματοποιήθηκε έλεγχος κανονικότητας (καμπύλη Gauss), αλγεβρικά (τεστ *K-S* & *S-W*) και γεωμετρικά (ιστόγραμμα, διαγράμματα *Box&Whisker*) (Νόβα-Καλτσούνη, 2006; Λουκαΐδης, 2011), με τα εξής αποτελέσματα, όπως φαίνονται στον επόμενο πίνακα και γράφημα¹¹:

- Οι παράγοντες ΕΣ & ΠΟΚ, δεν έχουν κανονική κατανομή (καμπύλη Gauss), καθώς και στα δύο τεστ *K-S* & *S-W* η σημαντικότητα είναι μικρότερη του 0,05 (Sig.<0,05), και

¹¹Ροή εντολών [SPSS]: Analyze → descriptive Statistics → Explore →Dependent List (ΕΣ, ΠΟΚ)→ Plots → Histogram →Normality plots with tests

- στα αντίστοιχα διαγράμματα Box&Whisker η διάμεσος δεν βρίσκεται περίπου στη μέση και ούτε τα δύο άκρα απέχουν εξίσου από το ορθογώνιο, ενώ υπάρχουν και ενδείξεις ακραίων τιμών σε κάποια/α άκρο/α.

Πίνακας 6. 82 Έλεγχος Κανονικότητας των Ερευνητικών Παραγόντων (ΕΣ, ΠΟΚ)

	Kolmogorov-Smirnov ^a			Shapiro-Wilk		
	Statistic	df	Sig.	Statistic	df	Sig.
ΕΣ	,142	116	,000	,956	116	,001
ΠΟΚ	,251	116	,000	,857	116	,000

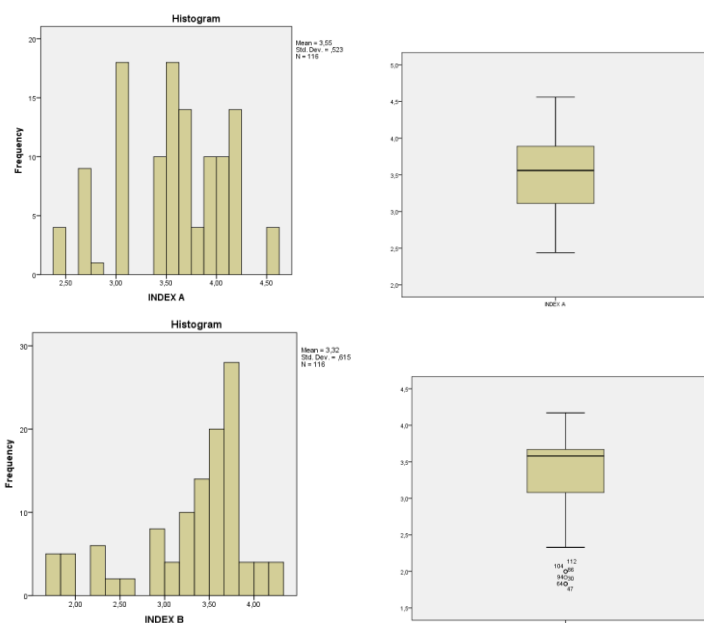

Γράφημα 6. 31 Γραφική Απεικόνιση Παραγόντων (ΕΣ, ΠΟΚ)

Επιλέχθηκε ο συντελεστής συσχέτισης *Spearman* λόγω μη κανονικότητας των παραγόντων της παρούσας ΕΚΕ (Νόβα-Καλτσούνη, 2006). Στην παρούσα ΕΚΕ ως επίπεδο σημαντικότητας (μ), ορίστηκε το 0,05. Επίσης, η ερμηνεία για τα ευρήματα της συσχέτισης, βασίστηκε στο εξής πλαίσιο τιμών του συντελεστή συσχέτισης (Νόβα-Καλτσούνη, 2006):

- $\pm,00 - ,20$: «ασήμαντη» συσχέτιση
- $\pm,20 - ,40$: «μέτρια» συσχέτιση
- $\pm,40 - ,70$: «σημαντική» συσχέτιση
- $\pm,70 - 1,0$: «πολύ σημαντική» συσχέτιση

Συνεπώς, η συσχέτιση μεταξύ των παραγόντων της παρούσας ΕΚΕ, παρουσίασε τα εξής αποτελέσματα^{12,13}:

Πίνακας 6. 83 Πίνακας Συσχέτισης Παραγόντων (ΕΛ, ΠΟΚ)

			ΕΣ	ΠΟΚ
Spearman'srho	ΕΣ	CorrelationCoefficient	1,000	,787**
		Sig. (2-tailed)	.	,000
		N	116	116
	ΠΟΚ	CorrelationCoefficient	,787**	1,000
		Sig. (2-tailed)	,000	.
		N	116	116

- Διαπιστώνεται υψηλή στατιστική σημαντικότητα μεταξύ του παράγοντα ΕΣ και ΠΟΚ (<0,05), με σημαντική θετική συσχέτιση (όταν αυξάνει θετικά ο ένας παράγοντας, αυξάνει αντίστοιχα θετικά και ο άλλος). Δηλαδή, η εκλογική συμπεριφορά (ΕΣ) έχει σημαντική θετική συσχέτιση με τους Πολιτικό – οικονομικούς κύκλους (ΠΟΚ).

6.10 Έλεγχος Επίδρασης Δημογραφικών-Κοινωνικών Χαρακτηριστικών

Πραγματοποιήθηκε έλεγχος δημογραφικών & κοινωνικών χαρακτηριστικών με χρήση μη παραμετρικών τεστ (non Parametric Test – *Mann-Whitney UTest / Kruskal Wallis Test*) καθώς τουλάχιστον ο ένας παράγοντας δεν ακολουθούσε κανονική κατανομή (ΕΛ, ΠΟΚ). Διαπιστώθηκε όπως φαίνεται στους επόμενους πίνακες ότι δεν υπάρχει κάποια επίδραση από τα δημογραφικά ή κοινωνικά χαρακτηριστικά. Συγκεκριμένα:

- Φύλο. Καμία επίδραση στους παράγοντες ΕΛ και ΠΟΚ (Sig.: >0.5).

¹²Επιλογή συντελεστή συσχέτισης Spearman καθώς τουλάχιστον ο ένας εκ των παραγόντων, έχει μη κανονική κατανομή, ενώ χρήση συντελεστή Pearson όταν υποχρεωτικά και οι δύο παράγοντες έχουν κανονική κατανομή.

¹³Ροή εντολών [SPSS]: Analyze → Correlate → Bivariate → Spearman

Πίνακας 6. 84 Πίνακας Επίδρασης Παραγόντων (ΕΛ, ΠΟΚ) από Φύλο

Hypothesis Test Summary				
	Null Hypothesis	Test	Sig.	Decision
1	The distribution of INDEX A is the same across categories of ΦΥΛΟ.	Independent-Samples Mann-Whitney U Test	.788	Retain the null hypothesis.
2	The distribution of INDEX B is the same across categories of ΦΥΛΟ.	Independent-Samples Mann-Whitney U Test	.973	Retain the null hypothesis.

Asymptotic significances are displayed. The significance level is ,05.

- *Κατηγορία Ανεργίας.* Καμία επίδραση στους παράγοντες ΕΛ και ΠΟΚ (Sig.: >0.5).

Πίνακας 6. 85 Πίνακας Επίδρασης Παραγόντων (ΕΛ, ΠΟΚ) από Κατηγορία Ανεργίας (ΜΑ, ΒΑ)

Hypothesis Test Summary				
	Null Hypothesis	Test	Sig.	Decision
1	The distribution of INDEX A is the same across categories of ΚΑΤΗΓΟΡΙΑ ΑΝΕΡΓΙΑΣ.	Independent-Samples Mann-Whitney U Test	.795	Retain the null hypothesis.
2	The distribution of INDEX B is the same across categories of ΚΑΤΗΓΟΡΙΑ ΑΝΕΡΓΙΑΣ.	Independent-Samples Mann-Whitney U Test	.670	Retain the null hypothesis.

Asymptotic significances are displayed. The significance level is ,05.

- *Ηλικία.* Καμία επίδραση στους παράγοντες ΕΛ και ΠΟΚ (Sig.: >0.5).

Πίνακας 6. 86 Πίνακας Επίδρασης Παραγόντων (ΕΛ, ΠΟΚ) από Ηλικία

Hypothesis Test Summary				
	Null Hypothesis	Test	Sig.	Decision
1	The distribution of INDEX A is the same across categories of ΗΛΙΚΙΑ.	Independent-Samples Kruskal-Wallis Test	.803	Retain the null hypothesis.
2	The distribution of INDEX B is the same across categories of ΗΛΙΚΙΑ.	Independent-Samples Kruskal-Wallis Test	.653	Retain the null hypothesis.

Asymptotic significances are displayed. The significance level is ,05.

- *Οικονομική Κατάσταση.* Καμία επίδραση στους παράγοντες ΕΛ και ΠΟΚ (Sig.: >0.5).

Πίνακας 6. 87 Πίνακας Επίδρασης Παραγόντων (ΕΛ, ΠΟΚ) από Οικονομική Κατάσταση

Hypothesis Test Summary

	Null Hypothesis	Test	Sig.	Decision
1	The distribution of INDEX A is the same across categories of ΟΙΚ_ΚΑΤΑΣΤΑΣΗ.	Independent Samples Kruskal-Wallis Test	,923	Retain the null hypothesis.
2	The distribution of INDEX B is the same across categories of ΟΙΚ_ΚΑΤΑΣΤΑΣΗ.	Independent Samples Kruskal-Wallis Test	,571	Retain the null hypothesis.

Asymptotic significances are displayed. The significance level is ,05.

- *Εκπαίδευση.* Καμία επίδραση στους παράγοντες ΕΛ και ΠΟΚ (Sig.: >0.5).

Πίνακας 6. 88 Πίνακας Επίδρασης Παραγόντων (ΕΛ, ΠΟΚ) από Εκπαίδευση

Hypothesis Test Summary

	Null Hypothesis	Test	Sig.	Decision
1	The distribution of INDEX A is the same across categories of ΕΚΠΑΙΔΕΥΣΗ.	Independent Samples Kruskal-Wallis Test	,858	Retain the null hypothesis.
2	The distribution of INDEX B is the same across categories of ΕΚΠΑΙΔΕΥΣΗ.	Independent Samples Kruskal-Wallis Test	,740	Retain the null hypothesis.

Asymptotic significances are displayed. The significance level is ,05.

- *Επαγγελματική Κατηγορία.* Καμία επίδραση στους παράγοντες ΕΛ και ΠΟΚ (Sig.: >0.5).

Πίνακας 6. 89 Πίνακας Επίδρασης Παραγόντων (ΕΛ, ΠΟΚ) από Επαγγελματική Κατηγορία

Hypothesis Test Summary

	Null Hypothesis	Test	Sig.	Decision
1	The distribution of INDEX A is the same across categories of ΕΠΑΓΓ_ΚΑΤΗΓ.	Independent Samples Kruskal-Wallis Test	,877	Retain the null hypothesis.
2	The distribution of INDEX B is the same across categories of ΕΠΑΓΓ_ΚΑΤΗΓ.	Independent Samples Kruskal-Wallis Test	,588	Retain the null hypothesis.

Asymptotic significances are displayed. The significance level is ,05.

ΚΕΦΑΛΑΙΟ ΕΒΔΟΜΟ: ΣΥΜΠΕΡΑΣΜΑΤΑ

7.1 Τελικά Συμπεράσματα και Συζήτηση

Οι δημόσιες δαπάνες, αξιοποιούνται σε εκλογικές περιόδους, από τις εκάστοτε κυβερνήσεις για παραμονή στην εξουσία και υφαρπαγή της ψήφου του εκλογικού σώματος (Rogoff and Sibert, 1988; Rogoff, 1990; Βαβούρας και Βαβούρα, 2019). Ειδικότερα, στην Ελλάδα, μετά την μεταπολίτευση έχουν παρουσιαστεί αρκετοί εκλογικοί κύκλοι, που λειτουργούσαν σε αποσταθεροποιητικό βαθμό, για το πραγματικό ΑΕΠ και τα άλλα μακρο-οικονομικά μεγέθη (Βαβούρας και Βαβούρα, 2019; Βαβούρας κ.α. 2019; Βαβούρας και Μανωλάς, 2006).

Η σύνδεση ανεργίας και εκλογικής συμπεριφοράς σε σχέση με τους εκλογικούς-δημοσιονομικούς κύκλους, εντάσσεται σε ένα ευρύτερο θεματικό πεδίο που περιλαμβάνει την εμπλοκή οικονομικών και πολιτικών μεταβλητών (Γεωργιάδου, 2017). Το βασικό ζήτημα ειδικά σε περιόδους ύφεσης και μαζικής ανεργίας, είναι αν η εκλογική συμπεριφορά των ανέργων μπορεί να επηρεαστεί (και σε πιο βαθμό), μέσα από πολιτικές που στηρίζεται το πολιτικό σύστημα και που ανάγονται στο φαινόμενο των εκλογικών-δημοσιονομικών κύκλων. Από τα ευρήματα της έρευνας πρέπει να αναδειχθεί η εκλογική συμπεριφορά των ανέργων και οι βαθμοί επίδρασης δημόσιων πολιτικών στο χώρο της οικονομίας και αγοράς σε αυτούς.

Η μέχρι τώρα βιβλιογραφική επισκόπηση ανέδειξε ότι δεν υπάρχει μια «καθολική» ή «δομική» θεωρία εκλογικής συμπεριφοράς των ανέργων. Ωστόσο, δεν είναι ξεκάθαρη η συμπεριφορά τους ως ψηφοφόροι (Γεωργιάδου, 2017; Crewe and Denver, 1985). Αυτό που έχει παρατηρηθεί είναι ότι η συμπεριφορά τους σχετίζεται με δυναμικό τρόπο με τις αλλαγές που συντελούνται μέσα στα ίδια τα κομματικά συστήματα, και είναι ερευνητικά ενδιαφέρον για να αναδειχθεί η πραγματική επιρροή των δημοσιονομικών-εκλογικών κύκλων, όπου και αν υφίσταται, μέσα από την παρούσα εμπειρική μελέτη.

Ειδικότερα, στην παρούσα εμπειρική κοινωνική μελέτη διαπιστώθηκαν τα ακόλουθα:

- η πλειοψηφία των συμμετεχόντων είναι βραχυχρόνιοι άνεργοι (2 στα 3 άτομα).
- την εκλογική συμπεριφορά τους τη χαρακτηρίζει κυρίως ότι αναμένουν από τις κυβερνήσεις να προβούν σε αύξηση παροχών πριν από τις εκλογές και η επιλογή για ψήφο ενός κόμματος, βασίζεται είτε στο προσωπικό τους συμφέρον είτε στην ιδεολογία τους. Από την άλλη, δεν θεωρούν ότι ψηφίζουν βάση

χρονικής συγκυρίας, ή ότι υπερισχύει πάντα το ατομικό συμφέρον έναντι της ιδεολογίας.

- Πιο αναλυτικά, για τους μακροχρόνιους ανέργους, η εκλογική συμπεριφορά τους στηρίζεται στην αναμονή για αύξηση παροχών πριν από τις εκλογές από τις κυβερνήσεις και ευρύτερα επηρεάζονται από τις προεκλογικές παροχές, ενώ οι βραχυχρόνιοι άνεργοι συμφωνούν ότι και αυτοί επηρεάζονται από τις προεκλογικές παροχές, αλλά και από το ατομικό συμφέρον ή την ιδεολογία τους.
- Αναφορικά με τους πολιτικό-οικονομικούς (δημοσιονομικούς κύκλους) βρέθηκε ότι οι συμμετέχοντες θεωρούν ότι, οι κυβερνήσεις αυξάνουν τις δημόσιες δαπάνες (π.χ., δαπάνες υγείας, μισθούς δημοσίων υπαλλήλων, κατώτατο μισθό, συντάξεις), για να κερδίσουν ψήφους, και επίσης, οι προεκλογικές παροχές των κυβερνήσεων παίζουν κρίσιμο ρόλο για την επανεκλογή τους. Επιπλέον, δεν θεωρούν ότι αυτή η πρακτική των προεκλογικών παροχών επειδή συμβαίνει και σε άλλες χώρες εντός και εκτός ΕΕ, αποτελεί ενδεδειγμένη δικαιολογία για τις ελληνικές κυβερνήσεις για να ακολουθήσουν ανάλογες πρακτικές.
- Ανά κατηγορία ανέργων διαπιστώνεται ότι, για τους μακροχρόνιους ανέργους, οι προεκλογικές παροχές των κυβερνήσεων θα κοστίσει στους ψηφοφόρους οικονομικά, μετεκλογικά και επίσης, οι προεκλογικές παροχές των κυβερνήσεων παίζουν κρίσιμο ρόλο για την επανεκλογή τους, ενώ για τους βραχυχρόνιους ανέργους, θεωρούν ότι, στις χρονιές εκλογών οι κυβερνήσεις αυξάνουν τις δημόσιες δαπάνες για να κερδίσουν ψήφους και οι παροχές που ακολουθούνται από τα κόμματα εξουσίας συμβάλλουν σημαντικά στην κρίση δημόσιου χρέους (Δ5).
- Συνολικά, η εκλογική συμπεριφορά επηρεάζεται θετικά και σημαντικά από την αντίληψη για τους δημοσιονομικούς κύκλους (συμπεριφορά των κυβερνήσεων κατά την προεκλογική περίοδο). Από την άλλη, κανένας δημογραφικός (π.χ. φύλο, ηλικία) ή κοινωνικός παράγοντας (κατηγορία ανεργίας) δεν επηρεάζει την εκλογική συμπεριφορά ή την αντίληψη που έχουν για τους δημοσιονομικούς κύκλους (προεκλογική συμπεριφορά κυβερνήσεων).

Συνοψίζοντας, σύμφωνα με τα ερευνητικά ερωτήματα που τέθηκαν στην παρούσα μελέτη, διαπιστώθηκε ότι:

- Οι εκλογείς – άνεργοι έχουν αντιληφθεί την ύπαρξη πολιτικών – οικονομικών (δημοσιονομικών) κύκλων και των συνεπειών τους κατά τις περιόδους των

εκλογών, με στόχο την παραμονή των εκάστοτε κυβερνήσεων στην εξουσία, καθώς αποδέχονται ότι υπάρχει προεκλογική πολιτική παροχών από τις κυβερνήσεις.

- Οι κομματικές προτιμήσεις των εκλογέων-ανέργων επηρεάζονται ως ένα βαθμό από τις παροχές των κυβερνήσεων κατά τις προεκλογικές περιόδους, αλλά και ότι, η ιδεολογία τους έχει επίσης, σημαντική επίδραση (ιδιαίτερα για τους βραχυχρόνιους ανέργους).
- Η επιλογή κόμματος από τους εκλογείς-ανέργους δεν βασίζεται αυστηρά σε ιδεολογική βάση ή σε ορθολογική βάση.
- Δεν επηρεάζονται οι απόψεις των εκλογέων – ανέργων ως προς τα δημογραφικά – κοινωνικά χαρακτηριστικά τους (ηλικία, μόρφωση κλπ.) λόγω έλλειψης στατιστικής σημαντικότητας ($p > 0,05$).

7.2 Μελλοντική Έρευνα

Η έρευνα για τους εκλογικούς / πολιτικό-οικονομικούς κύκλους σε συνάρτηση με την εκλογική συμπεριφορά των ανέργων, αποτελεί μία χρήσιμη πρώτη προσπάθεια στην Ελλάδα, ιδιαίτερα, στην σημερινή περίοδο της οικονομικής κρίσης λόγω ουκρανικής κρίσης και πανδημίας (COVID19), καθώς προσφέρει σημαντικές πληροφορίες για την υπάρχουσα κατάσταση σχετικά με τις απόψεις της ιδιαίτερης μερίδας του εκλογικού σώματος. Αποτελεί μία αρχική προσπάθεια διερεύνησης του σχετικού πεδίου και προτείνεται η διεύρυνση του δείγματος σε εθνική κλίμακα (με χρήση πιθανοτικού δείγματος για τη δυνατότητα γενίκευσης στον πληθυσμό), με ταυτόχρονη υιοθέτηση μικτών (υβριδικών) ερευνητικών μεθόδων (συνδυασμό ποσοτικής και ποιοτικής προσέγγισης), για μια "εις βάθος" έρευνα.

7.3 Περιορισμοί Έρευνας

Η παρούσα έρευνα προϋποθέτει την χρήση πρωτογενών δεδομένων με τη μέθοδο της διανομής ερωτηματολογίου. Η σχεδίαση του ερωτηματολογίου βασίστηκε στην θεωρητική ανασκόπηση των εμπλεκόμενων επιστημονικών αντικειμένων. Η μεθοδολογική προσέγγιση που ακολουθήθηκε (ποσοτική – δομημένο ερωτηματολόγιο) δεν επιτρέπει την εις βάθος ανάλυση. Επίσης, υπήρξαν περιορισμοί όσον αφορά στο εύρος του δείγματος, επειδή η συλλογή έπρεπε να γίνει μέσω άτυπων καναλιών, λόγω της πανδημίας, αλλά και λόγω χρονικών και γεωγραφικών περιορισμών (χρονικά όρια

συγγραφής διπλωματικής εργασίας λόγω κανονισμού σπουδών, έξοδα μετάβασης ή εργασιακοί περιορισμοί, για μετακίνηση σε άλλες πόλεις εκτός Αθήνας).

ΒΙΒΛΙΟΓΡΑΦΙΑ

ΕΛΛΗΝΙΚΗ

Abel, A., Bernanke, B., & Croushore, D. (2017). *Μακροοικονομική* (3η ed.). Αθήνα: Εκδόσεις Κριτική.

Αργεΐτης, Γ., Δαφέρμος, Ν., & Νικολαΐδη, Μ. (2011). *Κρίση δημόσιου χρέους στην Ελλάδα*. Αθήνα: ΙΝΕ ΓΣΕΕ.

Βαβούρας, Ι. & Μανωλάς, Γ. (2006) *Εισαγωγή στις Μακροοικονομικές Έννοιες*. Αθήνα: Εκδόσεις Παπαζήση.

Βαβούρα, Χ. Βαβούρας, Ι. Πετράκος, Γ. & Ρόντος, Κ. (2019) *Εκλογικοί Κύκλοι και Δημοσιονομικά Ελλείμματα στην Ελλάδα*. Στο: Ν. Ναγόπουλος (Επιμ.) *Οι Κοινωνικές Επιστήμες σήμερα. Διλήμματα και προοπτικές πέρα από την κρίση*, Σχολή Κοινωνικών Επιστημών, Πανεπιστήμιο Αιγαίου.

Βαβούρας, Ι. & Βαβούρα, Χ. (2019) *Οικονομική Πολιτική, 3η Βελτιωμένη Έκδοση*. Αθήνα: Εκδόσεις Παπαζήση.

Gayer, T. Rosen, H. Καπλάνογλου, Γ. Ραπάνος, Θ. (2011). *Δημόσια Οικονομική*. Εκδόσεις Κριτική, Αθήνα.

Γεωργιάδου, Β. (1992) *Νέα Ένδεια και Αρωγή. Συρρίκνωση της αγοράς εργασίας και κοινωνικές πολιτικές*. Αθήνα: Εκδόσεις Παπαζήση.

Γεωργιάδου Β. (2017), 'Οικονομικές συνθήκες και εκλογική συμπεριφορά. Οι κομματικές προτιμήσεις των ανέργων σε περιόδους κρίσης απασχόλησης', *Ελληνική Επιθεώρηση Πολιτικής Επιστήμης*, 6(2), σελ.79–120.

Γεωργακοπούλου, Θ., Λιανού, Θ. Μπένου, Θ. Τσεκούρα, Γ. Χατζηπροκοπίου, & Μ., Γ. Χρήστου (2002). *Εισαγωγή στην Πολιτική Οικονομία* (Εκδόσεις Στ').

Γεωργακοπούλου, Θ. (2005). *Εισαγωγή στη Δημόσια Οικονομική* (Γ' Έκδοση). Εκδόσεις Ε. Μπένου, Αθήνα. Εκδόσεις Ε. Μπένου, Αθήνα.

Gruber, J. (2020). *Δημόσια Οικονομική και Πολιτική*. Εκδόσεις DaVinci.

Δαλαμάγκας, Β.Α. (2010). *Εισαγωγή στην Δημόσια Οικονομική*. Εκδόσεις Κριτική, Αθήνα.

Διαμαντόπουλος, Θ. (1993) *Το κομματικό φαινόμενο*. Αθήνα: Εκδόσεις Παπαζήση.

Ferguson, K. (2004) *Βασικές Αρχές Οικονομικής Θεωρίας*. Αθήνα: Εκδόσεις Κριτική.

Θεοδωρόπουλος Δ. (1997), 'Ευρωπαϊκή Οικονομική Ολοκλήρωση', Εκδόσεις Σταμούλη, Αθήνα.

Θωμαδάκης, Στ. και Δ. Σερεμέτης, (1993), «Ο εκλογικός δημοσιονομικός κύκλος», *ΕΕΠΕ*, 2 (1993), σ. 48-82.

Θωμαδάκης Σ. Β., & Σερεμέτης Δ. Β. (2017). Η αποσταθεροποιητική δυναμική του ελληνικού εκλογικού δημοσιονομικού κύκλου. *Ελληνική Επιθεώρηση Πολιτικής Επιστήμης*, 2(2), 48–82.

Ιορδάνογλου, Χ. (2013), Κράτος και Ομάδες Συμφερόντων. Μια Κριτική της Παραδεδεγμένης Σοφίας. Εκδόσεις Πόλις.

Καραγεώργος, Δ. (2002) *Μεθοδολογία Έρευνας στις επιστήμες της αγωγής*. Αθήνα: Εκδόσεις Σαββάλας.

Κοζάκος, Π. (1990) «Οικονομική πολιτική και εκλογές: Ο πολιτικός έλεγχος της οικονομίας στην Ελλάδα: 1979-1989», *ΕΕΤΠΕ*, Εκλογές και Κόμματα στη δεκαετία του '80, σ. 129-164, Αθήνα: Θεμέλιο.

Κουζής Γ. (2017). Η Κρίση και τα Μνημόνια Ισοπεδώνουν την Εργασία. *Κοινωνική Πολιτική*, 6, 7–20. Διαθέσιμο από: <https://doi.org/10.12681/sp.10878>.

Κουρλιούρος, Η., Κορρές, Γ.Μ. & Κόκκινου, Αικ. (2013). Η Αποτελεσματικότητα των Δημοσίων Δαπανών, η Κρίση Χρέους και οι Επιπτώσεις στην Οικονομική Ανάπτυξη. Πρακτικά 11ου Επιστημονικού Συνεδρίου της Ελληνικής Εταιρίας Περιφερειακής Επιστήμης, (Greek Regional Studies Association): Αγροτική οικονομία, ύπαιθρος χώρος, περιφερειακή και τοπική ανάπτυξη, Πάτρα.

Κοροντζής, Τ.Χ. (2020). Εισαγωγή στη Δημόσια Οικονομική. Εκδόσεις Bookstars.

Λιανός, Θ., & Ψειρίδου, Α. (2015). Οικονομική Ανάλυση & Πολιτική – Μακροοικονομική: Βασικές αρχές και προεκτάσεις. Αθήνα: Κάλλιπος: Ελληνικά Ακαδημαϊκά Ηλεκτρονικά Συγγράμματα και Βοηθήματα.

Λουκαΐδης, Κ.Α (2011). *Στατιστική επεξεργασία δεδομένων με τη χρήση του IBMSPSSSTATISTICS 19: οδηγός καταχώρησης, διαχείρισης, ανάλυσης, ερμηνείας και παρουσίασης στατιστικών δεδομένων στις Κοινωνικές Επιστήμες*. Λευκωσία: Ηλία Επιφανίου.

Mankiw, G. N. (2002) *Μακροοικονομική Θεωρία*, Αθήνα Εκδόσεις Gutenberg.

Μαυρουδέας, Σ. (2019). Οικονομική Πολιτική. Σημειώσεις μαθήματος Τμ. Κοινωνικής Επιστήμης Παντείου Πανεπιστημίου. Πάντειο Πανεπιστήμιο. Προδρομίδης, Κ. (2003). Αρχές Οικονομικής Πολιτικής. Αθήνα: Εκδόσεις Μπένου.

Μητσόπουλος, Μ. & Πελαγίδης, Θ. (2012), Κατανοώντας την Κρίση στην Ελλάδα. Εκδόσεις Ψυχογιός.

Μιχοπούλου, Στ. (2014) *Κρίση χρέους, δημοσιονομική λιτότητα και οικονομική κρίση στην Ευρωζώνη. Μελέτες/30*, Παρατηρητήριο Οικονομικών και Κοινωνικών Εξελίξεων, ΙΝΕ/ΓΣΕΕ, Αθήνα.

Νόβα – Καλτσούνη, Χ, (2006) *Μεθοδολογία Εμπειρικής Έρευνας στις Κοινωνικές Επιστήμες*. Αθήνα: Εκδ. Gutenberg.

Ξαφά, Μ. (2017) *Δημόσιο Χρέος*. Αθήνα : Εκδόσεις Γ. Παπαδόπουλος.

Παλαιολόγου, Μ. (2020), Το φαινόμενο των πολιτικοοικονομικών κύκλων κατά την περίοδο της κρίσης χρέους της χώρας. Πανεπιστήμιο Δυτικής Αττικής, ΠΜΣ Δημόσια Οικονομική & Πολιτική.

Πατρώνης, Β. (2015) *Οικονομία, Κοινωνία και Κράτος στην Ελλάδα (18^{ος}-20^{ος} αιώνας)*. ΣΕΑΒ, Διαθέσιμο από: www.kallipos.gr .

Προδρομίδης, Κ. (2003). *Αρχές Οικονομικής Πολιτικής*. Αθήνα: Εκδόσεις Μπένου.

Σωτηρόπουλος, Δ. (2007), Πελατειακές Σχέσεις και Νέες Μορφές Πολιτικής Συμμετοχής: Μια δύσκολη συμβίωση. Ανακοίνωση στο διεθνές επιστημονικό συμπόσιο «Αναθεωρήσεις του Πολιτικού» του Τμήματος Κοινωνικής Ανθρωπολογίας του Πανεπιστημίου Αιγαίου.

Τάτσος, Ν. (2012). *Θεωρία των φόρων και φορολογική πολιτική*. Αθήνα: Εκδόσεις Κριτική.

Τραντίδης, Α. (2019), Τι είναι το πελατειακό σύστημα και γιατί θα πρέπει να μας απασχολεί. Liberal ελεύθερη ενημέρωση, 17/10/2019. Διαθέσιμο στο: <https://www.liberal.gr/thinktanks/ti-einai-to-pelateiako-sustima-kai-giati-tha-prepei-na-mas-apascholei/270724>.

Τράπεζα της Ελλάδος, ΤτΕ. (2014). *Το χρονικό της μεγάλης κρίσης: Η Τράπεζα της Ελλάδος 2008- 2013*. Αθήνα: Κέντρο Πολιτισμού Έρευνας & Τεκμηρίωσης Τράπεζας της Ελλάδος.

Τσιπλητάρης, Α.Φ. & Μπάμπαλης, Θ.Κ. (2011) *Δέκα παραδείγματα μεθοδολογίας επιστημονικής Έρευνας, από τη θεωρία στην πράξη*. Αθήνα: Εκδόσεις Διάδραση.

Χατζηαποστόλου, Θ. (2019) *Οικονομική Θεωρία και Πολιτική*. Αθήνα: Εκδόσεις Παπαζήση.

ΞΕΝΟΓΛΩΣΣΗ

Afonso, A., Schuknecht, L. & Tanzi, V. (2006) Public sector efficiency: Evidence for new EU member States and Emerging Markets, European Central Bank, Working Paper Series, No. 581.

Afonso, A., Zartaloudis, S. & Papadopoulos, Y. (2015), How Party Linkages Shape Austerity Politics: Clientelism and Fiscal Adjustment in Greece and Portugal During the Eurozone Crisis. *Journal of European Public Policy*, 22(3), 315-334.

Alesina A. (1987) Macroeconomic Policy in a Two-party System as a repeated game, *The Quarterly Journal of Economics*, August (1987), pp 651-677.

Alesina, A. & J. Sachs, (1988) Political Parties and the Business Cycle in the United States, 1948-1984, *Journal of Money, Credit and Banking*, Vol. 20, No. 1 (Feb., 1988), pp. 63-82.

Alesina, A. (1989), Politics and Business Cycles in Industrial Democracies, *Economic Policy*, No. 8.

Alesina A. & Roubini, N. (1992) 'Political Cycles in OECD Economies', *Review of Economic Studies*, 59 (1992), pp 663-688.

Alt, J. & Lassen, D (2006 α), Fiscal Transparency, Political Polarization, and Debt in OECD Countries. *European Economic Review*, 50(6), 1403-1439.

Alt, J. & Lassen, D (2006 β), Transparency, Political Polarization, and Political Budget Cycles in OECD Countries. *American Journal of Political Science*, 50(3), 530-550.

Alvarez, R. M. Garrett, G. & P. Lange, (1991) 'Government Partisanship, Labor Organization, and Macroeconomic Performance', *The American Political Science Review*, Jun., 1991, Vol. 85, No. 2 (Jun., 1991), pp. 539-556.

Andrikopoulos, A. Loizides, I. & Prodromidis, K. (2004) 'Fiscal policy and political business cycles in the EU', *European Journal of Political Economy*, 20(1), 125-152.

Alvarez, R. M. Garrett, G. & P. Lange, (1991) 'Government Partisanship, Labor Organization, and Macroeconomic Performance', *The American Political Science Review*, Jun., 1991, Vol. 85, No. 2 (Jun., 1991), pp. 539-556.

Auerbach, A. J., & Gorodnichenko, Y. (2012). Measuring the output responses to fiscal policy. *American Economic Journal: Economic Policy*, 4(2), 1-27.

Barro, R. J. (1974). Are government bonds net wealth? *Journal of Political Economy*, 82(6), 1095-1117.

Barro, R.J. & D.B. Gordon, (1983), 'Rules Discretion and Reputation in a Model of Monetary Policy', *Journal of Monetary Economics* 12 (June 1983), pp. 101-122.

- Barro, R. & Redlick C., (2011). Macroeconomic effects from government purchases and taxes. *Q. J. Econ.* 126, 51–102.
- Beck, N. (1982), ‘Presidential influence on the Federal Reserve in the 1970's’, *American Journal of Political Science*, 26, pp.415-45.
- Beck, N. (1987), ‘Elections and the Fed: Is There a Political Monetary Cycle?’, *American Journal of Political Science*, 31(1), 194.
- Berger, H., & Woitek, U. (1997). Searching for political business cycle in Germany. *Public Choice*, 91(2), 179–197.
- Berry, B.L.J. Baltimore: Johns Hopkins University Press, 1991. 241p. *American Political Science Review*, 86(02), 525–526.
- Blanchard, O., & Perotti, R. (2002). An empirical characterization of the dynamic effects of changes in government spending and taxes on output. *Quarterly Journal of Economics*, November 117(4), 1329-1368.
- Blanchard, O. (2003). *Macroeconomics*. New Jersey: Prentice Hall.
- Blanchard, O.J. & Leigh, D., (2013). Growth forecast errors and fiscal multipliers (No. w18779). National Bureau of Economic Research.
- Bonfiglioli, A. & Garcia, G. (2013), ‘Uncertainty, electoral incentives and political myopia’, *The Economic Journal*, 123(568), pp. 373-400.
- Brady, D.W. (1988). *Critical Elections and Congressional Policy Making*. Stanford University Press.
- Bramoullé-Largier, F. (1981), *Le rôle de la politique dans l'évolution économique*, thèse Aix-en-Provence III, juill. 1981, p. 42.
- Brender, A. & Drazen, A. (2005), Political budget cycles in new versus established democracies. *Journal of Monetary Economics*, 52(7), 1271-1295.
- Brender, A. & Drazen, A. (2008), How do budget deficits and economic growth affect reelection prospects? Evidence from a large panel of countries. *American Economic Review*, 98(5), 2203-2220.
- Burnham, W.D. (1970). *Critical Elections and the Mainsprings of American Politics*. Norton Edition.
- Canale, R. R., Foresti, P., Marani, U., & Napolitano, O. (2008). On Keynesian effects of (apparent) non-Keynesian fiscal policies. *Politica Economica*, 24(1), 5-45.
- Chortareas, G., Logothetis, V. & Papandreou, A.A. (2016), ‘Political budget cycles and reelection prospects in Greece’s municipalities’, *European Journal of Political Economy*, 43, pp. 1-13.

Christodoulakis, N. (2019). *Greece and the euro area: the cost of weak institutions*. Tufts University, The Fletcher School, CGK working paper no. 2019-05, May 2019.

Costa, J. & Ricciuti, R. (2013). *Sources for the Euro Crisis: Bad Regulation and Weak Institutions in Peripheral Europe*, Working Papers 15/2013, University of Verona, Department of Economics.

Coenen, G., Erceg, C., Freedman, C., Furceri, D., Kumhof, M., Lalonde, R., Laxton, D., LindT, J., Mourougane, A., Muir, D., Mursula, S., de Resende, C., Roberts, J., Roeger, W., Snudden, S., Trabandt, M., in't Veld, J., (2010). Effects of fiscal stimulus in structural models. IMF Working Papers No. 10/73, International Monetary Fund.

Cohen L., Manion, L., & Morrison, K. (2008) *Research Methods in Education*. London, Routledge Falmer, Taylor & Francis Group.

Crewe - D. Denver (επιμ.) (1985) *Electoral Change in Western Democracies*. London: Croom Helm, pp.1-22.

Davig, T., & Leeper, E. M. (2011). Monetary–fiscal policy interactions and fiscal stimulus. *European Economic Review*, 55(2), 211-227.

Devereux, M. B. (2009). Fiscal deficits, debt, and monetary policy in a liquidity trap. Retrieved from <http://www.dallasfed.org/institute/wpapers/2010/0044.pdf>.

de Haan, J. & Sturm, J.-E. (1994), 'Political and institutional determinants of fiscal policy in the European Community', *Public Choice*, 80(1/2), pp. 157-172.

de Haan, J. & Klomp, J. (2013), 'Conditional budget cycles: a review of recent evidence', *Public Choice*, 157(3/4), pp. 387-410.

Downs, A. (1957). *An Economic Theory of Democracy*, NY: Harper and Brothers.

Drazen, A. (2000), The Political Business Cycles after 25 years. NBER Macroeconomic Annual.

Dubois, E. (2016), Political Business cycles 40 years after Nordhaus. *Public Choice*, 166(1- 2), 235-259.

Fair, R.C., (1975) *On Controlling the Economy to Win Elections*, Cowles Foundation Discussion Paper 397».

Favero, C.A. & Marcellino, M.G., (2001). Large datasets, small models and monetary policy in Europe.

Fair, R.C., (1975) *On Controlling the Economy to Win Elections*, Cowles Foundation Discussion Paper 397».

Favero, C., & Giavazzi, F. (2007). Debt and the effects of fiscal policy. Working Paper, No. 12822, National Bureau of Economic Research.

Fatas, A., & Mihov, I. (2001). The effects of fiscal policy on consumption and employment: theory and evidence. CEPR Discussion Paper, 2760, Center for Economic Policy Research.

Featherstone, K. & Papadimitriou, D. (2008), *The Limits of Europeanization: Reform Capacity and Policy Conflict in Greece*. Basingstoke: Palgrave Macmillan.

Frey, B.S. & F. Schneider, (1976), 'An Empirical Study of Politico-Economic Interaction in the U.S.', *Discussion Paper No-76*, University of Konstanz.

Froyen, R. T., & Low, L. (2001). *Macroeconomics: an Asian perspective*. Singapore: Prentice Hall.

Hemming, R., Kell, M., & Mahfouz, S. (2002). The effectiveness of fiscal policy in stimulating economic activity: a review of the literature. Working Paper, No. WP/02/208, International Monetary Fund.

Hibbs, D. (1977), *Political Parties and Macroeconomic Policy*. The American Political Science Review.

Hibbs, D.A. Jr. (1987) *The American Political Economy, Macroeconomics and Electoral Politics*. Massachusetts, and London, England: Harvard University Press Cambridge.

Hirschman, A. *Exit, Voice and Loyalty; Responses to Decline in Firms. Organizations and States*, Harvard University Press, Cambridge Mass. 1970.

Hillier, B. (1986). *Macroeconomics: models, debates, and development*. Oxford: Basil Blackwell Ltd.

Ilzetzki, E., Mendoza, E.G., & Végh, C.A., (2013). How big (small?) are fiscal multipliers?. *Journal of Monetary Economics*. 60, 239–254.

Janků, J. (2013). Politicko-ekonomický cyklus v ČR. *Ekonomická revue – Central European Review of Economic Issues*, 16(3), 121-130. Retrieved from <http://www.ekf.vsb.cz/export/sites/ekf/cerei/cs/cisla/voll16/voll16num3/dokumenty/VOL16NUM03PAP02.pdf>.

Janků, J. (2016). Podmíněný politicko-rozpočtový cyklus v zemích OECD. *Politická Ekonomie*, 64(1), 65-82. <http://doi.org/10.18267/j.polek.1055>.

Jasper L. & Hugo R.R., (2013), 'Stochastic debt sustainability indicators', *Revue de l'OFCE*, N° 127, p. 97-121.

Kalecki, M. (1943), *Political Aspects of Full Employment*. Political Quarterly.

Key, V. O. (1955). A Theory of Critical Elections. *The Journal of Politics*, 17(1), 3–18.

Kramer, H. (1971), «Short Term Fluctuation in the US Voting Behavior», *apsr*, τόμ. 65 σ. 131-143.

- Lafay, J. D. Les conséquences électorales de la conjoncture économique, *Vie et sciences économiques*, oct. 1977.
- Lafay, J. D. (1981) Situation économique et comportements politiques; un bilan, Communication au colloque de l'AFSE, Paris, juin 1981.
- Lecaillon J. (1981), 'Popularité des gouvernements et popularité économique', *Consummation* 3, pp. 17–50.
- Lecaillon J. (1983), 'Aspects conjoncturels et électoraux des fluctuations de la répartition', *Revue d'économie politique*, Vol. 93, No. 1 (janvier-février 1983), pp. 29-43.
- Lecaillon (J. D.), (1987) Dynamique des prix et partage de la valeur ajoutée, Centre d'études économiques de l'Université De Paris 2.
- Mac Callum, B. (1978), "The political business cycle: an empirical test", *Southern Jo Economics* 44, (enero), pp. 50.
- MacRae, D. (1977) A Political Model of the Business Cycle, *Journal of Political Economy*, Volume 85, Number 2Apr., 1977.
- Mandon, P. & Cazals, A. (2019), 'Political budget cycles: Manipulation by leaders versus manipulation by researchers? Evidence from a meta-regression analysis', *Journal of Economic Surveys*, 33(1), 274-308.
- Mayer, E., Rüth, S., & Scharler, J. (2013). Government debt, inflation dynamics and the transmission of fiscal policy shocks. *Economic Modelling*, 33, 762-771.
- Mitsopoulos, M. & Pelagidis, T. (2011) *Understanding the crisis in Greece: From boom to bust*. Basingstoke: Palgrave Macmillan.
- Monacelli, T., Perotti, R., & Trigari, A. (2010). Unemployment fiscal multipliers. *Journal of Monetary Economics*, 57(5), 531-553.
- Mountford, A., & Uhlig, H. (2009). What are the effects of fiscal policy shocks?. *Journal of applied econometrics*, 24(6), 960-992.
- Nickel C., Rother P., & Zimmermann L., (2010), 'Major Public Debt Reductions Lessons From The Past, Lessons For The Future', ECB, Working Paper No.1241.
- Nordhaus, D.W. Alternative Approaches to the Political Business Cycle, στο *Brooking Papers of Economic Activity*,!, 1989, σ. 1-68.
- Nordhaus, W.D. (1975), 'The political business cycle', *Review of Economic Studies*, 42(2), pp. 169-190.
- Pappas, T. (2009), Patrons Against Partisans: The Politics of Patronage in Mass Ideological Parties. *Party Politics* 15 (3): 315-334.

- Peltzman, S. (1992), Voters as fiscal conservatives, *The Quarterly Journal of Economics*, 107(2), pp. 327-361.
- Perotti, R. (2007). Fiscal policy in developing countries: a framework and some questions. World Bank Policy Research Working Paper Series, Vol.
- Person, T. & Tabellini, G. (1990), *Macroeconomic Policy, Credibility and Politics*. Harwood Academic Publishers.
- Persson, T. & G. Tabellini (2000). *Political Economics: Explaining Economic Policy*, MIT Press.
- Persson, T. & G. Tabellini (2001). “Political Institutions and Economic Policy Outcomes: What Are the Stylized Facts?” IGIER.
- Persson, T., & G. Tabellini (2003). *Economic Policy in Representative Democracies*, MIT Press.
- Persson, T., Tabellini, G. & Trebbi, F., (2001). “Electoral Rules and Corruption.” IGIER.
- Petrakos G., Rontos, K., Vavoura Ch., Salvati L. & Vavouras I. (2021), Political Budget Cycles and Effects of the Excessive Deficit Procedure: The Case of Greece, *Regional Statistics*, Vol.11. No 2.
- Rafiq, M. S., & Mallick, S. K. (2008). The effect of monetary policy on output in EMU3: a sign restriction approach. *Journal of Macroeconomics*, 30(4), 1756-1791.
- Ramey, V.A., & Shapiro, M.D., (1998). Costly capital reallocation and the effects of government spending. In *Carnegie-Rochester Conference Series on Public Policy* (Vol. 48, pp. 145-194). North-Holland.
- Rogoff, K. (1990), ‘Equilibrium political budget cycles’, *American Economic Review*, 80(1), pp. 21-36.
- Rogoff, K. & Sibert, A. (1988), ‘Elections and macro-economic policy cycles’, *Review of Economic Studies*, 55(1), pp. 1-16.
- Roth, D. (1977) «ökonomische Situation und Wahlverhalten», στο PVS, τόμ. 18,2-3, pp. 537-550.
- Sakurai, S. N., & Menezes-Filho, N. (2010). *Opportunistic and partisan election cycles in Brazil: new evidence at the municipal level*. *Public Choice*, 148(1-2), 233–247.
- Shi, M. & Svensson, J. (2002), *Political Budget Cycles in Developed and Developing Countries*, CEPR Discussion Paper No. 3352.
- Shi, M. & Svensson, J. (2006), ‘Political budget cycles: Do they differ across countries and why?’, *Journal of Public Economics*, 90(8-9), pp. 1367-1389.

Sinha P., Arora V. & Bansal V., (2011), ‘‘Determinants of Public Debt for middle income and high income group countries using Panel Data regression’’ MPRA, Paper No. 32079.

Thompson, W. R. (1992). Long-Wave Rhythms in Economic Development and Political Behavior. By Brian J. L. Berry. Baltimore: Johns Hopkins University Press, 1991. 241p. *American Political Science Review*, 86(02), 525–526.

Tkáčová, A. Gavurová, B. & Viliam Kováč, V. (2018). Political-economic cycle models of Economy of Greece. *Journal of Business Economics and Management*, Volume 19 Issue 5: 742–758.

Tufte, E. (1978), *Political Control of the Economy*. Princeton University Press.

Trantidis, A. (2016). *Clientelism and Economic Policy: Greece and the Crisis*. Routledge, *Advances in European Politics* (Book 126).

Veiga, L. G., & Veiga, F. J. (2007). Political business cycles at the municipal level. *Public Choice*, 131, 45–64.

Wagner, R. E. (1977), *Economic Manipulation for Political Profit: Macroeconomic Consequences and Constitutional Implications*, *Kyklos* 30, pp. 395-410.

ΠΑΡΑΡΤΗΜΑ

Ερωτηματολόγιο Κύριας Έρευνας

ΕΡΩΤΗΜΑΤΟΛΟΓΙΟ

Κλικάρετε σε πια κατηγορία είστε:

- Μακροχρόνιος Άνεργος (>1 έτος)

- Βραχυχρόνιος Άνεργος (<1 έτος)

ΠΡΟΦΙΛ

➤ Φύλο

- Άνδρας
- Γυναίκα

➤ Ηλικία

- 18-30 ετών
- 31-45 ετών
- 46-60 ετών
- >60 ετών

➤ Οικογενειακή κατάσταση

- Έγγαμος
- Έγγαμος με παιδί / ιά
- Άγαμος

➤ Εκπαίδευση

- Υποχρεωτική Εκπαίδευση
- Δευτεροβάθμια Εκπαίδευση
- Τριτοβάθμια Εκπαίδευση

➤ Προηγούμενη Επαγγελματική Εμπειρία

- Καμία
- 1-5 έτη
- 6-15 έτη
- >15 έτη

Α. ΕΚΛΟΓΙΚΗ ΣΥΜΠΕΡΙΦΟΡΑ

	Διαφωνώ πλήρως	Διαφωνώ	Ούτε διαφωνώ / ούτε συμφωνώ	Συμφωνώ	Συμφωνώ πλήρως	Δεν απαντώ / δεν γνωρίζω
Οι Έλληνες ψηφοφόροι αποκλειστικά επιλέγουν για ψήφο κόμμα, σύμφωνα με το προσωπικό τους συμφέρον						
Οι Έλληνες ψηφοφόροι αποκλειστικά επιλέγουν για ψήφο κόμμα, σύμφωνα με την ιδεολογία τους;						
Οι Έλληνες ψηφοφόροι επιλέγουν για ψήφο κόμμα, άλλοτε βάσει του προσωπικού τους συμφέροντος και άλλοτε βάσει της ιδεολογίας τους						
Θα ψηφίζατε ένα κόμμα βάσει του ατομικού σας συμφέροντος και όχι βάσει της ιδεολογίας σας						
Θα ψηφίζατε ένα κόμμα βάσει της ιδεολογίας σας και όχι βάσει του ατομικού σας συμφέροντος						
Ψηφίζετε ένα κόμμα χωρίς να ακολουθείτε ένα κριτήριο, αλλά ανάλογα με την χρονική στιγμή						
Οι προεκλογικές παροχές επηρεάζουν την επιλογή ψήφου σε ατομικό επίπεδο						
Οι Έλληνες ψηφοφόροι						

επιρρέζονται από τις προεκλογικές παροχές κατά τις εκλογές						
Οι ψηφοφόροι στην Ελλάδα αναμένουν τις κυβερνήσεις να προβούν σε αύξηση παροχών πριν από τις εκλογές						

B. ΠΟΛΙΤΙΚΟΙ-ΟΙΚΟΝΟΜΙΚΟΙ ΚΥΚΛΟΙ

	Διαφωνώ πλήρως	Διαφωνώ	Ούτε διαφωνώ / ούτε συμφωνώ	Συμφωνώ	Συμφωνώ πλήρως	Δεν απαντώ / δεν γνωρίζω
Στη χρονιά εκλογών οι κυβερνήσεις αυξάνουν τις δημόσιες δαπάνες (π.χ., δαπάνες υγείας, μισθούς δημοσίων υπαλλήλων, κατώτατο μισθό, συντάξεις), για να κερδίσουν ψήφους						
Η αύξηση των δημοσίων δαπανών στην προεκλογική περίοδο χρησιμοποιείται από τις κυβερνήσεις για να δοθεί ψευδής εικόνα για την δημοσιονομική κατάσταση						
Οι προεκλογικές παροχές των κυβερνήσεων θα κοστίσουν στους ψηφοφόρους οικονομικά, μετεκλογικά						
Η ύπαρξη πελατειακών σχέσεων οδηγούν τις κυβερνήσεις σε μεγαλύτερες παροχές κατά την προεκλογική περίοδο						
Οι παροχές που						

ακολουθούνται από τα κόμματα εξουσίας συνέβαλαν σημαντικά στην κρίση δημόσιου χρέους						
Τα μνημόνια περιόρισαν την παροχή προεκλογικών παροχών και τις πελατειακές σχέσεις σημαντικά						
Οι προεκλογικές παροχές ακολουθούνται και από άλλες κυβερνήσεις σε άλλες χώρες του κόσμου						
Οι προεκλογικές παροχές ακολουθούνται και από άλλες κυβερνήσεις στην Ευρωπαϊκή Ένωση						
Η πολιτική προεκλογικών παροχών και οι πελατειακές σχέσεις που ακολούθησαν τα κόμματα εξουσίας, κατά την μεταπολίτευση, υπονόμευσαν το μέλλον των επόμενων γενεών λόγω αύξησης του δημόσιου χρέους						
Οι προεκλογικές παροχές των κυβερνήσεων παίζουν κρίσιμο ρόλο για την επανεκλογή τους						
Το υπάρχον επίπεδο πολιτικής και κοινωνικής ανάπτυξης επηρεάζει σημαντικά τις απαιτήσεις των ψηφοφόρων για προεκλογικές παροχές						
Οι άνεργοι ως εκλογικό σώμα επηρεάζουν τις προεκλογικές παροχές των κυβερνήσεων						

Ερωτηματολόγιο Αξιολόγησης (πιλοτική μελέτη)

ΕΡΩΤΗΜΑΤΟΛΟΓΙΟ ΑΞΙΟΛΟΓΗΣΗΣ

Σκοπός του ερωτηματολογίου αυτού είναι η αξιολόγηση του ερωτηματολογίου έρευνας. Πιο συγκεκριμένα, πρέπει να το αξιολογήσετε αν ικανοποιεί κάποιες προϋποθέσεις, και να προτείνετε τυχόν βελτιώσεις.

Αξιολόγηση

1. Πόσο ικανοποιημένος είστε από τη μορφή του ερωτηματολογίου κύριας έρευνας (γραμματοσειρά, επεξηγηματικά σχόλια);

Ικανοποιημένος	Ούτε Ικανοποιημένος / Ούτε Δυσανεστημένος	Δυσανεστημένος

2. Πόσο ικανοποιημένος είστε από τη δομή του ερωτηματολογίου κύριας έρευνας (σειρά ερωτήσεων, θεματικές ενότητες);

Ικανοποιημένος	Ούτε Ικανοποιημένος / Ούτε Δυσανεστημένος	Δυσανεστημένος

3. Πόσο ικανοποιημένος είστε από το περιεχόμενο του ερωτηματολογίου κύριας έρευνας (ερωτήσεις, επεξηγήσεις);

Ικανοποιημένος	Ούτε Ικανοποιημένος / Ούτε Δυσανεστημένος	Δυσανεστημένος

4. Ποια είναι η συνολική σας ικανοποίηση από το ερωτηματολόγιο κύριας έρευνας

Ικανοποιημένος	Ούτε Ικανοποιημένος / Ούτε Δυσανεστημένος	Δυσανεστημένος

Δημογραφικό – Κοινωνικό Προφίλ

1. Φύλο

Ανδρας	
Γυναίκα	

2. Εκπαίδευση

Απόφοιτος/ή Λυκείου	
Απόφοιτος/ή ΑΕΙ - ΤΕΙ	

Κάτοχος Μεταπτυχιακού / Διδακτορικού τίτλου σπουδών	
Άλλο	

3. **Οικογενειακή Κατάσταση**

Έγγαμος	
Άγαμος	
Διαζευγμένος	
Χήρος	

4. **Κατηγορία Ανεργίας**

Μακροχρόνια ανεργία (>1 έτος)	
Βραχυχρόνια ανεργία (<1 έτος)	

Άλλα Σχόλια