

ΑΠΟΚΑΤΑΣΤΑΣΗ ΚΑΙ ΑΛΛΑΓΗ ΧΡΗΣΗΣ ΤΟΥ ΣΑΝΑΤΟΡΙΟΥ ΤΗΣ ΠΑΡΝΗΘΑΣ
ΣΕ ΞΕΝΟΔΟΧΕΙΟ ΜΕ ΟΔΗΓΟ ΤΟΝ ΤΟΥΡΙΣΜΟ ΕΥΕΞΙΑΣ



«Η τέχνη είναι ο άνθρωπος προστιθέμενος στη φύση»

Πολ Σεζάν



ΠΑΝΕΠΙΣΤΗΜΙΟ ΔΥΤΙΚΗΣ ΑΤΤΙΚΗΣ
ΣΧΟΛΗ ΕΦΑΡΜΟΣΜΕΝΩΝ ΤΕΧΝΩΝ ΚΑΙ ΠΟΛΙΤΙΣΜΟΥ
ΤΜΗΜΑ ΕΣΩΤΕΡΙΚΗΣ ΑΡΧΙΤΕΚΤΟΝΙΚΗΣ

ΤΙΤΛΟΣ ΔΙΠΛΩΜΑΤΙΚΗΣ ΕΡΓΑΣΙΑΣ:

**ΑΠΟΚΑΤΑΣΤΑΣΗ ΚΑΙ ΑΛΛΑΓΗ ΧΡΗΣΗΣ
ΤΟΥ ΣΑΝΑΤΟΡΙΟΥ ΤΗΣ ΠΑΡΝΗΘΑΣ ΣΕ
ΞΕΝΟΔΟΧΕΙΟ ΜΕ ΟΔΗΓΟ ΤΟΝ ΤΟΥΡΙΣΜΟ ΕΥΕΞΙΑΣ**

ΜΠΑΚΟΓΙΑΝΝΗ ΜΑΡΙΑ / ΝΤΙΜΙΤΡΟΒΑ ΒΙΟΛΕΤΑ
ΕΠΙΒΛΕΠΟΥΣΑ ΚΑΘΗΓΗΤΡΙΑ :
ΦΡΑΓΚΟΥ ΔΙΟΝΥΣΙΑ

ΧΕΙΜΕΡΙΝΟ ΕΞΑΜΗΝΟ 2023-2024
ΑΘΗΝΑ

ΕΞΕΤΑΣΤΙΚΗ ΕΠΙΤΡΟΠΗ

1. ΦΡΑΓΚΟΥ ΔΙΟΝΥΣΙΑ

2. ΜΟΙΡΑ ΜΑΡΙΑ

3. ΜΑΡΘΑ ΛΟΥΚΙΑ

ΥΠΕΥΘΥΝΗ ΔΗΛΩΣΗ ΣΥΓΓΡΑΦΕΑ ΠΤΥΧΙΑΚΗΣ ΕΡΓΑΣΙΑΣ

Η εργασία εκπονήθηκε στο πλαίσιο των απαιτήσεων του προπτυχιακού Προγράμματος Σπουδών για τη λήψη του πτυχίου του Τμήματος Εσωτερικής Αρχιτεκτονικής του Πανεπιστημίου Δυτικής Αττικής.

Οι κάτωθι υπογεγραμμένες ΜΠΑΚΟΓΙΑΝΝΗ ΜΑΡΙΑ του ΙΩΑΝΝΟΥ και ΝΤΙΜΙΤΡΟΒΑ ΒΙΟΛΕΤΑ του ΝΤΙΜΙΤΑΡ με αριθμό μητρώου da17046 και da17049, φοιτήτριες του Πανεπιστημίου Δυτικής Αττικής της Σχολής Εφαρμοσμένων Τεχνών και Πολιτισμού του Τμήματος Εσωτερικής Αρχιτεκτονικής, δηλώνουμε υπεύθυνα ότι:

Είμαστε συγγραφείς αυτής της πτυχιακής εργασίας και ό,τι κάθε βοήθεια την οποία είχαμε για την εκπόνησή της, είναι πλήρως αναγνωρισμένη και αναφέρεται στην εργασία. Επιπλέον, οι όποιες πηγές από τις οποίες κάναμε χρήση δεδομένων, ιδεών ή λέξεων, είτε ακριβώς, είτε παραφρασμένες, αναφέρονται στο σύνολό τους, με πλήρη αναφορά στους συγγραφείς, τον εκδοτικό οίκο ή το περιοδικό, συμπεριλαμβανομένων και των πηγών που χρησιμοποιήθηκαν από το διαδίκτυο. Επίσης, βεβαιώνουμε ότι αυτή η εργασία έχει συγγραφεί από εμάς και μόνο εμάς και αποτελεί προϊόν πνευματικής ιδιοκτησίας, τόσο δικής μας όσο και του ιδρύματος. Παράβαση της ανωτέρου ακαδημαϊκής μας ευθύνης αποτελεί ουσιώδη λόγο για την ανάκληση του πτυχίου μου.



ΜΠΑΚΟΓΙΑΝΝΗ ΜΑΡΙΑ



ΝΤΙΜΙΤΡΟΒΑ ΒΙΟΛΕΤΑ

ΠΕΡΙΛΗΨΗ	8
----------------	---

Α΄ ΜΕΡΟΣ

ΦΥΜΑΤΙΩΣΗ	10
-----------------	----

1.1 ΝΟΣΟΣ - ΙΑΣΗ	12
------------------------	----

1.2 ΣΑΝΑΤΟΡΙΑ	16
---------------------	----

1.3 ΑΡΧΙΤΕΚΤΟΝΙΚΗ ΣΑΝΑΤΟΡΙΩΝ	18
------------------------------------	----

1.4 ΡΑΙΜΙΟ ΣΑΝΑΤΟΡΙΟΥΜ	20
------------------------------	----

Β΄ ΜΕΡΟΣ

ΣΑΝΑΤΟΡΙΟ ΠΑΡΝΗΘΑΣ	26
--------------------------	----

2.1 ΧΡΟΝΟΛΟΓΙΟ	28
----------------------	----

2.2 ΑΝΑΛΥΣΗ ΣΑΝΑΤΟΡΙΟΥ	30
------------------------------	----

2.3 ΑΛΛΑΓΗ ΣΑΝΑΤΟΡΙΟΥ ΣΕ ΞΕΝΙΑ	38
--------------------------------------	----

2.4 ΧΑΡΤΗΣ ΠΕΡΙΟΧΗΣ/ ΠΕΡΙΟΧΗ ΜΕΛΕΤΗΣ	40
--------------------------------------------	----

2.5 ΣΗΜΕΙΑ ΕΝΔΙΑΦΕΡΟΝΤΟΣ	44
--------------------------------	----

2.6 ΧΑΡΤΗΣ ΠΗΓΩΝ ΠΕΡΙΟΧΗΣ	48
---------------------------------	----

2.7 ΝΕΡΟ, ΕΝΑ ΜΕΣΟ ΙΑΣΗΣ	50
--------------------------------	----

2.8 ΤΟΥΡΙΣΜΟΣ ΕΥΕΞΙΑΣ	52
-----------------------------	----

Γ΄ ΜΕΡΟΣ

ΠΡΟΤΑΣΗ ΕΠΑΝΑΧΡΗΣΗΣ	54
---------------------------	----

3.1 ΚΕΝΤΡΙΚΗ ΙΔΕΑ	56
-------------------------	----

3.2 ΣΚΙΤΣΑ ΙΔΕΑΣ	58
------------------------	----

3.3 ΚΤΙΡΙΟΛΟΓΙΚΟ ΠΡΟΓΡΑΜΜΑ	66
----------------------------------	----

3.4 ΣΧΕΔΙΑ	72
------------------	----

3.4.1 ΚΑΤΟΨΕΙΣ	72
----------------------	----

3.4.2 ΤΟΜΕΣ	78
-------------------	----

3.4.3 ΟΨΕΙΣ	80
-------------------	----

3.5 ΑΝΑΛΥΣΗ ΦΥΤΕΥΣΗΣ	82
----------------------------	----

3.6 ΦΩΤΟΡΕΑΛΙΣΤΙΚΕΣ ΑΠΕΙΚΟΝΙΣΕΙΣ	84
----------------------------------------	----

3.6.1 ΕΞΩΤΕΡΙΚΟΥ ΧΩΡΟΥ	84
------------------------------	----

3.6.2 ΕΣΩΤΕΡΙΚΟΥ ΧΩΡΟΥ	98
------------------------------	----

ΒΙΒΛΙΟΓΡΑΦΙΑ - ΠΗΓΕΣ	156
----------------------------	-----

Η πτυχιακή αυτή, αφορά τον επανασχεδιασμό του Σανατόριου της Πάρνηθας και την μετατροπή του σε ξενοδοχείο. Μέσα από έρευνες, έχει καταγραφεί ότι ο τρόπος θεραπείας των σανατόριων είχε άμεση σχέση με τον αρχιτεκτονικό σχεδιασμό των κτιρίων σε συνδυασμό με το εξωτερικό περιβάλλον. Η βασική σχεδιαστική μας αρχή είναι η μεταφορά των παλιών σχεδιαστικών τρόπων ίασης στο σήμερα έτσι ώστε να διατηρηθούν οι ιδιότητες του κτιρίου, εστιάζοντας στην ψυχική ηρεμία του χρήστη. Συνδυάζοντας λοιπόν, την θεραπεία και την αρχιτεκτονική, καταλήγουμε στον σχεδιασμό ενός ξενοδοχείου που φέρνει τον επισκέπτη σε άμεση επαφή με το περιβάλλον και την φύση, στοχεύοντας στην ευεξία και την καλή υγεία.

ΛΕΞΕΙΣ ΚΛΕΙΔΙΑ

Πάρνηθα, Σανατόριο, ξενοδοχείο, αρχιτεκτονική, θεραπεία, ψυχική υγεία, ευεξία

This dissertation focuses on the redesign of the Parnitha Sanatorium and its conversion into a hotel. Through research, it has been documented that the treatment methods of sanatoriums were directly related to the architectural design of the buildings in combination with the surrounding environment. Our main design principle is to transfer the old healing design methods into the present, preserving the building's properties with a focus on the user's mental tranquility. By combining treatment and architecture, we arrive at the design of a hotel that brings the visitor into direct contact with the environment and nature, aiming for well-being and good health.

Α΄ ΜΕΡΟΣ

ΦΥΜΑΤΙΩΣΗ

1.1 ΝΟΣΟΣ - ΙΑΣΗ

Η φυματίωση είναι μια μολυσματική νόσος που εξακολουθεί να αποτελεί δυσεπίλυτο ιατροκοινωνικό πρόβλημα σε πολλές χώρες και ιδιαίτερα σε αυτές που υπάρχει χαμηλό βιοτικό επίπεδο. Ορίζεται ως νόσημα που προκύπτει από την φλεγμονώδη αντίδραση των ιστών στη μόλυνση από ένα μικρόβιο, που ανακάλυψε ο Robert Koch το 1882. Η νόσος αυτή, εμφανίζεται όταν ο άνθρωπος ασχολείται με τη γεωργία, εγκαταλείπει το κυνήγι και δημιουργεί τους πρώτους οικισμούς. Τότε δημιουργούνται αλλαγές στους χωροβιολογικούς παράγοντες (κατοικία, διατροφή, εργασία, συνθήκες διαβίωσης) και η ασθένεια είναι ο πρώτος φόρος του ανθρώπου στον πολιτισμό. Η φυματίωση θεωρείται ότι μεταδόθηκε στον άνθρωπο από την αγελάδα όταν αυτή έγινε κατοικίδιο ζώο. Το μυκοβακτηρίδιο βοείου τύπου υπέστη μετάλλαξη και πρόσβαλλε και τον άνθρωπο.

Η φυματίωση ίσως εμφανίστηκε στην κοιλάδα του Rift, στην Κεντρική Αφρική, που θεωρείται το λίκνο του ανθρώπινου είδους.¹ Εκεί δημιουργήθηκαν οι πρώτοι οικισμοί και η νόσος αναπτύχθηκε και συντηρήθηκε.

Από την Αφρική ξεκίνησαν τα πρώτα κύματα μεταναστεύσεων προς τον Παλιό και Νέο κόσμο και οι μετανάστες φέρουν μαζί τους και την ασθένεια που την μεταδίδουν στις νέες τους πατρίδες. Στην ιστορία της φυματίωσης, διακρίνουμε τέσσερις περιόδους.²

- Η πρώτη περίοδος, η περιγραφική ή Ιπποκρατική, είναι η μεγαλύτερη σε διάρκεια ανθρώπινου πόνου προσπάθεια. Η αρχή της βρίσκεται κάπου στην νεολιθική εποχή και το τέλος της στα τέλη του 18ου αιώνα μέχρι την εποχή των Bayle και Lannec.

- Η δεύτερη περίοδος, ή παθολογοανατομική, Περιλαμβάνει το τέλος του 18ου αιώνα, εποχές των Bayle και Lannec, και το μεγαλύτερο μέρος του 19ου αιώνα, δηλαδή μέχρι την εποχή των Villemin και Koch.

- Η τρίτη περίοδος, πειραματική και βακτηριολογική που σφραγίζεται από τις προσωπικότητες των Villemin και Koch, αρχίζει από το 1856 και διαρκεί μέχρι τα μέσα του 20ού αιώνα.

- Η τέταρτη περίοδος, η θεραπευτική αρχίζει από τα μέσα του 20ού αιώνα και διαρκεί μέχρι σήμερα.



Εικόνα 1, La Miseria του Cristóbal Rojas / 1886. Απεικονίζεται η κοινωνική πτυχή της νόσου και τη σχέση της με τις συνθήκες διαβίωσης στα τέλη του 19ου αιώνα. Ο Rojas είχε φυματίωση όταν το ζωγράφισε το έργο.

¹ Θανάσης Διαμαντόπουλος, φυματίωση παλαιά και επίμονη Όσο και ο άνθρωπος, η καθημερινή επτά ημέρες, Κυριακή 21 Νοεμβρίου 2002.

² Ι.Λεμπέσης, Ιστορία της φυματίωσης από την προϊστορική περίοδο στην ανακάλυψη του βακίλου του Koch. Διδακτορική διατριβή η, Αθήνα 1983

ΙΣΤΟΡΙΚΗ ΧΡΟΝΟΙ

Στους ιστορικούς χρόνους έχουμε πολλές γραπτές αναφορές για τη φυματίωση, που συμπεραίνουμε ότι την πορεία της ανά τον κόσμο καθόρισαν μεγάλες μετακινήσεις πληθυσμών και διαμορφούμενοι πολιτικοοικονομικοί και χωροβιονομικοί παράγοντες.

Στην αρχαία Μεσοποταμία υπήρχαν γιατροί που γνώριζαν την φυματίωση, πριν 4000 χρόνια. Η αρχαιολογική σκαπάνη στην Νινεύη έφερε στην επιφάνεια 20.000 πήλινες πλάκες σε σφηνοειδή γραφή και στις 800 αναφέρονταν ιατρικά θέματα. Στις πλάκες αναφέρονται τα συμπτώματα της ματαιώσεως με αξιοσημείωτη ακρίβεια. Οι ανασκαφές που έγιναν στις πόλεις Amarna και Medinet Habu, έχει βρεθεί μεγάλος αριθμός σκελετών με φυματιώδης αλλοιώσεις που ο Castiglioni αναφέρει ότι ίσως στις περιοχές αυτές υπήρχαν υποτυπώδης σανατόρια.³

Στην Κίνα οι χωροβιονομικοί παράγοντες ήταν παρόμοιοι με των Ινδών και οι αρχαίοι κινέζοι γιατροί γνωρίζουν τη νόσο από το 3216 π.Χ.

Επι αυτοκράτορα Shen-Nug. Μίλησαν για υγειοδιαιτητική άλλα χρησιμοποιούσαν και ειδικές τροφές για τη θεραπεία της νόσου.

Η φυματίωση μάλιστα όπως αναφέρεται στην αρχαία Ελλάδα αλλά δεν έχουμε πολλές αναφορές στην προ του Ιπποκράτη περίοδο. Ο Αρισταίος(13ος αιώνας π.Χ.) Ανακάλυψε τις θεραπευτικές ιδιότητες του σιλφίου. Ο Ερυφων, Ο ιδρυτής της σχολής σύστηνε το γάλα σαν ίαμα στους φυματικούς.

Ο Ιπποκράτης απορρίπτει κάθε μαγικό και θεϊκό στοιχείο, πρόληψη και δεισιδαιμονίες που επικρατούσαν στην διάγνωση και την θεραπεία της ασθένειας εκείνη την εποχή

ΘΕΡΑΠΕΙΑ ΤΗΣ ΦΥΜΑΤΙΩΣΗΣ

Το 1854 ο bremer και αργότερα ο Dettweiller το 1876 στην Γερμανία πίστευαν ότι ο κρύος αέρας του βουνού, δυναμώνουν την καρδιοπνευμονική λειτουργία, βελτιώνει την κυκλοφορία και επιτάχυνε την ίαση. Είναι η εποχή που πιστεύουν στην αεροθεραπεία. Έτσι ιδρύουν τα πρώτα σανατόρια για φυματικούς στη Γερμανία. Επιστρέφουν στις απόψεις της αρχαίας ιατρικής του Ιπποκράτη περί υγειονομοδιαιτητικής αγωγής.

Αυτή την περίοδο ιδρύονται τα Σανατόρια που έπρεπε να πληρούν κάποιες προϋποθέσεις όπως, να χτίζονται σε υψόμετρο, με ξηρό κλίμα κ.λ.π. Η σανατοριακή θεραπεία, μαζί με κάποιες επεμβατικές μεθόδους όπως η σύμπληξιοθεραπεία, (τεχνητός πνευμοθώρακας) Εφαρμόζονται μέχρι το ήμισυ του 20ού αιώνα. Ο Carlo Forlanini (1847-1918) Είναι ο εμπνευστής του πνευμοθώρακα.

³ Castiglioni A., ιστορία της ιατρικής Μινώταυρος, Αθήνα 1973

1.2 ΣΑΝΑΤΟΡΙΑ

Είναι προφανές ότι η φυματίωση αποτέλεσε οξύ ιατρικό πρόβλημα κατά τους δύο παρελθόντες αιώνες (19ο & 20ό αι.), έχοντας ανυπολόγιστες συνέπειες στην κοινωνική, οικονομική και καθημερινή ζωή του πληθυσμού. Όμως, επειδή κατά τα μέσα του 19ου αιώνα δεν υπήρχαν οι επαρκείς ιατρικές και παθοφυσιολογικές γνώσεις και οι τότε επιστήμονες πίστευαν στη θεωρία της «μιασμένης ατμόσφαιρας» και αφού δεν υπήρχαν σ' εκείνη τη χρονική περίοδο άλλοι δυνατοί τρόποι αντιμετώπισης της ασθένειας, στο Γερμανό ιατρό Hermann Brehmer (1826-1889) γεννήθηκε η ιδέα του «σανατορίου».⁴

Το 1863 ο Brehmer ίδρυσε στην ανωτέρω πόλη το νοσοκομείο με την ονομασία «Brehmerschen Heilanstalt für Lungenkranke» (Σανατόριο του Brehmer για πνευμονικές παθήσεις), όπου σε αυτό οι ασθενείς εκτίθεντο σε καθαρό αέρα, σε μεγάλο υψόμετρο (800 μ.) και τους δινόταν καλή διατροφή. (Εικόνα 2)

Αρχικά, το σανατόριο βασίστηκε σ' ένα συγκρότημα μικρών εξοχικών σπιτιών – περιπτέρων και μετέπειτα (1871) η δυναμικότητά του αυξήθηκε σε 300 κλίνες. Τα αποτελέσματα ξεπέρασαν όλες τις προηγούμενες θεραπείες προηγούμενες θεραπείες, γεγονός που ενθάρρυνε την ίδρυση τέτοιων ιδρυμάτων και σε άλλες χώρες και μεταξύ αυτών και στην Ελλάδα. Ο Brehmer πέθανε στο Görbersdorf το 1889 και το έργο του συνεχίστηκε από έναν από τους ασθενείς του, τον Peter Dettweiler (1837-1904), ο οποίος άνοιξε το δικό του σανατόριο, το Heilanstalt Falkenberg στην Έσση της Γερμανίας το 1876. Ωστόσο, ο Dettweiler έδωσε έμφαση στην ανάπαυση και όχι στην άσκηση και είναι ο πρώτος που εισήγαγε τη διαρκή παραμονή στην ξαπλώστρα σε καθαρό αέρα και τα πτυελοδοχεία τσέπης.



Εικόνα 2, Σανατόριο Brehmer

Το έργο των Brehmer και Dettweiler απετέλεσε την κύρια επιρροή για την υπερατλαντική εξάπλωση της ιδέας ίδρυσης σανατορίων, στην οποία πρωτοστάτης ήταν ο Δρ Edward Trudeau που ίδρυσε επιτυχώς το σανατόριο «Adirondack Cottage» στο Saranac Lake της Νέα Υόρκης των Η.Π.Α., στη δεκαετία του 1880. Τα επιτυχή αποτελέσματα του πρώτου σανατορίου συνετέλεσαν στην εξάπλωση της ιδέας ίδρυσης σανατορίων σε όλο τον τότε πολιτισμένο κόσμο και φυσικά και στην Ελλάδα, αφού η φυματίωση ήταν σε έξαρση.

Στη χώρα μας ιδρύθηκαν μερικά σανατόρια και ειδικότερα στην Πελοπόννησο, που ούτως ή άλλως αποτελούσε τον 19ο αιώνα το ήμισυ του κράτους, όπου λόγω του υγιεινού κλίματος ορισμένων περιοχών, ευνοήθηκε η ίδρυση και λειτουργία αυτών.

⁴ Γερουλάνος, Σ., (24/11/2002), «Φυματίωση: Από την απόγνωση στη λύτρωση – Σανατόρια της Ευρώπης», Εφημερίδα «Καθημερινή», Ένθετο αφιέρωμα «Επτά Ημέρες», Αθήνα

Ιστορικά στοιχεία

Καταρχήν, ανατρέχοντας στο Λεξικό της Νέας Ελληνικής Γλώσσας⁵, ως σανατόριο ορίζεται το θεραπευτικό ίδρυμα ευρισκόμενο σε εξοχική τοποθεσία, το οποίο προορίζεται για τη νοσηλεία και θεραπεία των διαφόρων μορφών φυματίωσης, καθώς και ορισμένων μη φυματιωδών χρόνιων παθήσεων.

Δεδομένων των τεραστίων διαστάσεων που είχε πάρει το πρόβλημα της φυματίωσης, καταρχήν κατά το δεύτερο μισό του 19ου αιώνα με τις συνθήκες υγιεινής, διατροφής, εργασίας και στέγασης, που επικρατούσαν τόσο στα αστικά κέντρα, όσο και στην ύπαιθρο, αλλά και ιδιαίτερα κατά τη δεύτερη δεκαετία του 20ου αιώνα, με τα κύματα των ταλαιπωρημένων προσφύγων της Μικρασιατικής καταστροφής, κρινόταν επιβεβλημένη η χάραξη πολιτικής για την αντιμετώπιση της νόσου, μέσω της ίδρυσης νοσοκομειακών δομών (σανατορίων) για την επίτευξη καλύτερων αποτελεσμάτων ίασης.

Για τη θεραπεία της νόσου, στα χρόνια εκείνα, οι Ευρωπαίοι ιατροί πρότειναν διαμονή σε ευνοϊκά κλίματα, όπως τα παράλια της Ελλάδας, της Ιταλίας, της Αλεξάνδρειας,

ειδική δίαιτα πλούσια σε γαλακτοκομικά προϊόντα, ζωμούς κρεάτων αλλά και εισπνοές ατμών καθαρού ιωδίου.⁶

Το 1919 η Ελληνική Κυβέρνηση αποφάσισε ότι πρέπει ν' ανεγερθούν 15 αντιφυματικά ιατρεία και αντιφυματικά νοσοκομεία σε διάφορες πόλεις της Ελλάδας⁷ και έτσι με το Ν. 1979/1920 «Περί ιδρύσεως αντιφυματικών ιατρείων, νοσοκομείων, αναρρωτηρίων και ορεινών θεραπευτηρίων», προβλέπεται πλήρης κρατική μέριμνα για τον αντιφυματικό αγώνα.⁸

1.3 ΑΡΧΙΤΕΚΤΟΝΙΚΗ ΣΑΝΑΤΟΡΙΩΝ

Όπως αναφέρθηκε ανωτέρω, η αρχική ιδέα για τον τρόπο λειτουργίας των σανατορίων κατά τον Brehmer, ήταν η ίδρυση περιπτέρων (pavillons), σύμφωνα με τις τότε επικρατούσες γαλλικές επιστημονικές αντιλήψεις,⁹ ώστε να αποφεύγεται η μετάδοση των μικροβίων.

Το σημαντικότερο αντιπροσωπευτικό δείγμα αυτής της αρχιτεκτονικής αντίληψης ήταν το Νοσοκομείο Lariboisiere στο Παρίσι (1854), η οποία αντίληψη διατηρήθηκε ως τις αρχές του 20 αιώνα.

Ωστόσο, η αντίληψη αυτή άλλαξε από τον ιατρό Karl Turban, ο οποίος με τον αρχιτέκτονα Jacques Gros, το 1902 στο Νταβός της Ελβετίας κατασκεύασαν νέου τύπου σανατόριο, το οποίο βασιζόταν στην αρχιτεκτονική ιδέα των μεγάλων παραθύρων και υαλόφρακτων μπαλκονιών, που να επιτρέπουν το φως του ήλιου και τον καθαρό αέρα να εισέρχονται και με μεσημβρινό προσανατολισμό του κτιρίου, ώστε να γίνεται εκμετάλλευση όσο το δυνατόν περισσότερου χρονικού διαστήματος της ημέρας, του ηλιακού φωτός. (Εικόνα 3)

Η νέα αρχιτεκτονική αντίληψη ενισχύθηκε από δύο παράγοντες:

- Από το κίνημα του Μοντερνισμού στην Αρχιτεκτονική, το οποίο έδινε έμφαση στην καθαρότητα των μορφών, στην αποφυγή σκοτεινών γωνιών και κρυφών περιοχών. Το κίνημα του Μοντερνισμού βρήκε στα Σανατόρια τον ιδεώδη εκφραστή των ιδεών του, αφού τα κτίρια αυτά αναδείκνυαν ιδανικά τις αξίες του και δικαίωναν την «εμμονή» των Μοντερνιστών Αρχιτεκτόνων για άπλετο φυσικό φωτισμό και αερισμό.



Εικόνα 3, Σανατόριο νέου τύπου στο Νταβός της Ελβετίας

- Την κατασκευαστική τεχνολογία του οπλισμένου σκυροδέματος, που ήδη είχε αναπτυχθεί και χρησιμοποιείτο σε βιομηχανικά κτίρια και σε κατασκευές συγκοινωνιακών υποδομών (γέφυρες, δρόμοι, κλπ.), γεγονός που επέτρεπε την οικοδόμηση κτηρίων με μεγάλα ανοίγματα. Η εν λόγω αρχιτεκτονική αντίληψη υιοθετήθηκε και στην Ελλάδα και έτσι όλα τα κτίρια σανατορίων που κατασκευάστηκαν στην Πελοπόννησο ακολούθησαν αυτή την κατασκευαστική φιλοσοφία.

⁵ Μπαμπινιώτης, Γ., (2005), «Λεξικό της Νέας Ελληνικής Γλώσσας» (Β' Έκδοση), Κέντρο Λεξικολογίας Ε.Π.Ε., Αθήνα

⁶ Μπουζιά, Α. & Χριστοπούλου-Αλετρά Ε., (2006), «Η φυματίωση σε ελληνικά περιοδικά της 1854 – 1901», Περιοδικό «ΠΝΕΥΜΩΝ» Τεύχος 4ο, Τόμος 19ος, Οκτώβριος - Δεκέμβριος 2006, Αθήνα

⁷ Μαρασλής, Α., (1978), «Ιατρική και Γιατροί στην Πάτρα», Εκδόσεις του συγγραφέως, Αθήνα

⁸ Ρεμούνδος, Α., (2008), «Το "χτικιό" είναι εδώ», Καρπενήσι

⁹ Ηλιοπούλου, Ε., (2009), «Πρώην 401 Στρατιωτικό Νοσοκομείο», Αθήνα

1.4 PAIMIO SANATORIUM

Πρόκειται για ένα κτίριο που κατασκευάστηκε για σανατόριο φυματίωσης στο Paimio της Φινλανδίας, και σχεδιάστηκε από τον Φινλανδό αρχιτέκτονα Alvar Aalto. Το κτίριο ολοκληρώθηκε το 1932 και 1960 μετατράπηκε σε γενικό νοσοκομείο. Σήμερα το κτήριο είναι μέρος του Πανεπιστημιακού Νοσοκομείου του Turku. Το σανατόριο προτάθηκε να γίνει Μνημείο Παγκόσμιας Κληρονομιάς της UNESCO. (Εικόνα 4)

Στα έργα που δημιουργήθηκαν την δεκαετία του '30, φαίνεται μια προσπάθεια ρεαλιστικότερης αντιμετώπισης των προβλημάτων, πρόκειται για στοιχείο της «Μοντέρνας Αρχιτεκτονικής». Έτσι λοιπόν οι νέοι Αρχιτέκτονες όπως και ο Aalto, επιδίωξαν τη διερεύνηση ψυχο-φυσιολογικών παραμέτρων και αναζήτησαν άλλες δυνατότητες μορφολογικής έκφρασης πέρα από τις μεταकुβιστικές γεωμετρικές μορφές.¹⁰

Το σημείο εκκίνησης του Aalto για το σχεδιασμό του σανατορίου ήταν να κάνει το ίδιο το κτήριο να συνεισφέρει στη διαδικασία της θεραπείας, και με αυτόν τον τρόπο το κτίριο να είναι «ιατρικό όργανο».¹¹

Αν και το κτίριο αντιπροσωπεύει την «μοντερνιστική» περίοδο της καριέρας του Aalto που ακολούθησε πολλές από τις αρχές των πρωτοποριακών ιδεών του Le Corbusier όπως τα ανοίγματα και τις ταράτσες, έφερε επίσης τους σπόρους της μεταγενέστερης κίνησης του Aalto προς μια πιο συνθετική προσέγγιση. Για παράδειγμα, η κύρια είσοδος χαρακτηρίζεται από ένα νεφελώδες θόλο σε αντίθεση με οτιδήποτε είχε σχεδιαστεί εκείνη την εποχή από την παλαιότερη γενιά των μοντερνιστών αρχιτεκτόνων. (Εικόνα 5)



Εικόνα 4, Σανατόριο Paimio, Φινλανδίας



Εικόνα 5, νεφελώδες θόλος στην κύρια είσοδος

¹⁰ Επιτομή Ιστορίας της Αρχιτεκτονικής, Γεωργίου Π. Λάββα, Εκδόσεις University Studio Press, Θεσσαλονίκη 2008, σελ. 289

¹¹ Αγάπη Πρωίμου (Λέκτωρ), Δημήτρης Γαβριηλίδης / Το γυαλί στην Αρχιτεκτονική, η επανάσταση που έφερε η χρήση του γυαλιού, Πανεπιστήμιο Πατρών Πολυτεχνική Σχολή, Τμήμα Αρχιτεκτόνων Μηχανικών, Ερευνητική Εργασία 2017-18, σελ. 31

Επίσης δόθηκε μεγάλη προσοχή στον τρόπο σχεδιασμού των υπνοδωματίων των ασθενών. Η μόνη γνωστή "θεραπεία" για τη φυματίωση στα πρώτα χρόνια ήταν η πλήρης ξεκούραση σε περιβάλλον με καθαρό αέρα και ηλιοφάνεια. Έτσι σε κάθε υπνοδωμάτιο ασθενούς, υπήρχαν ηλιόλουστα μπαλκόνια, όπου και οι πιο αδύναμοι ασθενείς θα μπορούσαν να αποτραβηχτούν από τα κρεβάτια τους. Ενώ οι πιο υγιείς ασθενείς θα μπορούσαν να πάνε στο κατάστρωμα του τελευταίου ορόφου του κτιρίου για την αεροθεραπεία τους.

Όλα τα υπνοδωμάτια ήταν κυρίως μίνιμαλ και με χωρητικότητα δύο ασθενών, έτσι κατασκευαστήκαν καταλληλά έπιπλα, κινητά και σταθερά. Ο καθένας είχε το δικό του ντουλάπι και νιπτήρα και για να μην ενοχλεί ο καθένας ασθενής τον άλλο κατά το πλύσιμο με τον θόρυβο του νερού, ο Aalto σχεδίασε ειδικούς νιπτήρες.¹² (Εικόνα 6,7)

Επίσης σημαντικό στοιχείο στη μελέτη του Aalto ήταν ο φωτισμός, μιας και οι ασθενείς περνούσαν πολλές ώρες ξαπλωμένοι, τοποθετήθηκαν λαμπτήρες φωτός σε κάθε δωμάτιο εκτός της γραμμής όρασης των ασθενών, και οι οροφές των δωματίων βάφτηκαν με ένα χαλαρωτικό σκούρο πράσινο χρώμα, για την αποφυγή της λάμψης. (Εικόνα 8)

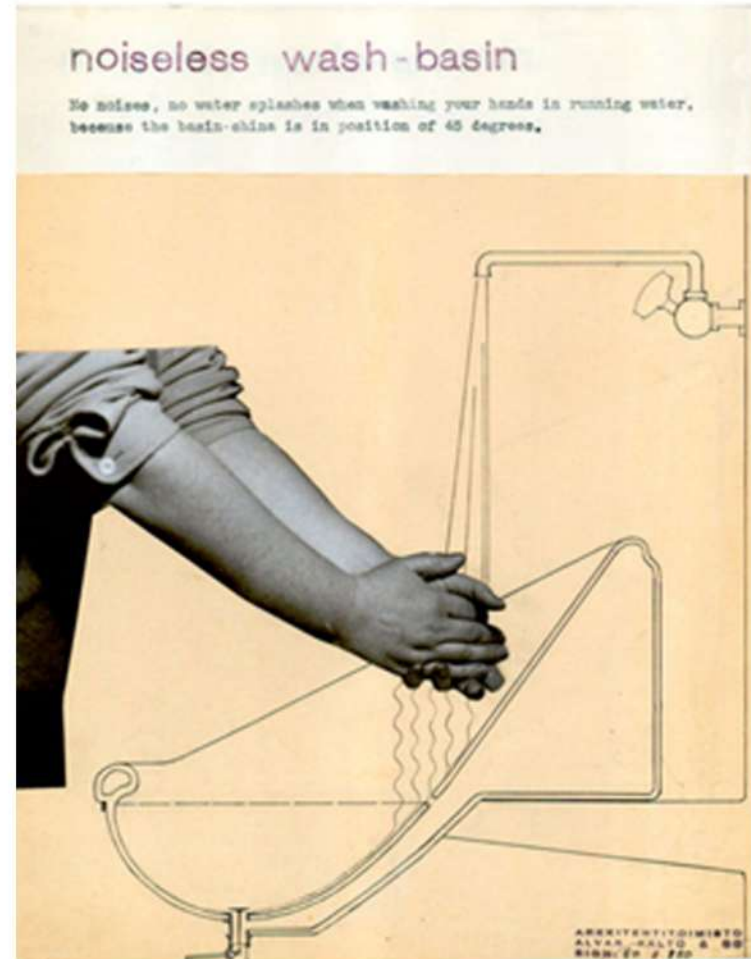

Εικόνα 6, "Ένας αθόρυβος νιπτήρας", Alvar Aalto



Εικόνα 7, δωμάτιο ασθενών 1933

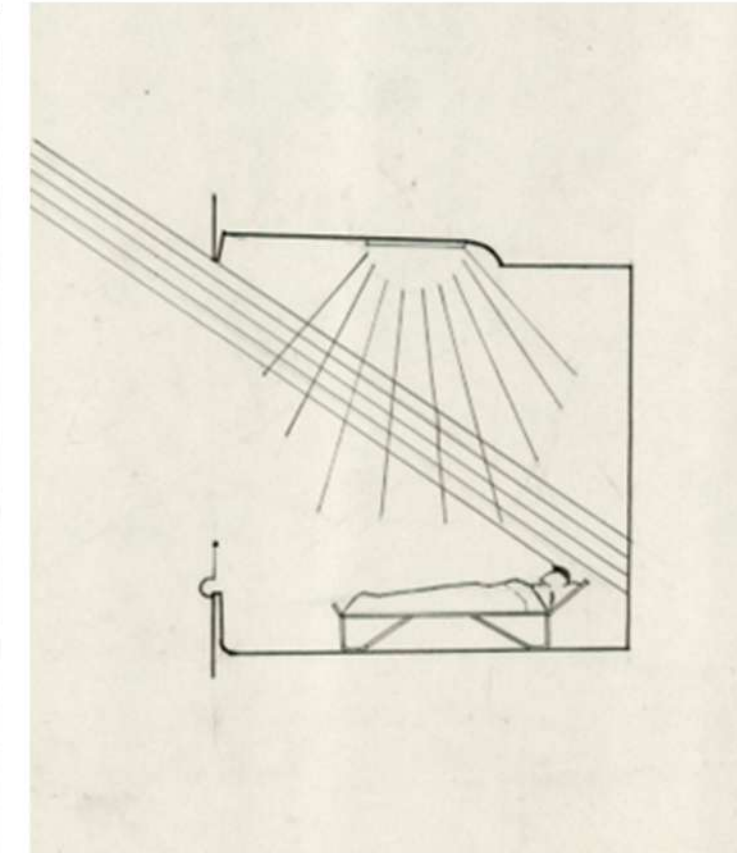

Εικόνα 8, Σκίτσο ηλιασμού - φωτισμού, Alvar Aalto

¹² Αγάπη Πρωίμου (Λέκτωρ), Δημήτρης Γαβριηλίδης / Το γυαλί στην Αρχιτεκτονική, η επανάσταση που έφερε η χρήση του γυαλιού, Πανεπιστήμιο Πατρών Πολυτεχνική Σχολή, Τμήμα Αρχιτεκτόνων Μηχανικών, Ερευνητική Εργασία 2017-18, σελ. 31

Καθώς οι ασθενείς περνούσαν πολύ χρόνο στο σανατόριο, υπήρχε μια ξεχωριστή ατμόσφαιρα κοινότητας τόσο μεταξύ των ασθενών όσο και του προσωπικού, κάτι που ο Aalto είχε λάβει υπόψη στα σχέδια του, δημιουργώντας διάφορες κοινόχρηστες εγκαταστάσεις, όπως χώρους για την στέγαση του προσωπικού, ένα παρεκκλήσι, ακόμη και ειδικά σχεδιασμένες διαδρομές πεζοπορίας μέσα στο γύρω δασικό τοπίο.¹³

«Η ανθρώπινη ζωή είναι ένας συνδυασμός τραγωδίας και κωμωδίας. Τα σχήματα και τα σχέδια που μας περιβάλλουν είναι η μουσική που συνοδεύει αυτήν την τραγωδία και αυτήν την κωμωδία»

Alvar Aalto



Εικόνα 9, Οι στρογγυλεμένες επιφάνειες της ρεσεψιόν διευκόλυναν τον καθαρισμό και την βοήθησαν να εναρμονιστεί με το περιβάλλον.



Εικόνα 10, ασθενείς στη βεράντα του τελευταίου ορόφου 1934

¹³ Αγάπη Πρωίμου (Λέκτωρ), Δημήτρης Γαβριηλίδης / Το γυαλί στην Αρχιτεκτονική, η επανάσταση που έφερε η χρήση του γυαλιού, Πανεπιστήμιο Πατρών Πολυτεχνική Σχολή, Τμήμα Αρχιτεκτόνων Μηχανικών, Ερευνητική Εργασία 2017-18, σελ. 31

Β ' ΜΕΡΟΣ

ΣΑΝΑΤΟΡΙΟ ΠΑΡΝΗΘΑΣ



1914

Ίδρυση Σανατορίου ως περίπτερο του Ευαγγελισμού σε αρχική ξύλινη μορφή

1931

Ανοικοδόμηση ενός νέου Σανατορίου Ευρωπαϊκών προδιαγραφών

1936

Ξεκινά η λειτουργία του νέου κτιρίου με έκταση 2000 στρεμμάτων

1942

Διακοπή της λειτουργίας του λόγω πολέμου

1946

1960

Κλείσιμο Σανατορίου λόγω ανακάλυψης της πενικιλίνης

1961

Αγορά κτιρίου από τον Ε.Ο.Τ.

1965

Μετατροπή κτιρίου σε ξενοδοχείο "ΞΕΝΙΑ" σε συνδιασμό με σχολή τουριστικών επαγγελματιών

1985

1999

Σεισμός του 1999 και οριστική εγκατάληψη

Το 1912 αρχίζει η κατασκευή ενός πρόχειρου νοσοκομείου, το οποίο περατώθηκε και λειτούργησε το 1914 ως ορεινό αντιφυματικό περίπτερο. Το πρώτο Σανατόριο ήταν ουσιαστικά μια ξύλινη κατασκευή, με αρχική δύναμη 14 κλινών. Τα εγκαίνια πραγματοποιήθηκαν παρουσία της Βασίλισσας Όλγας. Απαραίτητη προϋπόθεση για την ανέγερση ενός μεγάλου και σύγχρονου Σανατορίου ήταν η οδική σύνδεσή του με την Αθήνα. Το 1929 ολοκληρώθηκε η βελτίωση ενός χωματόδρομου (οδός Πάρνηθος), η οποία είχε αρχίσει το 1924, αλλά οι συχνές βροχοπτώσεις και χιονοπτώσεις καθιστούσαν το δρόμο άχρηστο για τα τροχοφόρα της εποχής. Η Διεύθυνση του Νοσοκομείου Γεωργίου Σταύρου και Γεωργίου Φουγκ κατόρθωσε τη διάνοιξη και την ασφαλτόστρωση ενός νέου δρόμου (Αχαρνών-Πάρνηθος).

Το 1927 οι εγκαταστάσεις επεκτάθηκαν, με τη δημιουργία θαλάμων νοσηλείας Γ΄ θέσης, εκτός των Α΄ και Β΄ που προϋπήρχαν. Τη δεκαετία του 1930 πραγματοποιήθηκαν εργασίες καθαρισμού του δάσους, καθώς και η δημιουργία μονοπατιών για τους περιπάτους των ασθενών, παρέχοντας στον περιβάλλοντα χώρο «δροσεράν και ωραίαν όψιν της οποίας στερείται η παραμελημένη εκ των ξυλοκόπων πάσχουσα μεγάλη δασική περιοχή της Πάρνηθος». Η απασχόληση σε απλές εργασίες αποτέλεσε ένα ακόμα μέλημα για την ψυχική υγεία των ασθενών και, για το λόγο αυτό, δημιουργήθηκαν κήποι και λαχανόκηποι, ενώ εγκαταστάθηκαν ορνιθοτροφεία και κονικλοτροφεία.¹⁴

¹⁴ Τα πεπραγμένα του Σανατορίου Πάρνηθας (Νοσοκομείο Γεωργίου Σταύρου και Γεωργίου Φουγκ) ως πηγή ιατρικής και δημογραφικής προσέγγισης της φυματίωσης κατά το Μεσοπόλεμο.



Εικόνα 11, το Σανατόριο της Πάρνηθας

Το 1930 κατέστη σαφές ότι η πρόχειρη κατασκευή στην Πάρνηθα απείχε πολύ από τις διεθνείς προδιαγραφές. Για το λόγο αυτόν, η διοίκηση του «Ευαγγελισμού» θα αποφασίσει την ανοικοδόμηση ενός νέου Σανατορίου κατά τα πρότυπα και τις προδιαγραφές των αντίστοιχων ευρωπαϊκών. Τη χρηματοδότηση της κατασκευής του νέου σανατορίου ανέλαβε η οικογένεια Φουγκ ενώ η αρχιτεκτονική μελέτη και η επίβλεψη της κατασκευής ανατέθηκαν στον αρχιτέκτονα Ιωάννη Αντωνιάδη το 1931. Ο Αντωνιάδης μελέτησε τεχνικά, αλλά και ιατρικά συγγράμματα και επισκέφθηκε πολλά σανατόρια της χώρας και του εξωτερικού. Μέσα σ' ένα διάστημα τεσσάρων χρόνων επεξεργάστηκε έως και οκτώ εκδοχές της πρότασής του για το νέο σανατόριο. Αρχικά, σκόπευε να ακολουθήσει τη λογική των μεμονωμένων όγκων, όμως, μετά το ταξίδι του στο εξωτερικό, κατέληξε σε ένα μεγάλο ενιαίο κτίριο. Σχέδια της έβδομης πρότασής του προς το δημοτικό συμβούλιο έχουν διασωθεί και βρίσκονται στο αρχείο της νεοελληνικής αρχιτεκτονικής του μουσείου Μπενάκη ενώ, άμεση εξέλιξη της πρότασης αυτής είναι η λύση που πραγματοποιήθηκε και δημοσιεύτηκε στα Τεχνικά Χρονικά.

Πιο συγκεκριμένα, η οριστική αρχιτεκτονική μελέτη στεγάζει το νέο σανατόριο σ' ένα ενιαίο στενόμακρο κτίριο πέντε ορόφων το οποίο αποτελείται από έναν κεντρικό κορμό και δύο εγκάρσιες πτέρυγες στη βορεινή του πλευρά. Ο κύριος προσανατολισμός του προς το νότο επιτρέπει σωστό αερισμό και φωτισμό στα δωμάτια. Η ανοικοδόμηση του νέου κτιρίου ήταν σκόπιμο να πραγματοποιηθεί ταυτόχρονα με την προοδευτική κατεδάφιση του υπάρχοντος ξύλινου παραπήγματος, με στόχο να μην ταλαιπωρηθούν οι ασθενείς και να μεταφερθούν άμεσα. Έτσι, από τη στιγμή που ο προσανατολισμός του προϋπάρχοντος ξύλινου κτιρίου ήταν ο κατάλληλος, ο Αντωνιάδης τοποθετεί, ως προς τους άξονες, τον προσανατολισμό και το περίγραμμα, την κάτοψη του παλαιού κτίσματος μέσα στη νέα κάτοψη. Δημιουργεί έτσι ένα ενδιαφέρον σκαρίφημα του ενός κτιρίου μέσα στο άλλο, ενώ, ταυτόχρονα, επιτυγχάνει τη μικρότερη δυνατή διατάραξη του δάσους, το οποίο σήμερα δεν υπάρχει πια.



Εικόνα 12, το Σανατόριο της Πάρνηθας

Το σανατόριο κατασκευάζεται σε 3 φάσεις ενώ ήταν ήδη σχεδιασμένο συνολικά. Το γεγονός ότι κτίζεται σε φάσεις οφείλεται στο προϋπάρχον κτίριο και στη χρηματοδότηση, και όχι στην εμφάνιση νέων αναγκών. Για το λόγο αυτό, οι διαφορετικές φάσεις κατασκευής έχουν κυρίως δομική και λειτουργική σημασία και όχι τόσο μορφολογική. Η κατασκευή του σανατορίου αρχίζει το 1934 και ολοκληρώνεται λίγο πριν το 1940. Η λειτουργία του νέου κτιρίου ξεκινά το 1935. Το πρώτο ξύλινο σανατόριο συνεχίζει τη λειτουργία του ενώ, εκατέρωθεν αυτού, κατασκευάζονται οι δύο πρώτες πτέρυγες του νέου κτιρίου, ύψους τεσσάρων ορόφων. Στη συνέχεια, οι ασθενείς μεταφέρονται στα νέα κτίρια και το παλιό ξύλινο κτίσμα κατεδαφίζεται. Κατασκευάζεται έπειτα η δεύτερη φάση του κτιρίου και στην ανατολική εγκάρσια πτέρυγα τοποθετείται η είσοδος. Η δομή της φάσης είναι ακριβώς ίδια με την προηγούμενη. Οι εξωτερικοί τοίχοι προς το βορρά είναι κατασκευασμένοι από ντόπια ακατέργαστη πέτρα καλυμμένη με επίχρισμα, όπως και όλοι οι εξωτερικοί τοίχοι του ισογείου. Αντίθετα, όλος ο υπόλοιπος φέρων οργανισμός είναι από οπλισμένο σκυρόδεμα επιτρέποντας μεγάλα ανοίγματα προς το νότο.

Τα μπετονένια υποστυλώματα αυτής της φάσης είναι ελαφρώς μεγαλύτερα από αυτά της προηγούμενης και υπάρχει μία πρόσθετη σειρά υποστυλωμάτων στη μία πλευρά του διαδρόμου. Ο άξονας ανατολής - δύσης είναι μετατοπισμένος προς το νότο κατά 1.2 μέτρα και έτσι, οι άξονες των υποστυλωμάτων των διαφορετικών φάσεων δεν εφάπτονται. Το τμήμα του κεντρικού κορμού της δεύτερης φάσης είναι το μόνο που φτάνει τους πέντε ορόφους. Τέλος, κατασκευάζεται η τρίτη και τελευταία φάση του κτιρίου, στη νοτιοδυτική πλευρά. Η φάση αυτή είναι κατασκευασμένη εξ ολοκλήρου από σκυρόδεμα και ο φέρων οργανισμός εφάπτεται με το περίγραμμα του κτιρίου χωρίς να δημιουργεί προβόλους. Στη φάση αυτή κατασκευάζεται και ένας ημικυκλικός χώρος που αρχικά είχε σχεδιαστεί ώστε να γίνει τριώροφος αλλά τελικά υλοποιήθηκε μόνο ο ένας όροφος.



Εικόνα 13, το Σανατόριο της Πάρνηθας

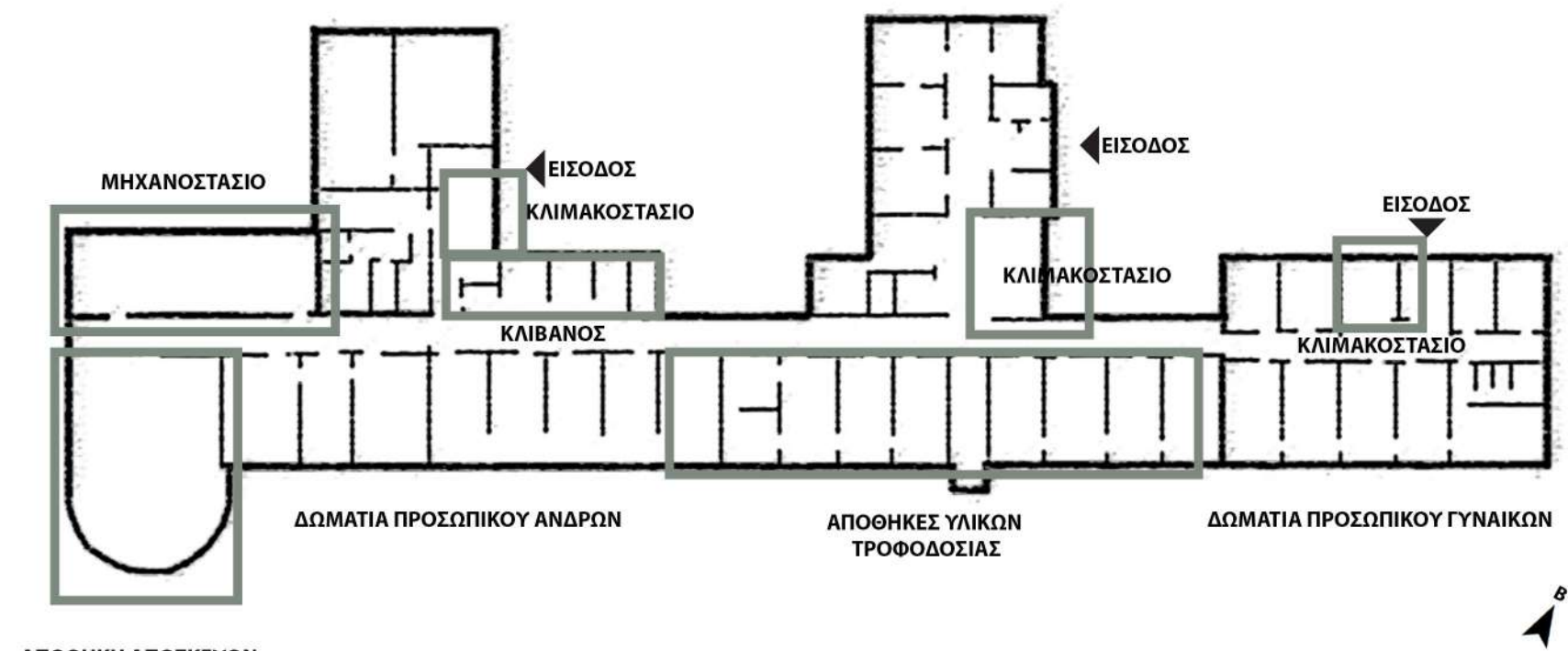

ΑΠΟΘΗΚΗ ΑΠΟΣΚΕΥΩΝ

ΚΑΤΟΨΗ ΙΣΟΓΕΙΟΥ / ΣΧΕΔΙΟ ΑΠΟ ΤΑ ΤΕΧΝΙΚΑ ΧΡΟΝΙΚΑ

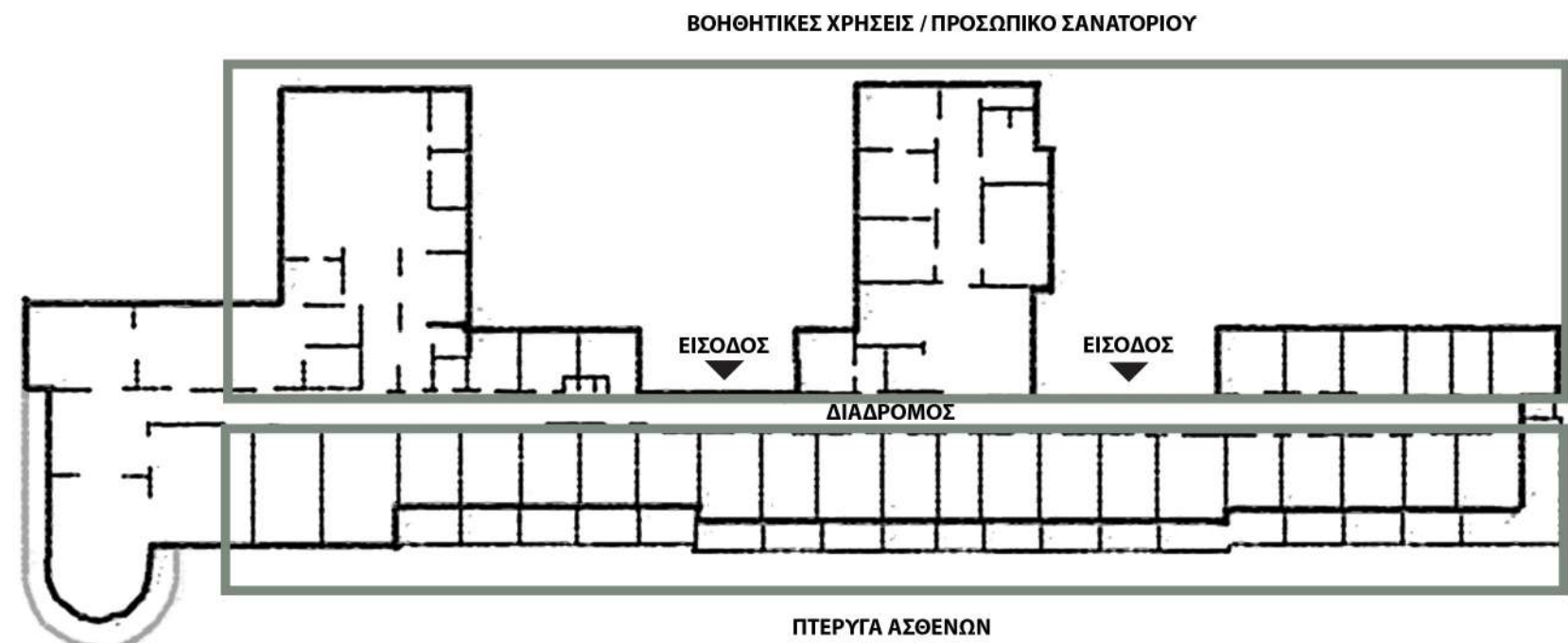

ΚΑΤΟΨΗ ΟΡΟΦΟΥ / ΣΧΕΔΙΟ ΑΠΟ ΤΑ ΤΕΧΝΙΚΑ ΧΡΟΝΙΚΑ

2.1 ΑΛΛΑΓΗ ΣΑΝΑΤΟΡΙΟΥ ΣΕ ΞΕΝΙΑ

Ο Ελληνικός Οργανισμός Τουρισμού (ΕΟΤ), ο οποίος βρίσκεται σε μεγάλη ακμή εκείνα τα χρόνια, αγοράζει το κτήριο του σανατορίου. Υποθέτουμε ότι το ενδιαφέρον του οργανισμού για το κτήριο αυτό και έχει άμεση σχέση με την ανέγερση του καζίνο στον απέναντι λόφο. Έτσι, ο ΕΟΤ επαναπροσδιορίζει τη λειτουργία του και το μετατρέπει σε ξενοδοχείο «ΞΕΝΙΑ». Έχοντας δυναμική διακοσίων κλινών ξεκινά να λειτουργεί το 1965. Ο ΕΟΤ έκανε πολλές αλλαγές και προσθήκες στο υπάρχον κέλυφος. Ο Κωνσταντινίδης δεν ασχολήθηκε ποτέ με το κτήριο του σανατορίου της Πάρνηθας και η μελέτη και κατασκευή έγιναν από τον αρχιτέκτονα Σπύρο Μπονάνο.

Η πρώτη και σημαντικότερη αλλαγή που πραγματοποιήθηκε είναι η μεταφορά της κύριας εισόδου. Μεταφέρθηκε ανάμεσα στους δύο εγκάρσιους όγκους και τοποθετήθηκε στον πρώτο όροφο. Λόγω αυτής της αλλαγής στάθμης από το ισόγειο στον πρώτο όροφο, οδηγούμαστε στο νέο χώρο υποδοχής μέσω ενός κλιμακοστασίου. Πρόκειται για μία εντελώς νέα κατασκευή, για έναν πρόσθετο όγκο μπροστά από τον κεντρικό κορμό του κτιρίου.

Εξίσου σημαντική αλλαγή είναι η προσθήκη ορόφων με στόχο όλος ο όγκος του κτιρίου να φτάνει το μέγιστο ύψος των πέντε ορόφων. Επίσης, για την εξυπηρέτηση των αναγκών της νέας λειτουργίας προστέθηκαν κάποια βοηθητικά δωμάτια στο βορειοδυτικό τμήμα του κτιρίου.

Όλες οι εσοχές του βορεινού τμήματος που σχημάτιζαν μπαλκόνια έκλεισαν, ενώ παράλληλα, η όψη της τρίτης φάσης μετατοπίστηκε πιο μέσα για τη δημιουργία μπαλκονιών τα οποία έκλεισαν με κάθετες μπετονένιες περσίδες. Οι ίδιες περσίδες χρησιμοποιήθηκαν ώστε να κλείσουν οι δύο φωταγωγοί που υπήρχαν στον κύριο όγκο του κτιρίου, ένας δίπλα σε κάθε μία από τις εγκάρσιες πτέρυγες.

Εσωτερικά, προστέθηκε ένα νέο κλιμακοστάσιο που εξυπηρετούσε από τον πρώτο όροφο μέχρι και τον πέμπτο, ενώ, ένα μικρότερο οδηγούσε στο παλιό ισόγειο του κτιρίου. Στη στάθμη της νέας εισόδου προστέθηκε ένα δωμάτιο που αποτελούσε το μπαρ του ξενοδοχείου προκαλώντας μαζί με το νέο κλιμακοστάσιο πολλές αλλαγές στο φέροντα του κτιρίου. Τέλος, προστέθηκε ένα στέγαστρο στη νότια όψη του, καθώς και ένα στέγαστρο στη νότια αυλή, κυρίως για την εκτόνωση του μπαρ. Το 1980 το κτήριο σταματά να λειτουργεί ως και σε αυτό μεταφέρεται η σχολή τουριστικών επαγγελματιών όπου, μετά από τρία χρόνια, μεταφέρεται και αυτή με την σειρά της στην Ανάβυσσο. Το 1985 το κτήριο θα κλειδωθεί και θα εγκαταλειφθεί πλήρως.¹⁵

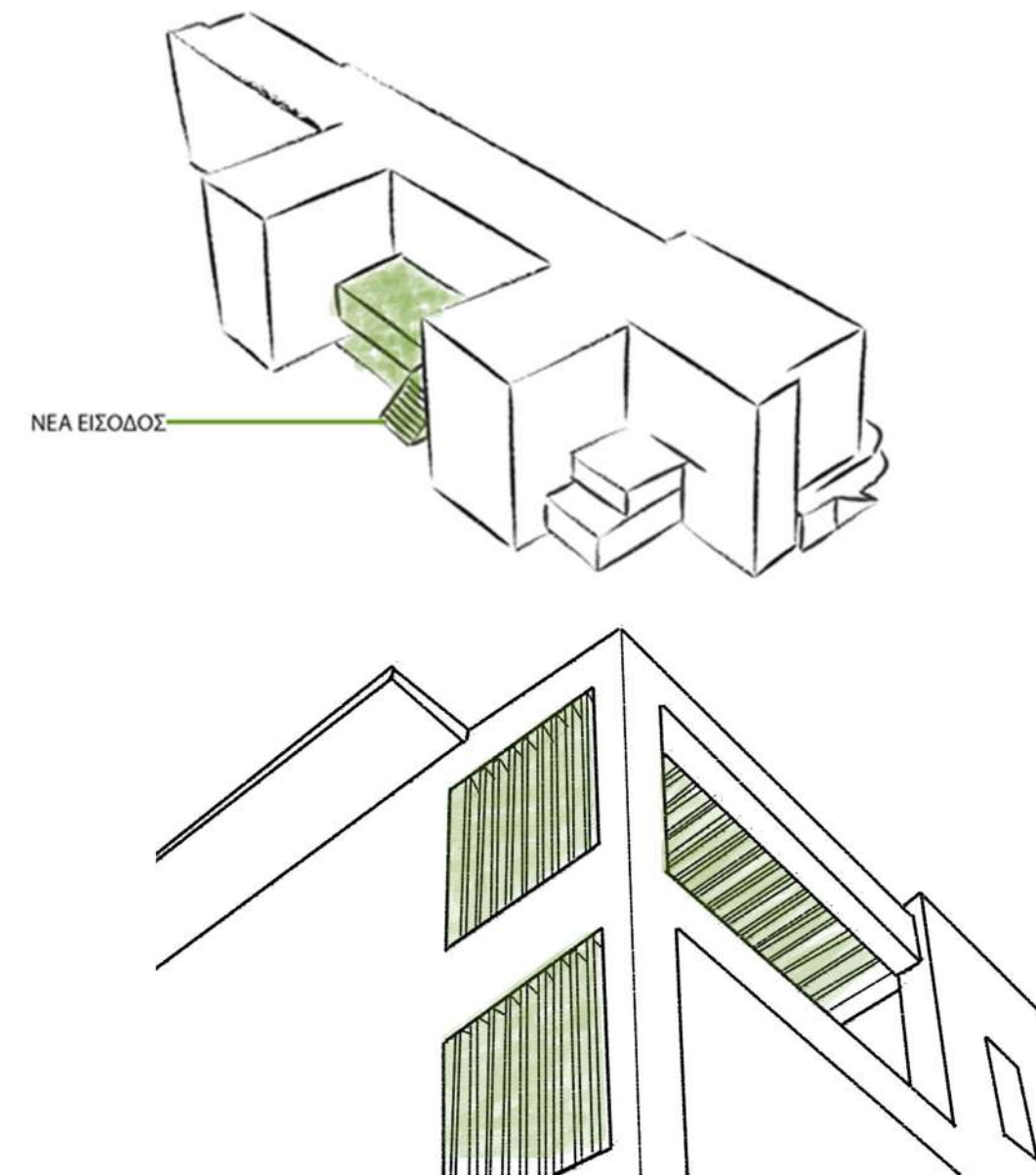

¹⁵ Από την φυματίωση στην ψυχική ασθένεια, Πανεπιστημιακή Κλινική στο Σανατόριο Πάρνηθας, Δερμιτζάκη Βασιλική, Τσιτσιβά Κατερίνα, σελ.39

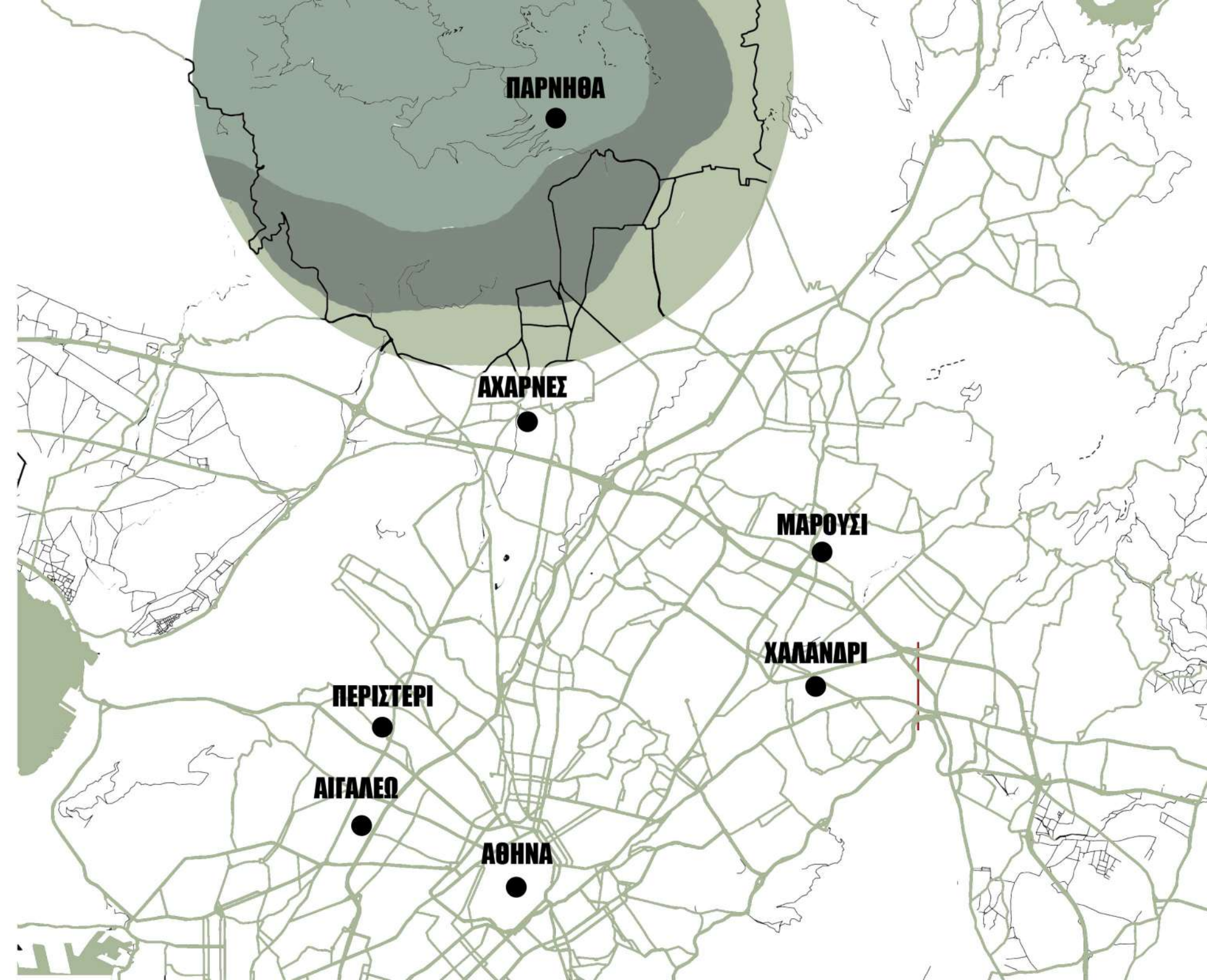

2.4 ΠΕΡΙΟΧΗ ΜΕΛΕΤΗΣ

Η Πάρνηθα στην καθαρεύουσα λέγεται Πάρνης, πρόκειται για μια πανάρχαιά λέξη με πελασγική προέλευση. Κατά μια εκδοχή η ριζά πάρν σημαίνει μέρος με πυκνό δάσος. Σύμφωνα με τον Ιάκωβο Θωμόπουλο, η ονομασία Πάρνης αντιστοιχεί με την πελασγική Παρνέθε που σημαίνει το ορός το θεωρούμενο ως πρώτο, ως υψηλότερό. Πιθανώς να είναι σχετική η ονομασία Μεγάλο Βουνό που δίνεται σε όλο το δυτικό τμήμα της Πάρνηθας.¹⁶

Ο Κώστας Δούκας υποστηρίζει ότι η ερμηνεία της λέξης Π-αρ-ν-η-ς σημαίνει: Το ορός που δέχεται την πνοή του βοριά , προσφέρει για ασφαλή κατοικία θεών και ανθρώπων και οπού ο ήλιος οδεύει προς τη δύση.

ΤΟΠΟΘΕΣΙΑ

Βρίσκεται στη Στερεά Ελλάδα και συγκεκριμένα στη βορειά πλευρά του Νομού Αττικής, σε απόσταση 20χλμ. (ευθεία γραμμή) ή 36 χλμ. (οδικώς) βορειά της πόλης των Αθηνών.

Ένα μικρό τμήμα της στα Δυτικά και Βόρειο Δυτικά εκτείνεται στο Νομό Βοιωτίας. Η Πάρνηθα μπορεί να προσεγγιστεί από δυο εισόδους. Η πρώτη κυρία είσοδος είναι από τον δρόμο Μετόχι - Αγιά Τριάδα - Montrarnes από το οποίο εξυπηρετείτε το μεγαλύτερο ποσοστό των επισκεπτών του Εθνικού Δρυμού. Η δεύτερη είσοδος είναι από την πηγή Φυλής, η οποία χρησιμοποιείται κατά κύριο λόγο από τους κτηνοτρόφους της περιοχής.¹⁷

ΕΚΤΑΣΗ

Είναι το μεγαλύτερο σε έκταση και ψηλότερο βουνό της Αττικής. Η ψηλή περιοχή της Πάρνηθας με βάση την υψομετρική καμπύλη των 1.000m, έχει μήκος 8 χλμ. πλάτος 7χλμ. και περίμετρο 55χλμ. περίπου.

¹⁶ Πάρνηθα - Νίκος Νέζης - Δημήτρης Γιώτας / Εκδόσεις: ΑΝΑΒΑΣΗΣ, σελ. 87
¹⁷ Πάρνηθα - Νίκος Νέζης - Δημήτρης Γιώτας / Εκδόσεις: ΑΝΑΒΑΣΗΣ, σελ. 17

ΜΟΡΦΟΛΟΓΙΑ

Η Πάρνηθα είναι το μεγάλο ορεινό συγκρότημα, με διεύθυνση Α-Δ, που υψώνεται μόνο του στη γύρω περιοχή και μόνο στα δυτικά και ΒΔ ενώνεται με τον ορεινό όγκο της Πάστρας με το μεγάλο οροπέδιο των Δερβενοχωριών (μέσου υψ. 520 m) Χωρίζεται, κατά κάποιο τρόπο, σε τέσσερα μεγάλα τμήματα, την κεντρική - νοτιά Πάρνηθα, όπου και οι ψηλότερες κορυφές, την ανατολική Πάρνηθα με τους πολλούς οικισμούς και το κτήμα Τατοΐου, τη βόρεια Πάρνηθα με τα χαμηλά υψώματα και τις μεγάλες λάκκες και τη δυτική Πάρνηθα με κυρία μορφολογικά στοιχεία το οροπέδιο των Δερβενοχωριών (Σκουρτων) , αλλά και τις απότομες ΝΔ κορυφές της. Όλος ο ορεινός όγκος της Πάρνηθας παρουσιάζει τέτοια ποικιλόμορφη δομή που ικανοποιεί τόσο τον απλό πεζοπόρο, όσο και τον εξασκημένο ορειβάτη και αναρριχητή. Έχει ομαλές πλάγιες, λιβάδια, μικρά οροπέδια , όμορφες κοιλαδες, λάκκες ,πολλές βαθιές χαραμάδες και ρέματα.

ΓΕΩΛΟΓΙΑ

Από γεωλογική άποψη η Πάρνηθα είναι δημιούργημα των αλπικών ορογενειών και τεκτονικών διεργασιών που αρχίσαν στην αρχή σχεδόν του Μεσοζωικού αιώνα (πριν από 230.000.000 χρονιά) στην πανάρχαια ωκεάνια θάλασσα της Τηθυος και συνεχίστηκαν μέχρι το τέλος σχεδόν του Καινοζωικού αιώνα (πριν από 1.000.000 χρονιά) .¹⁸

ΚΛΙΜΑ

Το κλίμα της Πάρνηθας θεωρείται εξαιρετικά υγιεινό, γι'αυτο λειτουργούσε και σανατόριο στο σημερινό κτήριο του Ε.Ο.Τ (πρώην Ξένια και Σ.Τ.Ε). Επίσης τα καλοκαιριά πριν από τον Πόλεμο και λίγο μετα , που η φυματίωση ήταν σε έξαρση, οι Αθηναίοι κατασκήνωναν στην Πάρνηθα κατά χιλιάδες.¹⁹

ΠΑΝΙΔΑ

Η πανίδα της Πάρνηθας παραμένει μεταξύ των πλουσιότερων της Αττικής και παρά τις αντιξοότητες και τις ανθρώπινες επιδράσεις Μέσα από την μελέτη που πραγματοποίησαν οι καθηγητές Α.Κανέλλης και Χ.Χατζησαράντος «Τα θηλαστικά της Ελλάδος»²⁰ που δημοσιεύτηκε στο περιοδικό του Ε.Ο.Σ «Το Βουνό» , αναφερονταν στα 30 είδη θηλαστικων στην ευρύτερη περιοχή της Πάρνηθας. Σήμερα ο αριθμος εχει φθασει τα 40 είδη, με το πιο χαρακτηριστικο είδος θηλαστικου το κόκκινο ελάφι .

ΧΛΩΡΙΔΑ

Λόγω της γεωγραφικής της θέσης, της διαμόρφωσης της και των κλιματολογικών συνθηκών, έχει πολύ πλούσια χλωρίδα, πιο συγκεκριμένα έρευνες του Δασαρχείο Πάρνηθας έδειξαν ότι υπάρχουν 1.093 είδη. Επίσης φημίζεται για τη μεγάλη ποικιλία αγριολούλουδων, την μεγάλη ποικιλία μανιταριών (107 είδη) και για το τσάι της που είναι μια από της καλύτερες ποικιλίες τσαγιού στην Ελλάδα.²¹



Εικόνα 14, Πάρνηθα, Αθήνα



Εικόνα 15, Πάρνηθα, Αθήνα

¹⁸ Πάρνηθα - Νίκος Νέζης - Δημήτρης Γιώτας / Εκδόσεις: ΑΝΑΒΑΣΗΣ, σελ. 25

¹⁹ Πάρνηθα - Νίκος Νέζης - Δημήτρης Γιώτας / Εκδόσεις: ΑΝΑΒΑΣΗΣ, σελ.37

²⁰ περιοδ. Ε.Ο.Σ «Το Βουνό» / Τ. 230 / Ιαν. 1963, σελ. 6-21

²¹ Πάρνηθα - Νίκος Νέζης - Δημήτρης Γιώτας / Εκδόσεις: ΑΝΑΒΑΣΗΣ, σελ. 39

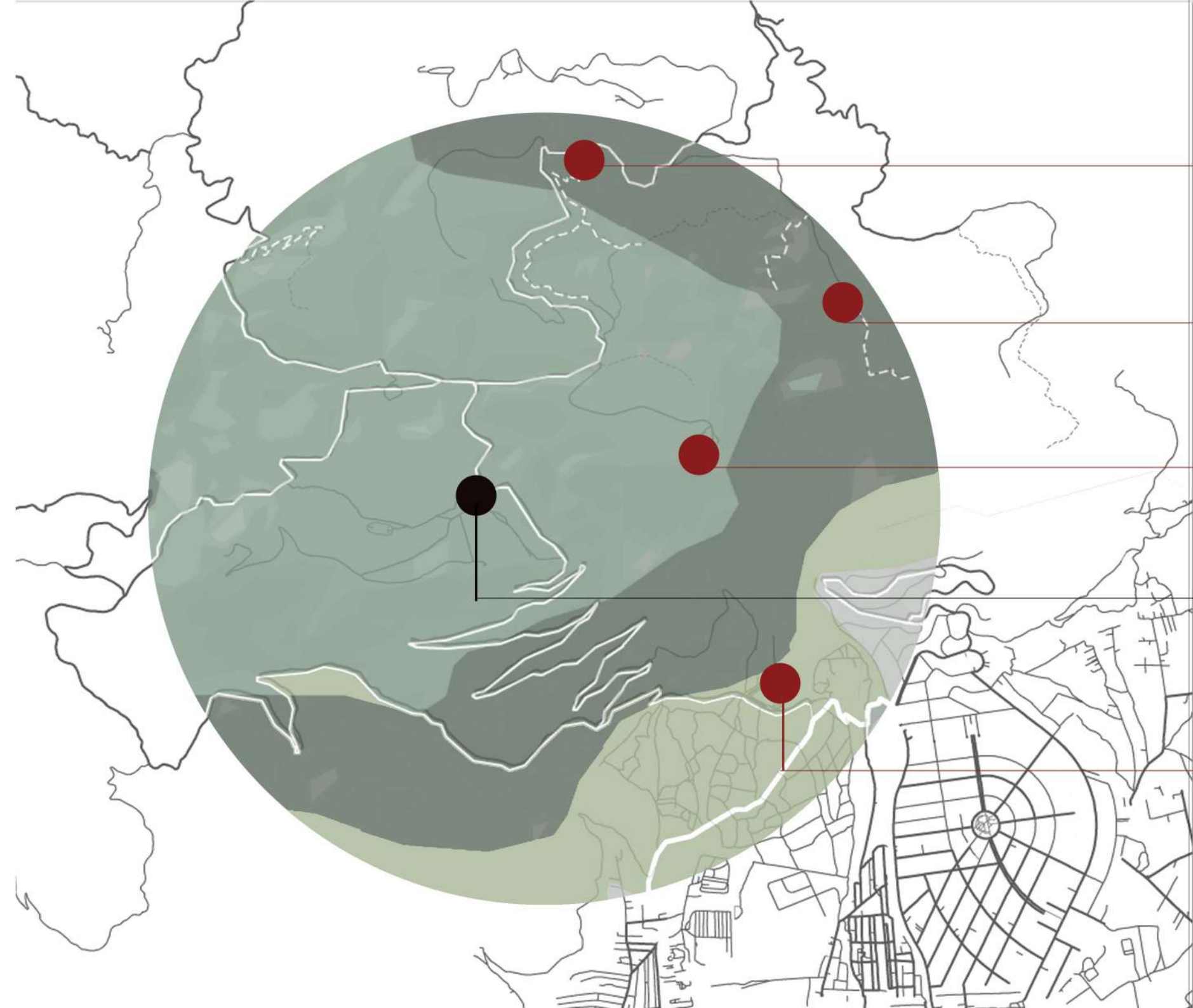

ΟΡΕΙΝΟ ΚΑΤΑΦΥΓΕΙΟ ΜΠΑΦΙ



ΟΡΕΙΝΟ ΚΑΤΑΦΥΓΕΙΟ ΦΛΑΜΠΟΥΡΙ



ΚΑΖΙΝΟ / ΠΟΛΕΜΙΚΗ ΑΕΡΟΠΟΡΙΑ



ΣΑΝΑΤΟΡΙΟ



ΤΕΛΕΦΕΡΙΚ



Μελετώντας την περιοχή της Πάρνηθας, καταγράψαμε κάποια σημεία ενδιαφέροντος τα οποία προσελκύουν κόσμο στην περιοχή, διοργανώνοντας εκδηλώσεις, διάφορες δραστηριότητες και αθλήματα. Πρόκειται για μια περιοχή όπου καθημερινά διοργανώνονται πεζοπορίες, αγώνες δρόμου, αγώνες ποδηλασίας, ορεινή ποδηλασία, αναρρίχηση ακόμη και τους χειμερινούς μήνες διοργανώνεται χιονοδρομικοί αγώνες σκι.

Στην περιοχή Μπάφι, σε ύψος 1.160μ. βρίσκεται το καταφύγιο «Μπάφι» του Ε.Ο.Σ Αθηνών. Πρόκειται για ένα μεγάλο διώροφο οίκημα που διαθέτει 50 κρεβάτια και χτίστηκε κατά το 1937-39, και ανακαινίστηκε το 1978-2001.²²

Στην ράχη της κορυφής Φλαμπούρι, σε ύψος 1.158μ. βρίσκεται το καταφύγιο «Φλαμπούρι» του Ε.Ο.Σ Αχαρνών, το οποίο αποτελείται από δυο κτίσματα και διαθέτει εξίσου 50 κρεβάτια. Παλαιότερα το χρησιμοποιούσε ο Στράτος και ανήκε στο Υπουργείο Γεωργίας, εωσότου τα παραχώρησε στον Ε.Ο.Σ Αχαρνών, ο οποίος ανακαίνισε το ένα κτίσμα το 1981 και λειτούργησε ως καταφύγιο. Το 1986 ανακαινίστηκε και το άλλο κτίσμα στο οποίο προστέθηκε άλλος ένας όροφος.²³

Στην κορυφή “Καραβόλα” του όρους Πάρνηθας, βρίσκεται η πολεμική αεροπορία. Η Μονάδα ιδρύθηκε το 1955 με έδρα το Καβούρι και λειτούργησε ως εκπαιδευτική Μονάδα μέχρι τον Αύγουστο του 1956 με τα περιορισμένης δυνατότητας RADAR έρευνας και ύψους. Τον Μάιο του 1958, η Μονάδα μεταφέρθηκε στη θέση “Καραβόλα” του όρους Πάρνηθα, όπου λειτουργεί έως σήμερα. Τον Οκτώβριο του 1976, εντάχθηκε στο σύστημα NATO Air Defense Ground Environment (NADGE). Το 1990 ξεκίνησαν τα έργα εκσυγχρονισμού της Μονάδας, τα οποία ολοκληρώθηκαν το 1994 και μεταξύ άλλων περιλάμβαναν την τοποθέτηση εξελιγμένου και υψηλών δυνατοτήτων RADAR.²⁴

Επίσης κυρίαρχο ρόλο στην εικόνα της Πάρνηθας διαδραματίζει το Mont Parnes, έργο του αρχιτέκτονα Παύλου Μυλωνά. Πρόκειται για ένα ξενοδοχείο το οποίο συνδυάζει το όνομά του με την καλή κοινωνία και την τουριστική ποιοτική ανάπτυξη, εγκαινιάστηκε το 1961. Σε υψόμετρο 1.078μ κάνει την εμφάνιση του ο εμβληματικός όγκος του Mont Parnes με τα σκούρα, γαιώδη χρώματά του.

Για την πρόσβαση στο ξενοδοχείο υπάρχουν δυο τρόποι, είτε μέσω του οδικού δικτύου είτε μέσω του τελεφερίκ το οποίο κατασκευάστηκε το 1973. Αποτελούνται από το κεντρικό κτίριο που εκτεινόταν σε τρεις ορόφους, τη δυτική πτέρυγα των υπνοδωματίων, την πτέρυγα των εκδρομέων και το club στα ανατολικά καθώς και το χώρο της πισίνας στα νότια.

Με το σεισμό το 1999 το κτίριο υπέστη σοβαρές ζημιές. Τη μεγαλύτερη ζημιά έπαθε το ανατολικό τμήμα όπου μέρος του club, κατέρρευσε και κομμάτι της τριώροφης πτέρυγας με των δωματίων έκλεισε για λόγους ασφάλειας. Στη συνέχεια το υπόλοιπο τμήμα του νυχτερινού κέντρου κατεδαφίστηκε χάνοντας έτσι ένα σημαντικό αρχιτεκτόνημα. Έτσι λοιπόν το ενδιαφέρον μετά τον σεισμό επικεντρώθηκε στην επαναλειτουργία του καζίνο.



²² Πάρνηθα - Νίκος Νέζης - Δημήτρης Γιώτας / Εκδόσεις: ΑΝΑΒΑΣΗΣ, σελ. 75

²³ Πάρνηθα - Νίκος Νέζης - Δημήτρης Γιώτας / Εκδόσεις: ΑΝΑΒΑΣΗΣ, σελ. 75

²⁴ Επίσημη ιστοσελίδα Πολεμικής Αεροπορίας / <https://www.haf.gr/structure/ata/2ake/>

Εξαιτίας της ποιότητας και της διάταξης των πετρωμάτων της Πάρνηθας, υπάρχουν πάρα πολλές πηγές. Αυτό συμβαίνει, σε γενικές γραμμές, γιατί τα πετρώματα του ασβεστολίθου που είναι πορώδη (υδροφόρα) διατρέχονται από τα νερά της βροχής, τα οποία όταν συναντήσουν κεκλιμένα στρώματα σχιστόλιθου, που είναι συμπαγή και αδιαπέραστο, βγαίνουν στην επιφάνεια με τη μορφή πηγών, στο σημείο επαφής των δύο πετρωμάτων. Πριν πολλά χρόνια υπήρχαν πάνω από 120 πηγές, βρύσες και πηγάδια σε όλη την Πάρνηθα. Δυστυχώς σήμερα έχουν δεσμευτεί πολλές πηγες, είτε για ύδρευση οικισμών, είτε για τις ανάγκες των πολλών στρατιωτικών μονάδων που εδρεύουν στην Πάρνηθα.²⁵

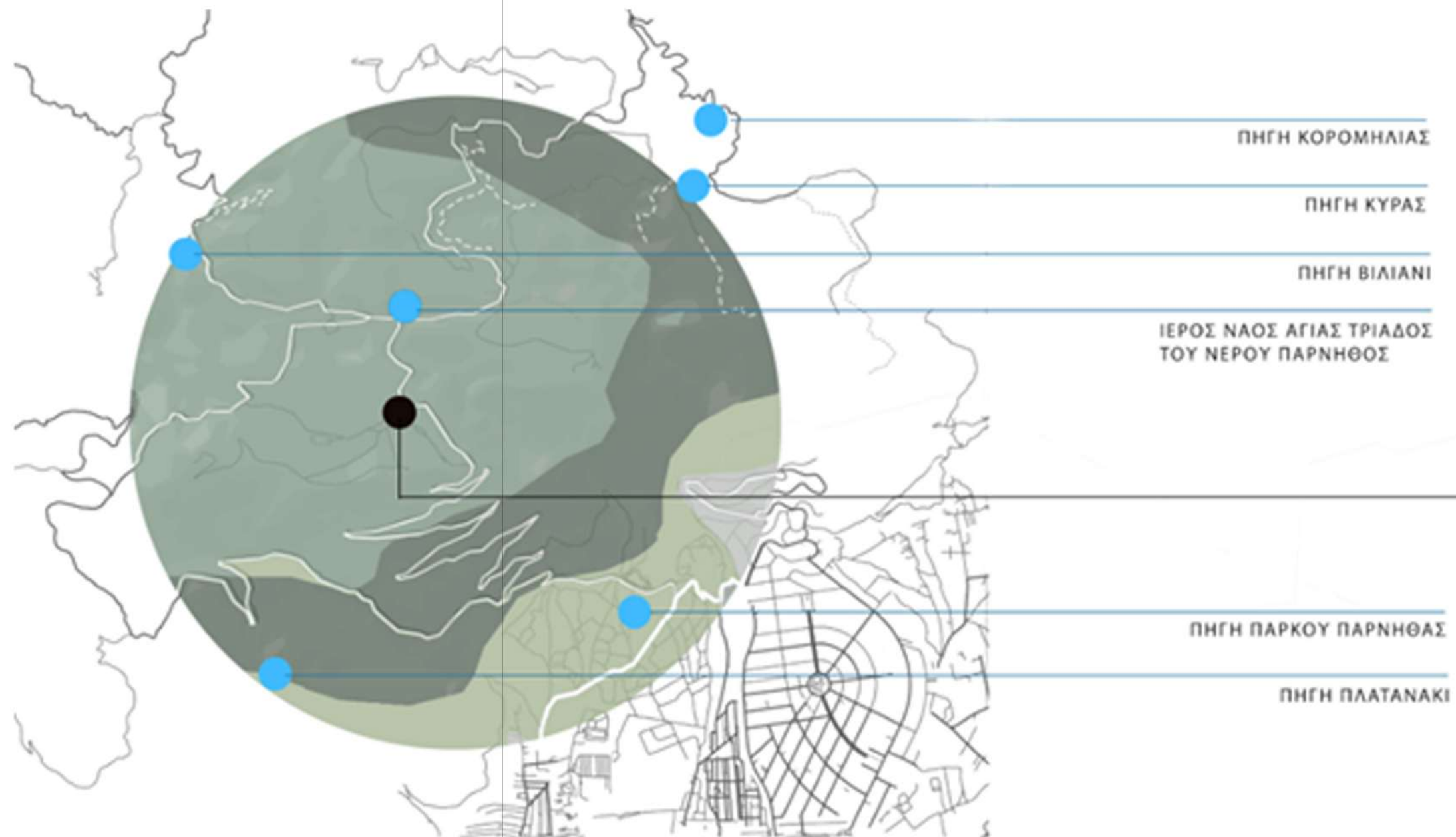

²⁵ Πάρνηθα - Νίκος Νέζης - Δημήτρης Γιώτας / Εκδόσεις: ΑΝΑΒΑΣΗΣ, σελ. 27

2.7 ΝΕΡΟ, ΕΝΑ ΜΕΣΟ ΙΑΣΗΣ

Η διαδικασία του λουτρού στους αρχαίους χρόνους ονομάζονταν «βαλανεία». Στην κλασική Ελλάδα από τον 5ο π.Χ. αιώνα τα «βαλανεία» αναφέρονται είτε ως ιδιωτικά λουτρά είτε, ως δημόσια για όλους τους κατοίκους των πόλεων. Ο Ιπποκράτης, θεωρείται πατέρας της λουτροθεραπείας. Το σύνολο του έργου του Ιπποκράτη για τα νερά και το κλίμα, αποτελεί αναμφισβήτητη την πρώτη κλινική υδροθεραπεία, την οποία κληροδότησε στις μεταγενέστερες γενιές. Οι αντιλήψεις του για το κλίμα και τις θεραπευτικές ιδιότητες των νερών και των λουτρών θα αποτελέσουν τη βάση πάνω στην οποία θα συγκροτηθεί η επιστήμη και της υδροθεραπείας.

Οι ιαματικές πηγές στη λατρεία του Ασκληπιού με τα λουτρά και η καθαριότητα των ασθενών έπαιζαν σημαντικό ρόλο στη θεραπευτική διαδικασία, ως απαραίτητο στοιχείο της προετοιμασίας τους.

Σύμφωνα με τον Αριστοφάνη, το νερό έπαιξε σημαντικό ρόλο στην τελετουργία της εγκοίμησης. Υπάρχουν άφθονα στοιχεία από τα Ασκληπιεία που σχετίζονται με τις πηγές, τα πηγάδια, τις κρήνες, τις μικρές και μεγάλες λεκάνες για πλήρη εμβάπτιση του σώματος και άλλες δομές που συγκρατούσαν νερό. Συνήθως έξω από τον ιερό χώρο, βρισκόταν μια μικρή λεκάνη που χρησίμευε ως λουτρό τοπικού καθαρισμού, εφόσον από τους ιερούς νόμους των Ασκληπιείων, οι επισκέπτες έπρεπε να πλένονται (λουσάμενοι) πριν εισέλθουν στο ιερό.



Εικόνα 18, Ελληνικά Λουτρά Ασκληπιείου Επιδαύρου

²⁶ Το ασκληπίειο της Επιδαύρου, Παναγής Καββαδίας, Εκδόσεις ΚΑΚΤΟΣ ΒΙΒΛΙΑ ΓΙΑ ΑΝΘΡΩΠΟΥΣ, Αθήνα, σελ. 185

2.8 ΤΟΥΡΙΣΜΟΣ ΕΥΕΞΙΑΣ

“Ευεξία είναι η βέλτιστη κατάσταση των ατόμων και ομάδων”, και με τη λέξη κατάσταση εννοούμε τη σωματική, ψυχική, πνευματική, κοινωνική και οικονομική.²⁷

Αναμεσα στις EEMT οι οποίες συνδέονται με την ικανοποίηση ειδικών και συνθετότερων κίνητρων των ανθρώπων για την βελτίωση της ποιότητας ζωής τους αλλά και τον επαναπροσδιορισμό νέων αξιών που αφορούν στην καθημερινή τους ζωή, το ταξίδι και την ευρύτερη αυτοβελτίωση τους, βρίσκονται και ο Τουρισμός Ευεξίας, ο Τουρισμός Υγείας και ο Ιαματικός Τουρισμός (Hall, 1992 στο Weiler and Hall, 1992).

Ο τουρισμός ευεξίας με την ευρύτερη έννοια του άρχισε να αποκτά ιδιαίτερη δυναμική ως ειδικό κομμάτι της τουριστικής αγοράς κατά τη δεκαετία του 1990 (Nahrstedt, 2004 στο Voight, 2010 και Pechlaner and Fisher, 2006).

Από τότε έχει αναπτυχθεί μια παγκόσμια αγορά ευεξίας με σχετικές δραστηριότητες, υπηρεσίες και προϊόντα τα οποία απευθύνονται σε τουρίστες οι οποίοι αναζητούν έναν “υγιεινό” τρόπο ζωής και μια ευρύτερη κατάσταση ευεξίας τόσο στο ταξίδι τους όσο και στην καθημερινή τους ζωή. (Fabrega, 1997, Kickbush 2002, Kickbusch και Payne, 2003 στο Voight, 2010).²⁸

Ουσιαστικά, ο τουρισμός Ευεξίας περιλαμβάνει δραστηριότητες, οι οποίες αφορούν την χαλάρωση των τουριστών. Παλαιότερα χρησιμοποιούσαν τις ιαματικές πηγές, για θεραπεία ή πρόληψη. Πλέον έχουν δημιουργηθεί ολόκληρες επιχειρήσεις, με σκοπό τη χαλάρωση και την ευεξία των τουριστών. Τα spa είναι ο πιο διαδεδομένος τρόπος χαλάρωσης, πρόκειται για πιο οργανωμένους χώρους που διαθέτουν εγκαταστάσεις με ιαματικές πηγές και πιο εξειδικευμένα προγράμματα. Οι άνθρωποι έχουν ανάγκη την αναζωογόνηση και τη χαλάρωση, γι αυτό και όλο και περισσότερες επιχειρήσεις έχουν στραφεί στον κλάδο αυτό.²⁹

WELLNESS IS MULTIDIMENSIONAL



Εικόνα 19, Σύμφωνα με το Global Wellness

²⁷ Ορισμός της ευεξίας από τον Παγκόσμιο Οργανισμό Υγείας. (πηγη: hotelshow)

²⁸ Βασιλείου Μαγδαληνή, Τουριστική ανάπτυξη και ειδικές μορφές τουρισμού: ο τουρισμός ευεξίας στην Ελλάδα, Πανεπιστήμιο Αιγαίου, Διδακτορική Διατριβή, 2014, σελ. 22

²⁹ Φιλοπούλου Σοφία, Η ανάπτυξη του τουρισμού υγείας στην Ελλάδα, με ιδιαίτερη προσέγγιση στον Ιαματικό Τουρισμό – Ευεξίας, Τμήμα Οικονομικής Επιστήμης του Πανεπιστημίου Πειραιώς, Διπλωματική Εργασία, Πειραιάς, 2016, σελ. 51

Γ΄ ΜΕΡΟΣ

ΠΡΟΤΑΣΗ ΕΠΑΝΑΧΡΗΣΗΣ

3.1 ΚΕΝΤΡΙΚΗ ΙΔΕΑ

"Μια σύγχρονη ίαση"

Με βάση την έρευνα που έγινε για το σανατόριο της Πάρνηθας και το σανατόριο Ραϊμίο της Φινλανδίας. Έχει καταγραφεί ότι ο τρόπος θεραπείας των σαναταρίων είχε άμεση σχέση με τον αρχιτεκτονικό σχεδιασμό των κτιρίων σε συνδιασμό με το εξωτερικό περιβάλλον. Η βασική σχεδιαστική μας αρχή είναι η μετατροπή των παλιών σχεδιαστικών τρόπων ίασης στο σήμερα έτσι ώστε να διατηρηθεί η θεραπευτική ιδιότητα του κτιρίου σε ένα άλλο περιεχόμενο, εστιάζοντας στην ψυχική ηρεμία του χρήστη. Συνδιάζοντας λοιπόν, την θεραπεία και την αρχιτεκτονική, καταλήγουμε στον σχεδιασμό ενός ξενοδοχείου που φέρνει τον επισκέπτη σε άμεση επαφή με το περιβάλλον και την φύση, στοχεύοντας στην ευεξία και την καλή υγεία. Η φύτευση και το υδάτινο στοιχείο, θα επιδρά τόσο θετικά στη δημιουργία του εσωτερικού χώρου του ξενοδοχείου, αποτελώντας αναπόσπαστο κομμάτι του σχεδιασμού μας, όσο και στην ψυχική ίαση του επισκέπτη.

ΛΕΞΕΙΣ ΚΛΕΙΔΙΑ:

ΤΟΥΡΙΣΜΟΣ ΕΥΕΞΙΑΣ / ΑΕΡΟΘΕΡΑΠΕΙΑ / ΗΛΙΟΘΕΡΑΠΕΙΑ / ΚΛΙΜΑΚΩΤΟ ΚΤΙΡΙΟ / ΜΕΓΑΛΑ ΑΝΟΙΓΜΑΤΑ ΚΑΝΑΒΟΣ / ΥΔΑΤΙΝΟ ΣΤΟΙΧΕΙΟ



Το κτίριο κατασκευάστηκε σε τέσσερις φάσεις, γεγονός που αποτέλεσε την αρχή του σχεδιασμού μας. Κρατώντας λοιπόν τον αριθμό 4, Το κτίριο διαιρείται σε τέσσερα ισότιμα τμήματα και παράλληλα κρατάμε το μοναδικό κυκλικό στοιχείο του κτιρίου.

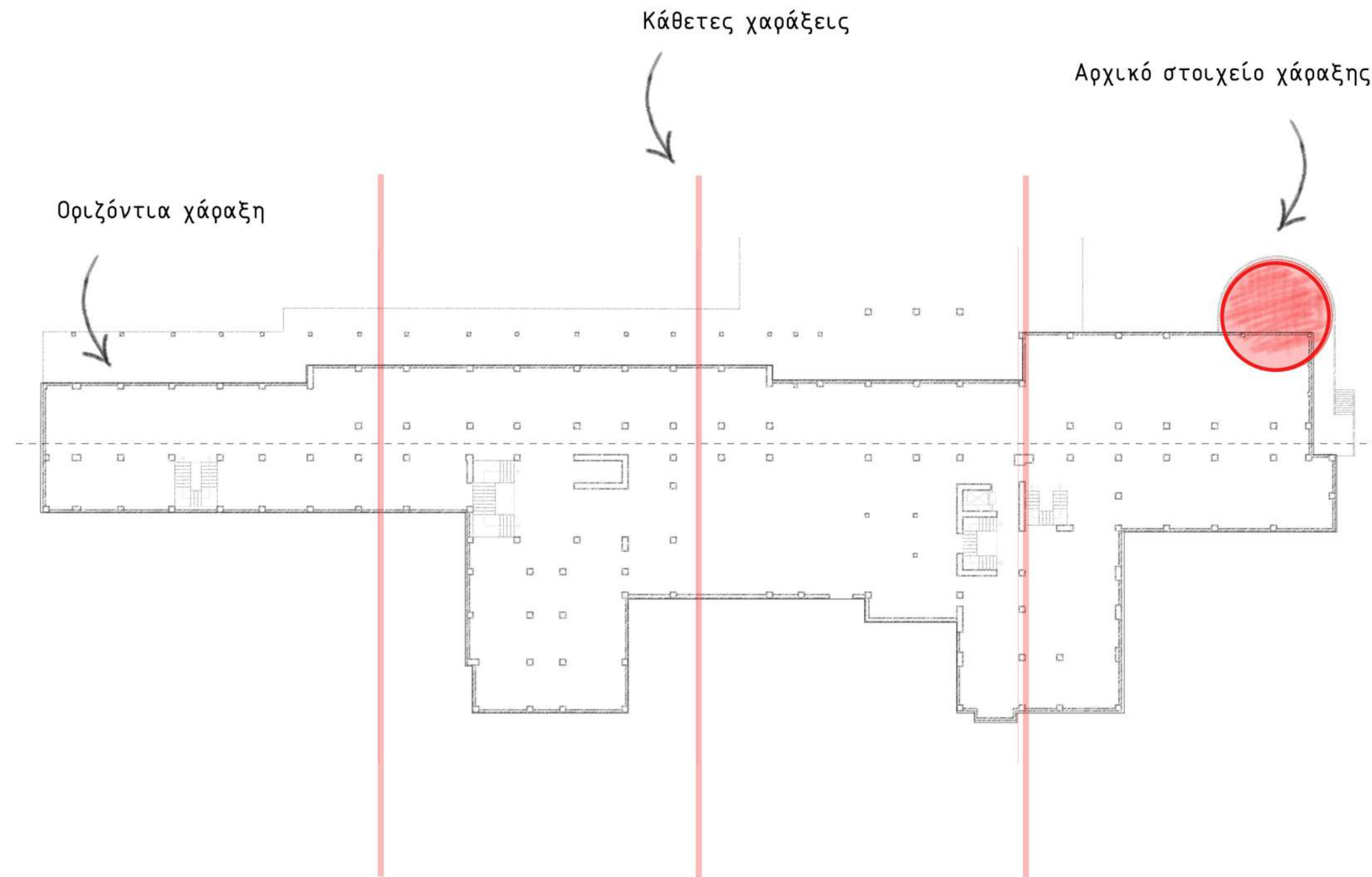

Χάραξη αρχικού κύκλου εντός του κτιρίου

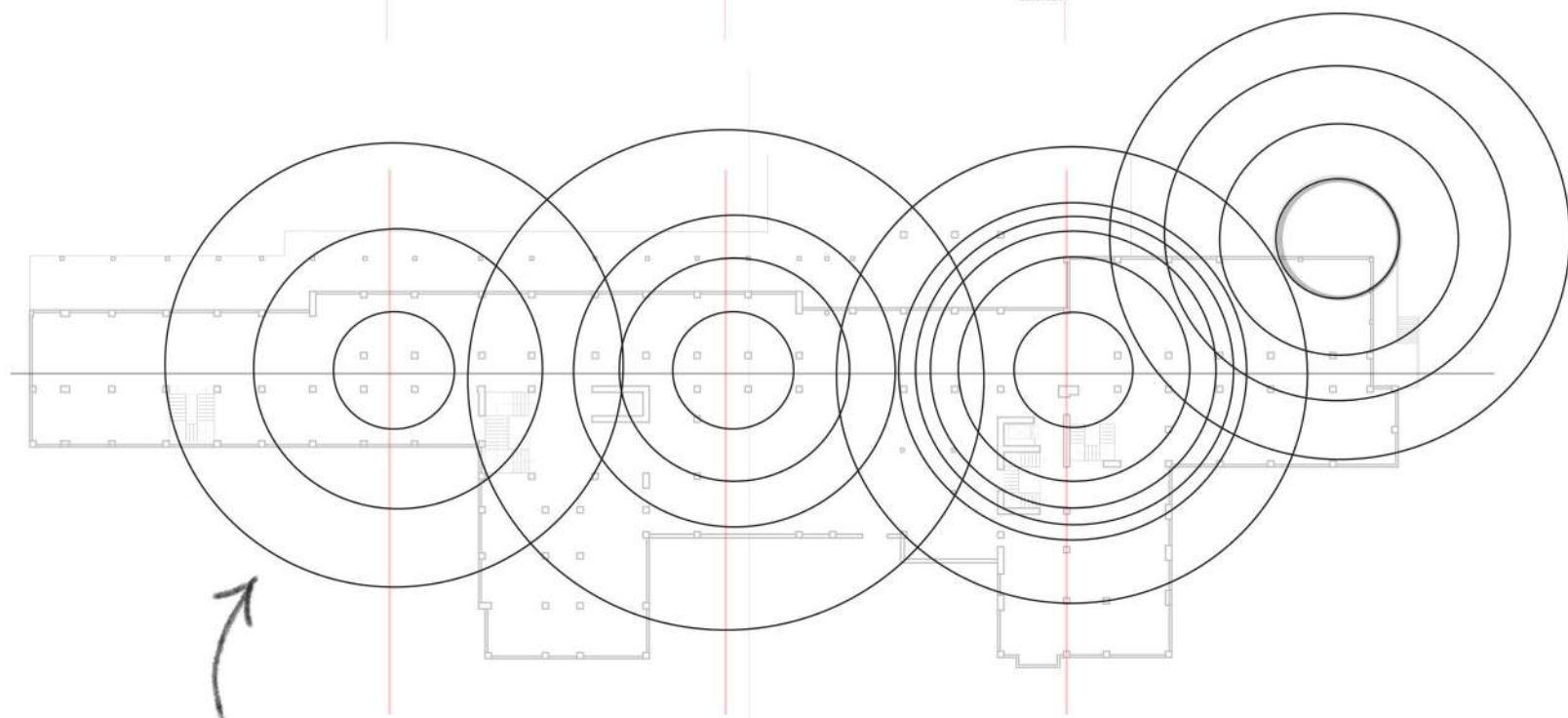
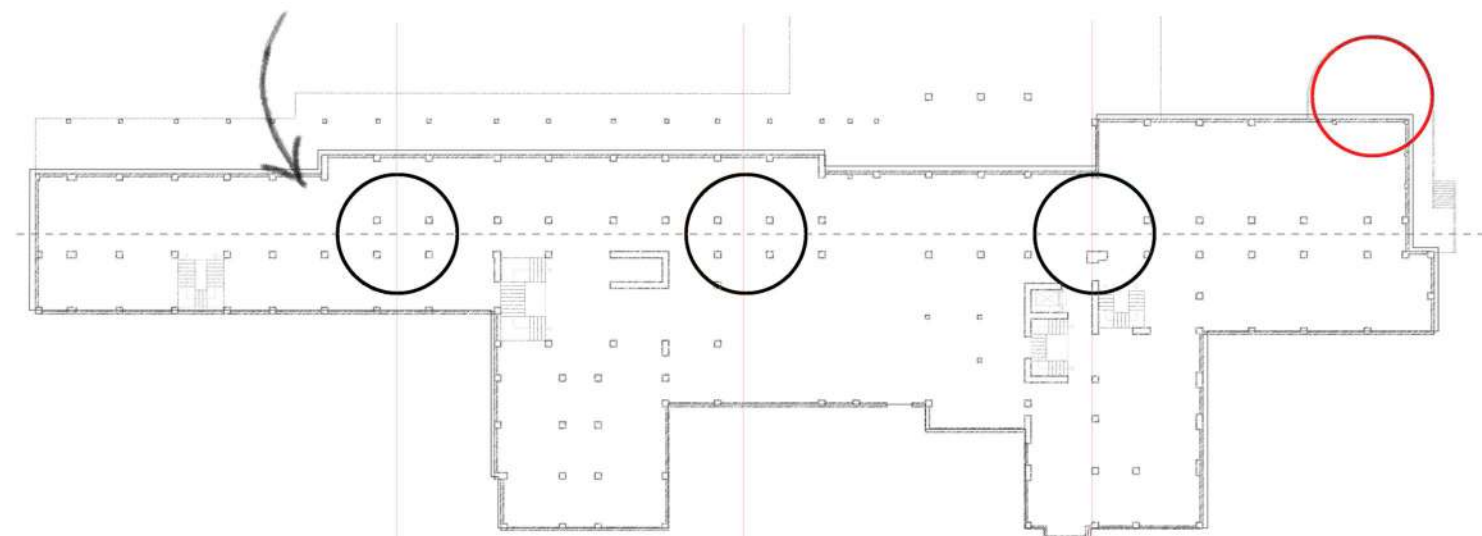

Δημιουργία επέκτασης των κύκλων

Χάραξη ακτίνων

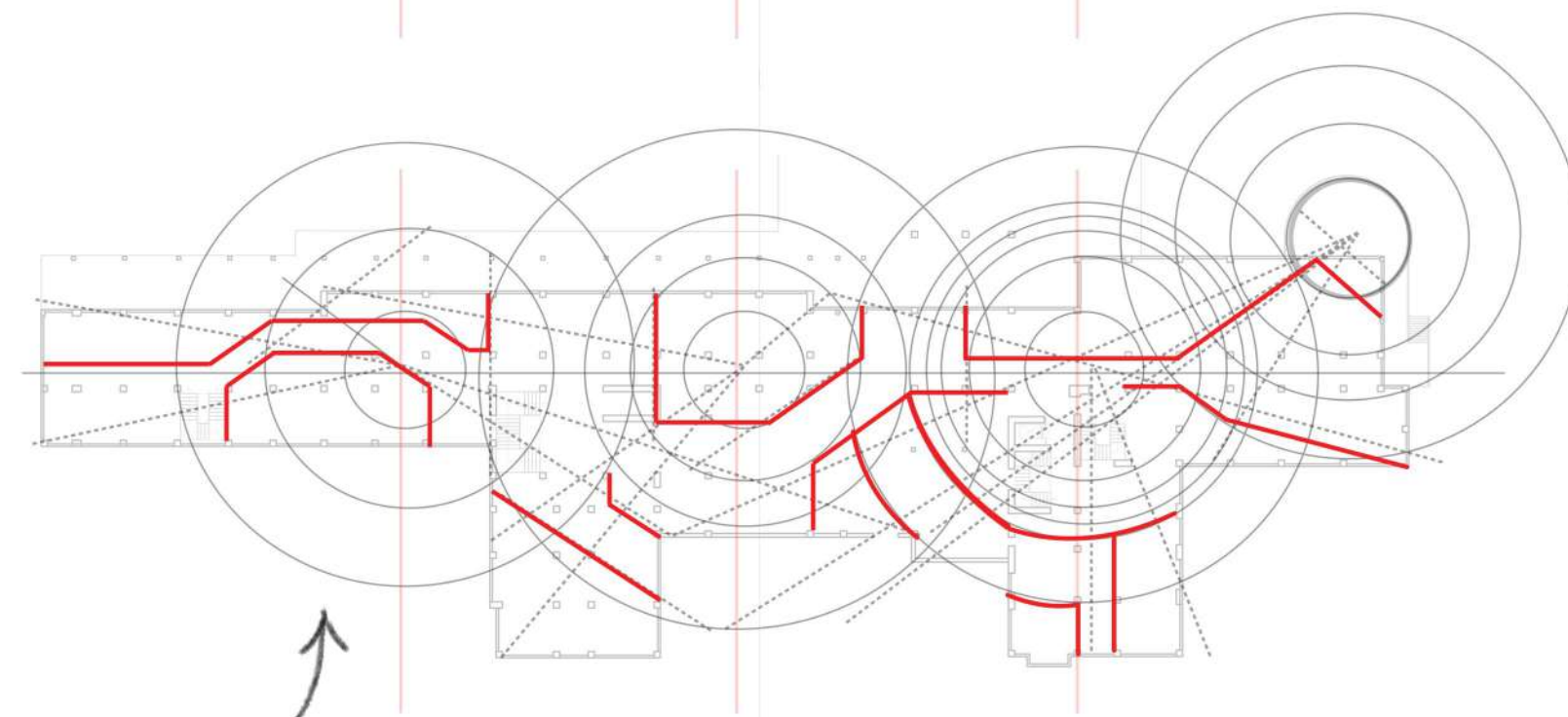
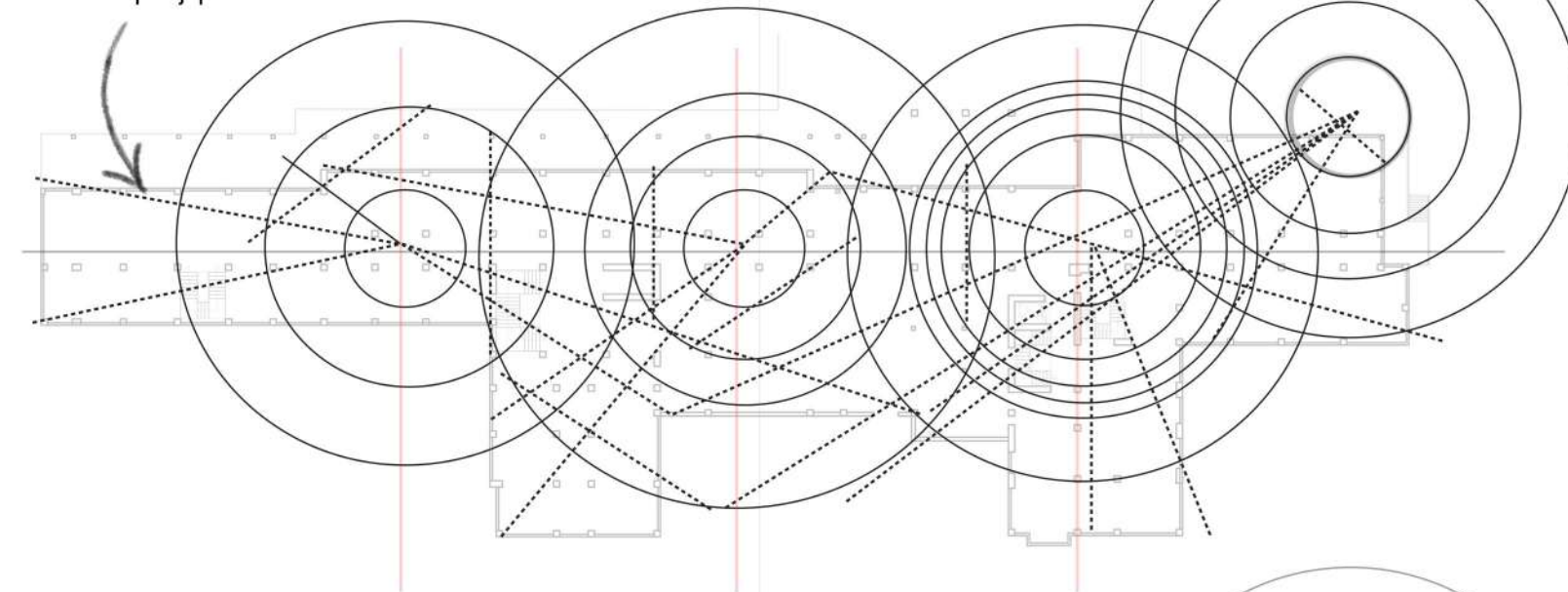

Οριοθέτηση χώρων

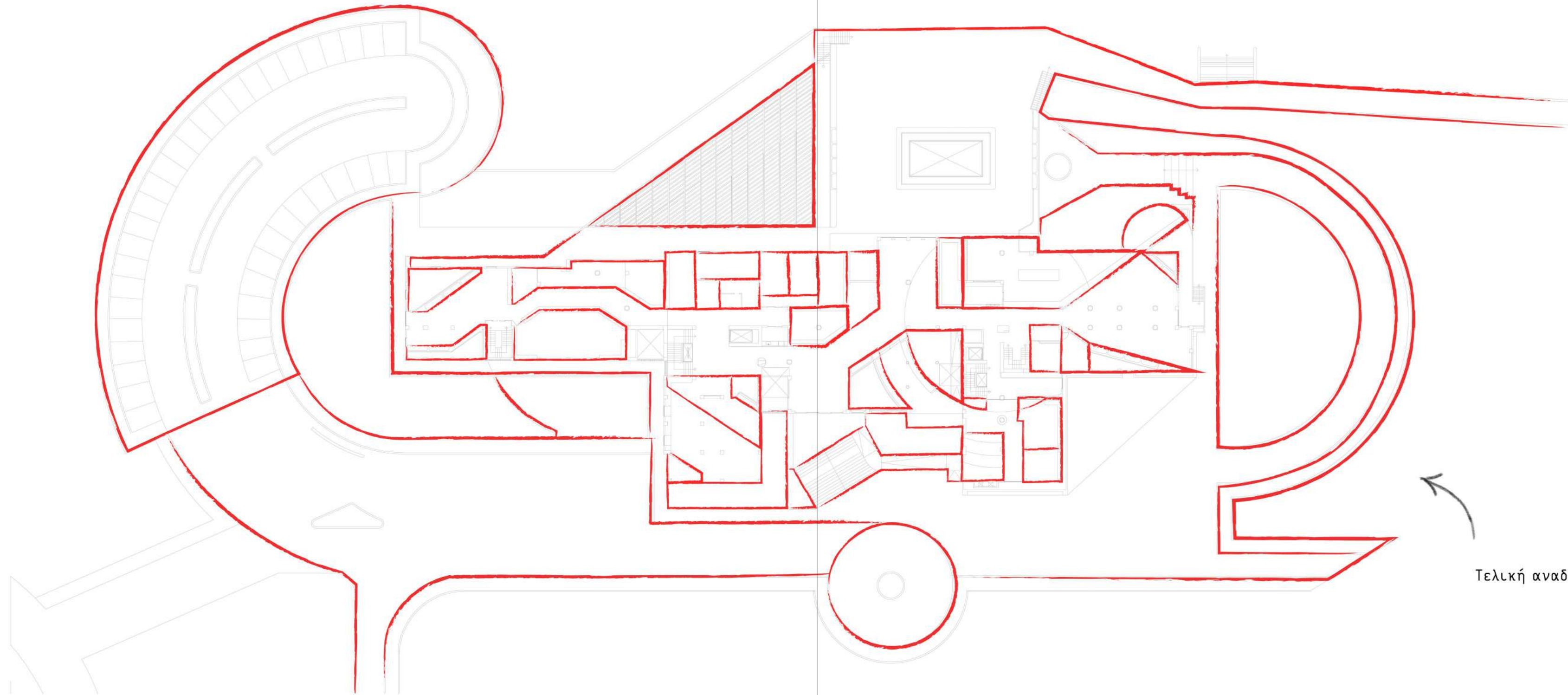

Τελική αναδιαμόρφωση χώρων

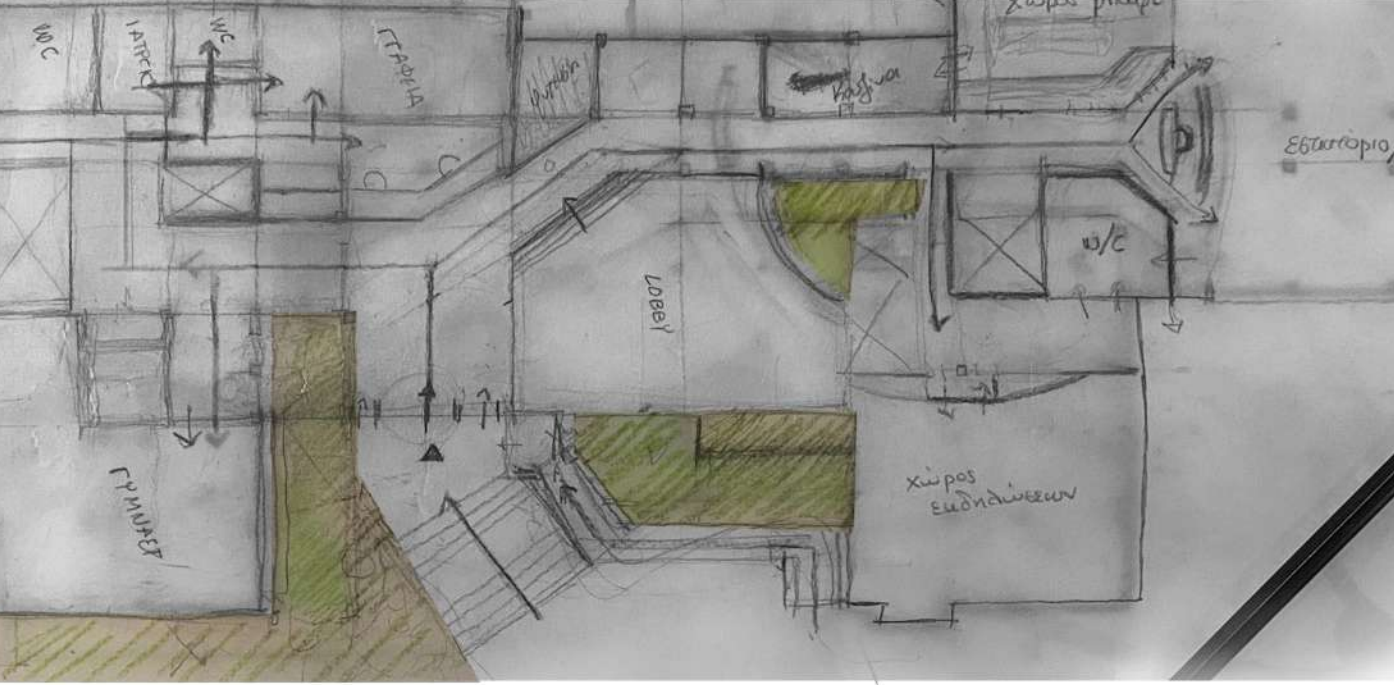
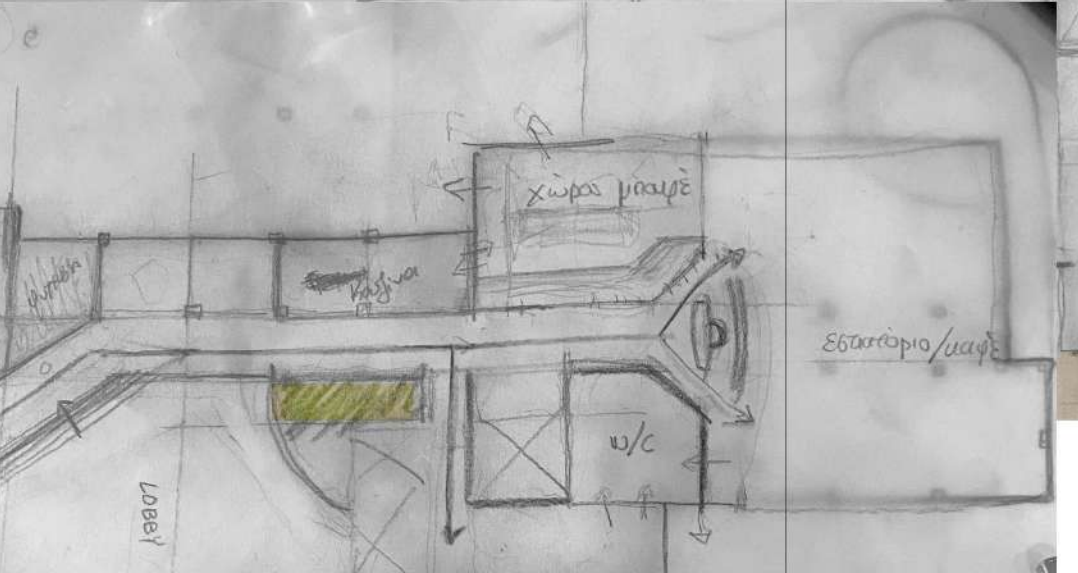
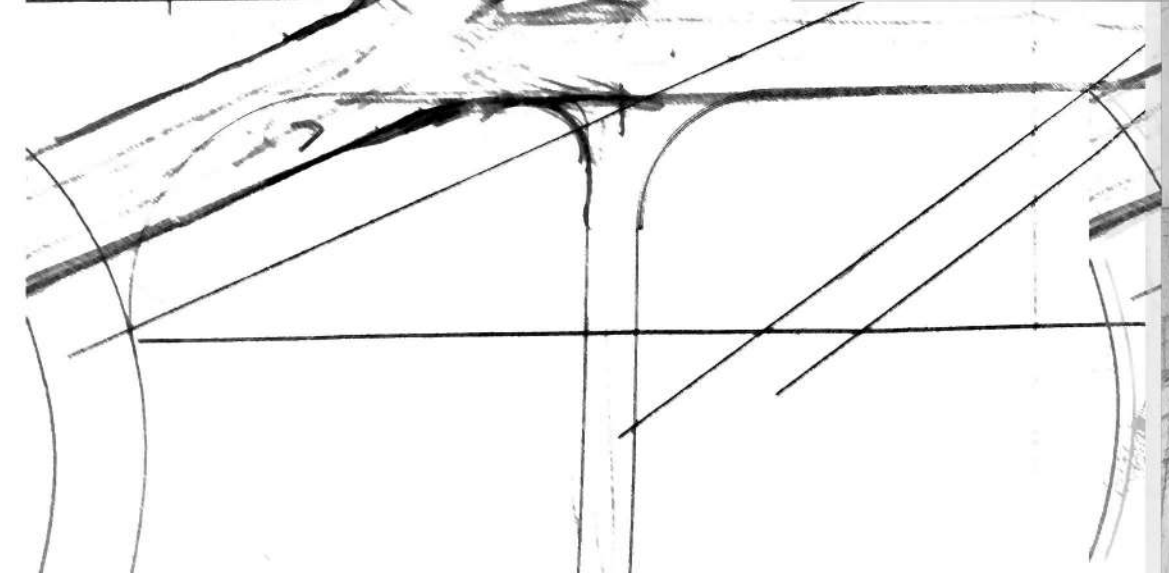
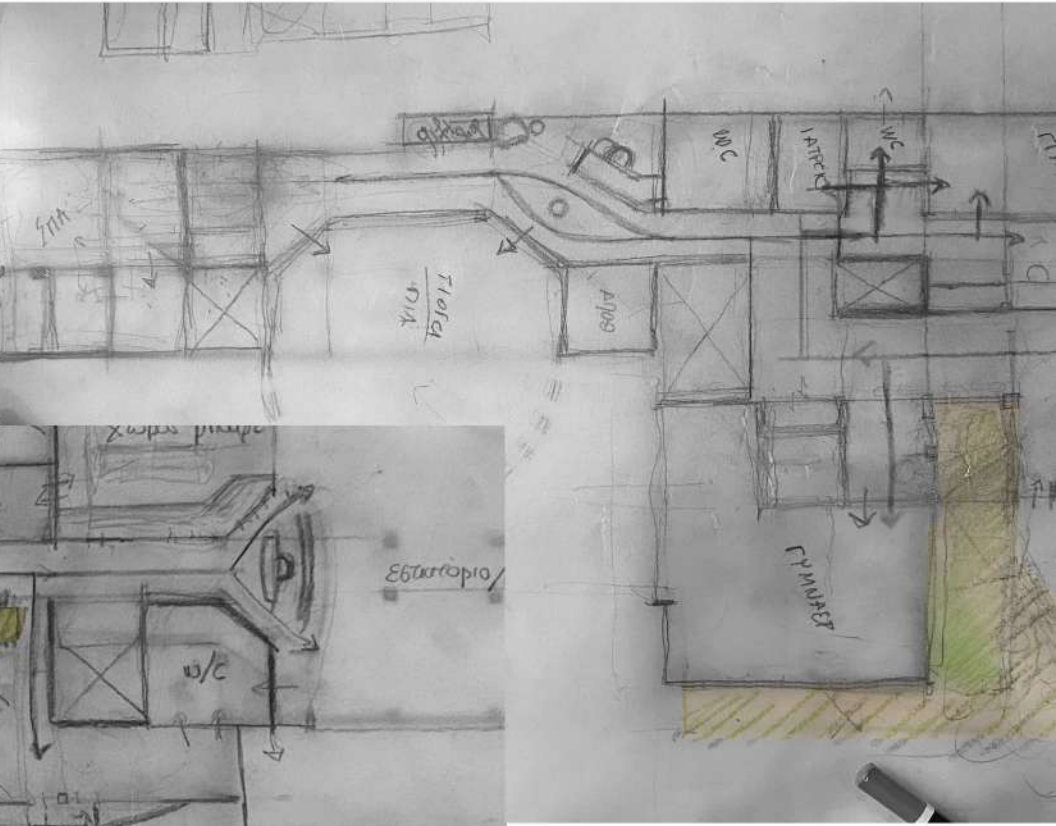
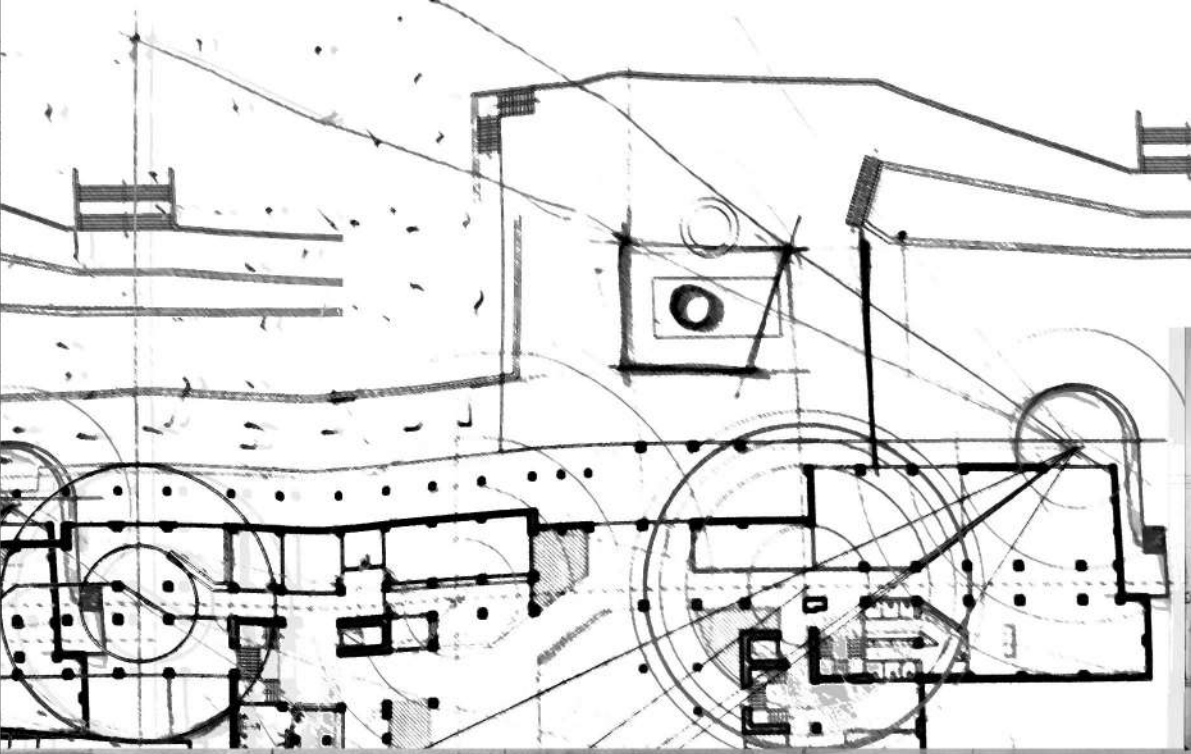
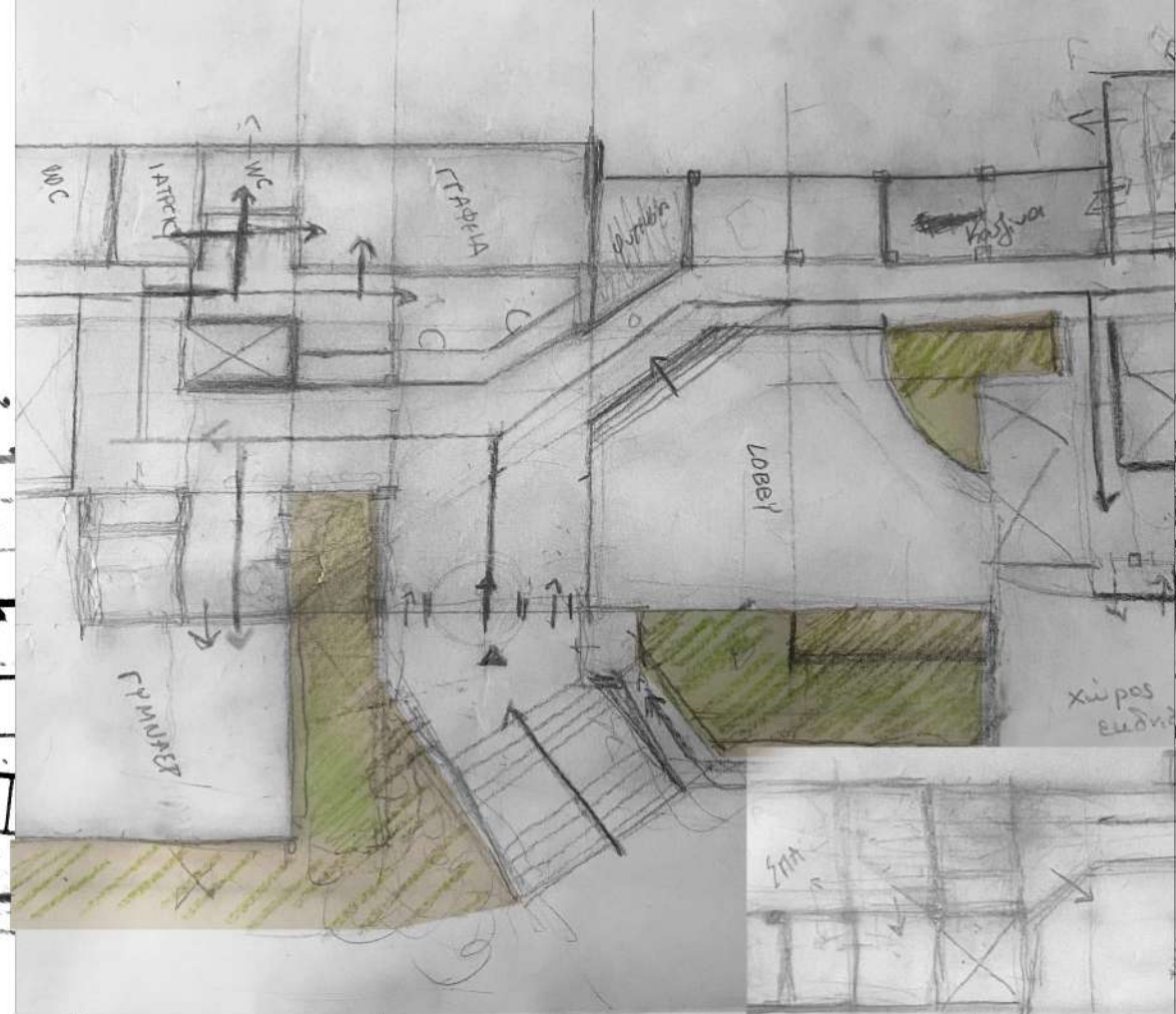
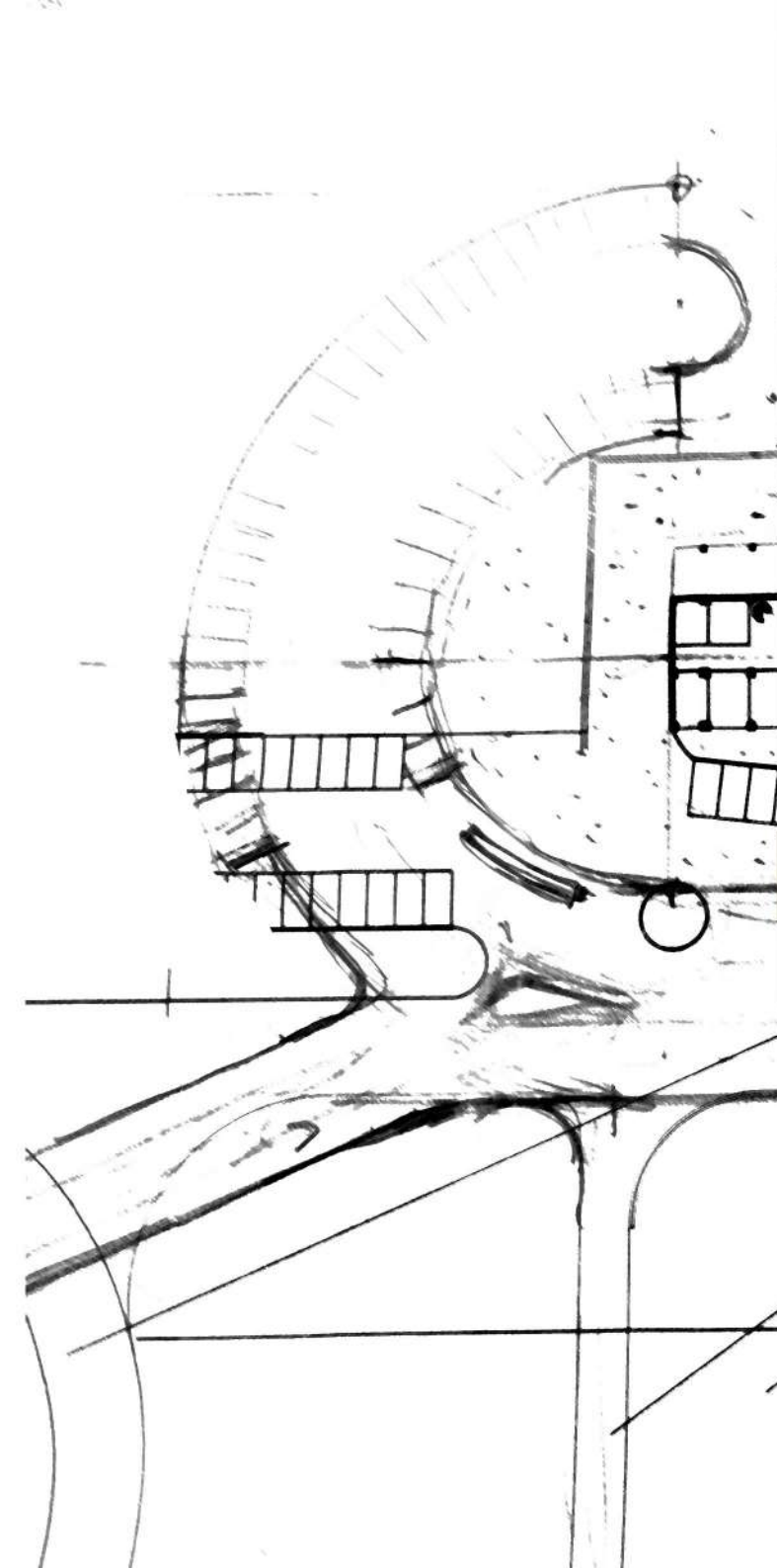

ΥΠΟΓΕΙΟ

1. SPA
2. YOGA / PILATES
3. ΓΥΜΝΑΣΤΗΡΙΟ
4. WC
5. ΝΤΟΥΖ
6. ΠΙΣΙΝΑ
7. ΧΩΡΟΣ ΠΛΥΣΙΜΑΤΟΣ
8. ΚΟΥΖΙΝΑ
9. ΨΥΓΕΙΑ
10. ΒΟΗΘΗΤΙΚΟΣ ΧΩΡΟΣ / ΑΠΟΘΗΚΗ
11. ΧΩΡΟΣ ΑΠΟΡΡΙΜΑΤΩΝ
12. ΛΙΝΑ ΚΑΘΑΡΑ / ΑΚΑΘΑΡΤΑ
13. ΔΩΜΑΤΙΟ ΠΡΟΣΩΠΙΚΟΥ
14. ΧΩΡΟΣ ΠΡΟΣΩΠΙΚΟΥ
15. ΔΩΜΑΤΙΟ ΙΜΑΤΙΣΜΟΥ
16. ΜΗΧΑΝΟΣΤΑΣΙΟ
17. ΑΠΟΘΗΚΗ
18. ΑΝΕΛΚΥΣΤΗΡΑΣ
19. ΑΝΕΛΚΥΣΤΗΡΑΣ ΠΡΟΣΩΠΙΚΟΥ
20. ΚΛΙΜΑΚΟΣΤΑΣΙΟ



ΙΣΟΓΕΙΟ

1. ΧΩΡΟΣ ΣΤΑΘΜΕΥΣΗΣ
2. ΧΩΡΟΣ ΣΤΑΘΜΕΥΣΗΣ ΛΕΩΦΟΡΕΙΩΝ
3. ΥΔΑΤΙΝΟ ΣΤΟΙΧΕΙΟ
4. ΛΙΒΑΔΙ
5. ΧΩΡΟΣ ΣΤΑΘΜΕΥΣΗΣ ΠΟΔΗΛΑΤΩΝ
6. ΕΙΣΟΔΟΣ
7. LOBBY
8. RECEPTION
9. KICHENETTE
10. MANAGER
11. ΓΡΑΜΜΑΤΕΙΑ
12. OFFICE
13. ΙΑΤΡΕΙΟ
14. WC
15. WC ΠΡΟΣΩΠΙΚΟΥ
16. BAR
17. ΒΙΒΛΙΟΘΗΚΗ
18. ΧΩΡΟΣ ΕΚΔΗΛΩΣΕΩΝ
19. ΕΣΤΙΑΤΟΡΙΟ
20. ΜΠΟΥΦΕΣ
21. ΚΟΥΖΙΝΑ
22. COFFE BAR
23. ΤΡΑΠΕΖΟΚΑΘΙΣΜΑΤΑ
24. ΑΝΕΛΚΥΣΤΗΡΑΣ
25. ΑΝΕΛΚΥΣΤΗΡΑΣ ΠΡΟΣΩΠΙΚΟΥ
26. ΚΛΙΜΑΚΟΣΤΑΣΙΟ

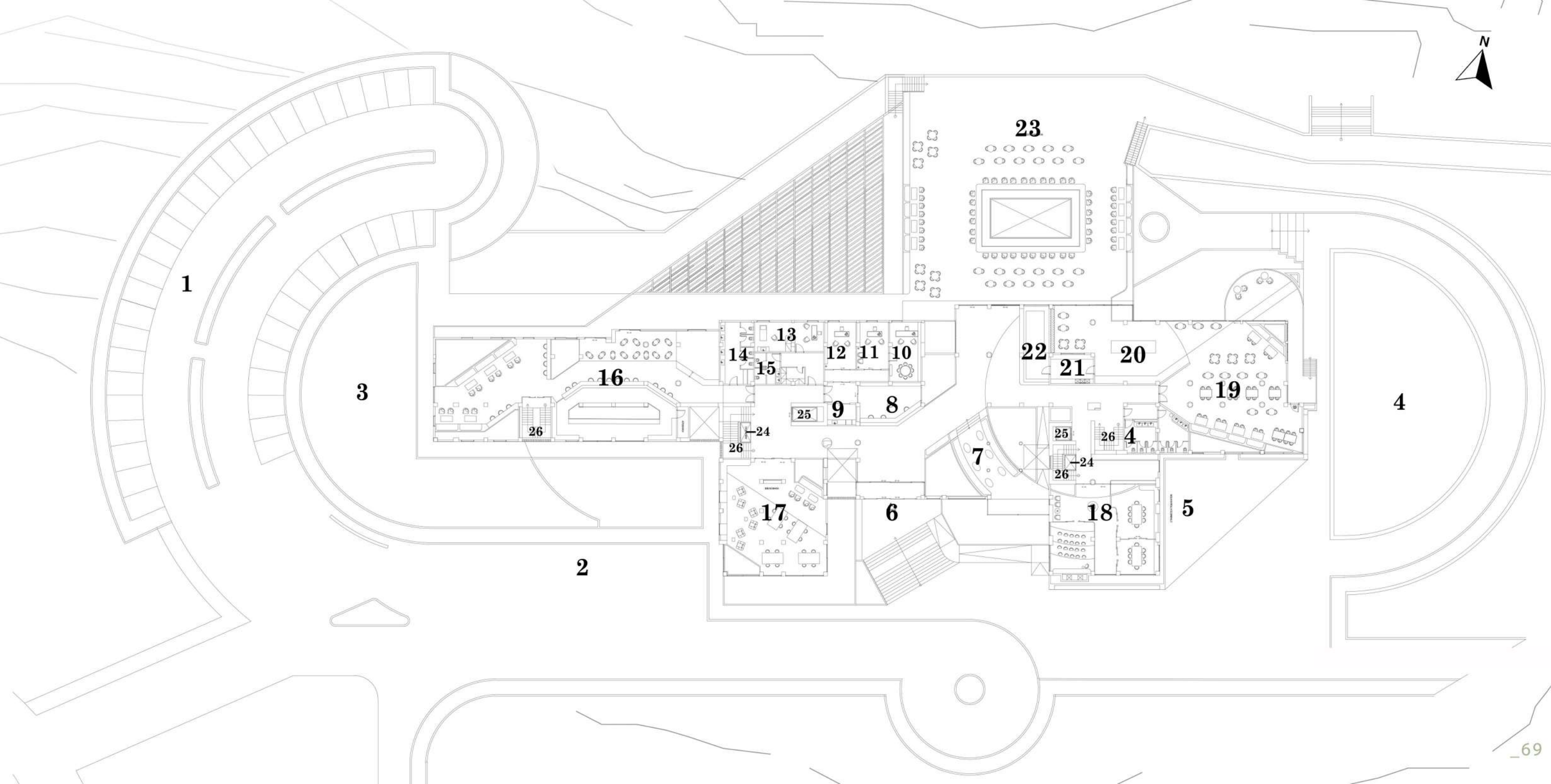



ΟΡΟΦΟΣ

1. ΠΑΡΑΤΗΡΗΤΗΡΙΟ
2. ΚΑΘΙΣΤΙΚΟ
3. ΦΥΤΕΜΕΝΟ ΔΩΜΑ
4. ΑΠΟΘΗΚΗ
5. ΔΙΚΛΙΝΟ - TWIN
6. ΔΙΚΛΙΝΟ - DOUBLE
7. MASTER SUITE
8. ΑΝΕΛΚΥΣΤΗΡΑΣ
9. ΑΝΕΛΚΥΣΤΗΡΑΣ ΠΡΟΣΩΠΙΚΟΥ
10. ΚΛΙΜΑΚΟΣΤΑΣΙΟ

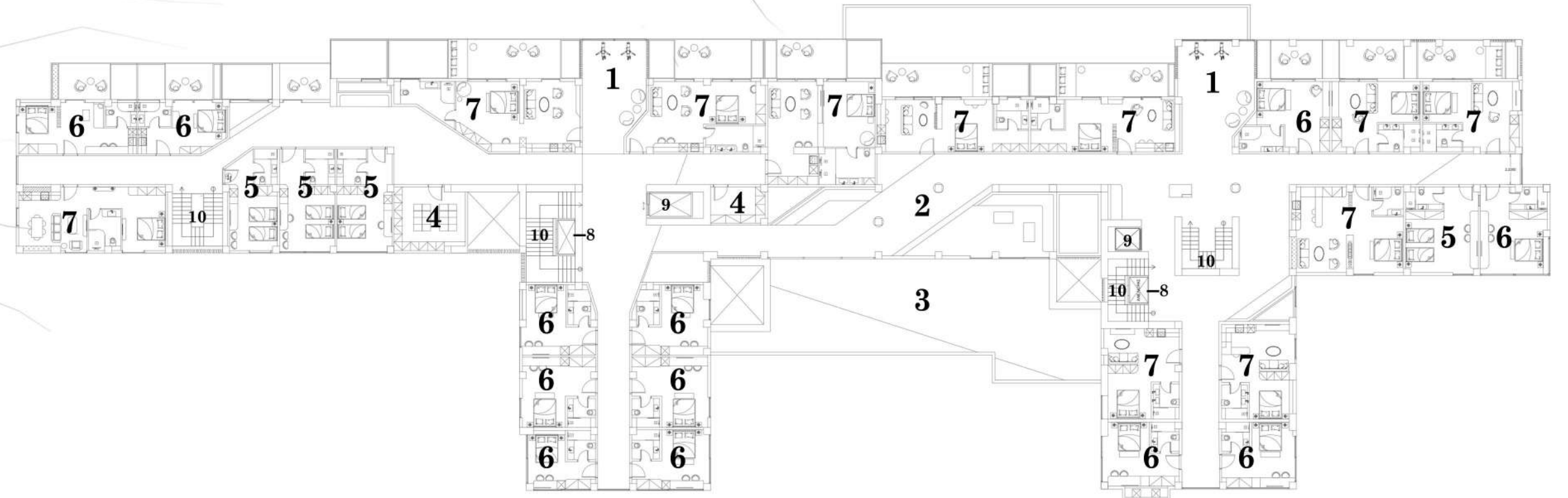

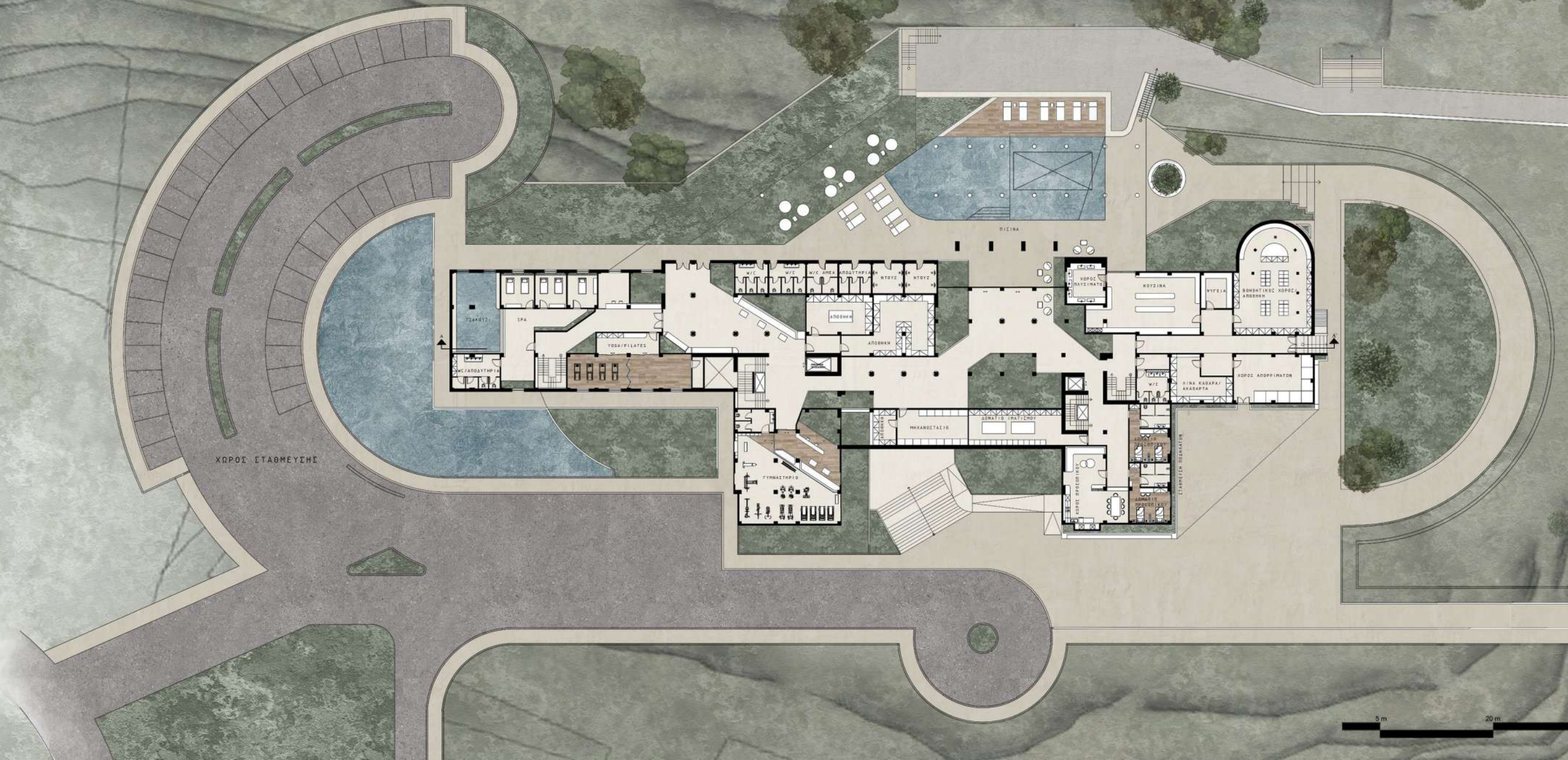



ΤΟΜΗ Α



ΤΟΜΗ Β



ΒΟΡΕΙΑ ΟΨΗ

ΑΝΑΤΟΛΙΚΗ ΟΨΗ



ΝΟΤΙΑ ΟΨΗ

ΔΥΤΙΚΗ ΟΨΗ





ΜΠΑΜΠΟΥ

Προέρχεται από τη Νοτιοανατολική Ασία και σύμφωνα με το Φενγκ Σούι συμβολίζει την καλή τύχη και την ευτυχία. Το μπαμπού είναι ένα εύκολο φυτό στη φροντίδα για αυτο αποτελεί ιδανική λύση για εσωτερικούς χώρους.



ΚΕΝΤΙΑ

Η κέντια είναι ένα εξωτικό φυτό εσωτερικού χώρου που δίνει τροπικό χαρακτήρα σε σπίτια και επαγγελματικούς χώρους. Με καταγωγή από την Αυστραλία, η κέντια ξεχωρίζει για τον λεπτό κορμό από τον οποίο διακλαδίζονται φοινικοειδή φύλλα με μακρύ μίσχο. Διαθέτει αργή ανάπτυξη και μπορούμε να την αφήσουμε στην ίδια γλάστρα για πολύ καιρό



ΣΑΝΣΙΒΕΡΙΑ

Η σανσιβέρια είναι ένα από τα πιο εντυπωσιακά και ανθεκτικά φυτά εσωτερικού χώρου. Ανήκει στα φυτά εσωτερικού χώρου που δε χρειάζονται πολύ φως και έχει ελάχιστες απαιτήσεις σε περιποίηση. Πρόκειται για ένα πολύ προσαρμοστικό φυτό που μπορεί να αναπτυχθεί και σε εξωτερικό χώρο, στην αυλή και στο μπαλκόνι.



ΣΕΦΛΕΡΑ

Με καταγωγή από την Ταϊβάν, η σεφλέρα (*Schefflera arboricola*) είναι ένα ανθεκτικό φυτό εσωτερικού χώρου με γρήγορη ανάπτυξη και σχετικά περιορισμένες απαιτήσεις σε φροντίδα. Είναι ανθεκτική στις υψηλές θερμοκρασίες του καλοκαιριού και αντέχει σε συνθήκες ξηρασίας.



ΦΙΚΟΣ

Ο φίκος ελάστικα είναι ένα από τα πιο εντυπωσιακά και δημοφιλή καλλωπιστικά φυτά σε όλο τον κόσμο που εντυπωσιάζει με τα μεγάλα οβάλ δερματώδη και γυαλιστερά φύλλα του. Ονομάζεται επίσης ελαστικοφόρος φίκος καθώς από τον κορμό και τα κλαδιά του βγαίνει γαλακτώδες υγρό από το οποίο παράγεται το γνωστό ελαστικό προϊόν καουτσούκ. Ο φίκος ελάστικα είναι ανθεκτικός και δεν χρειάζεται πολύ πότισμα.

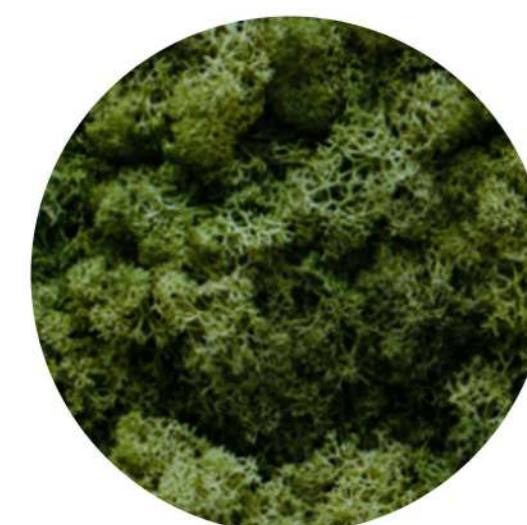

MOSS

Τα φυσικά σταθεροποιημένα βρύα και τα φυτά διατηρούν τις υφές τους, τις περίπλοκες φυσικές λεπτομέρειες καθώς και τα ζωντανά χρώματά τους. Έχουν μεγάλη διάρκεια ζωής, δεν χρειάζεται συντήρηση, δεν απαιτεί πότισμα, δεν απαιτεί λίπανση, δεν απαιτεί έκθεση στον ήλιο









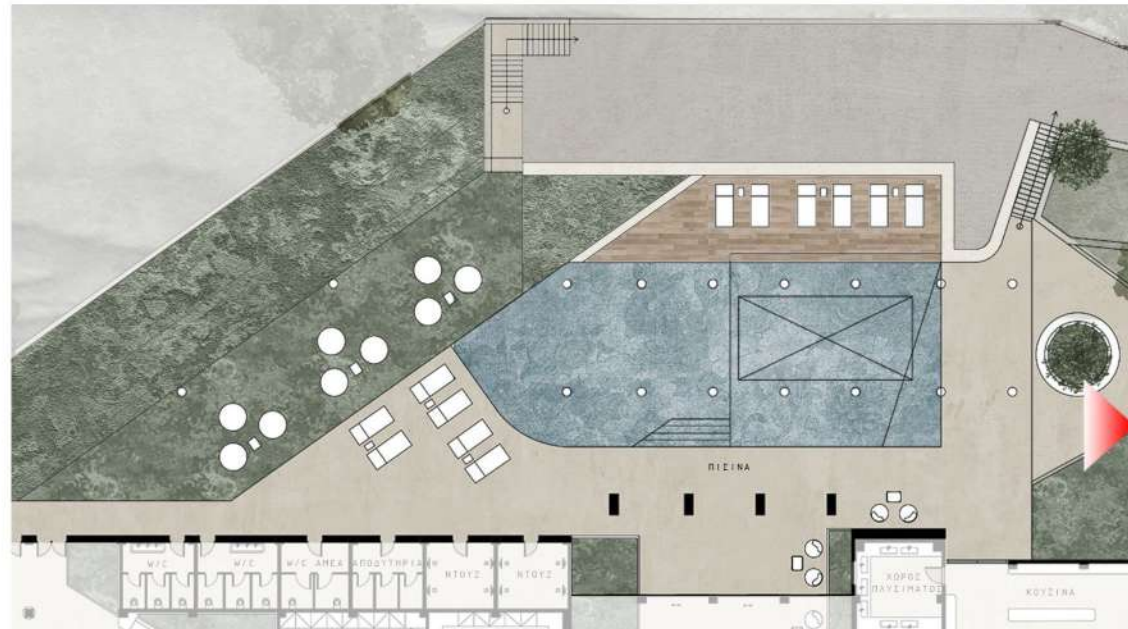

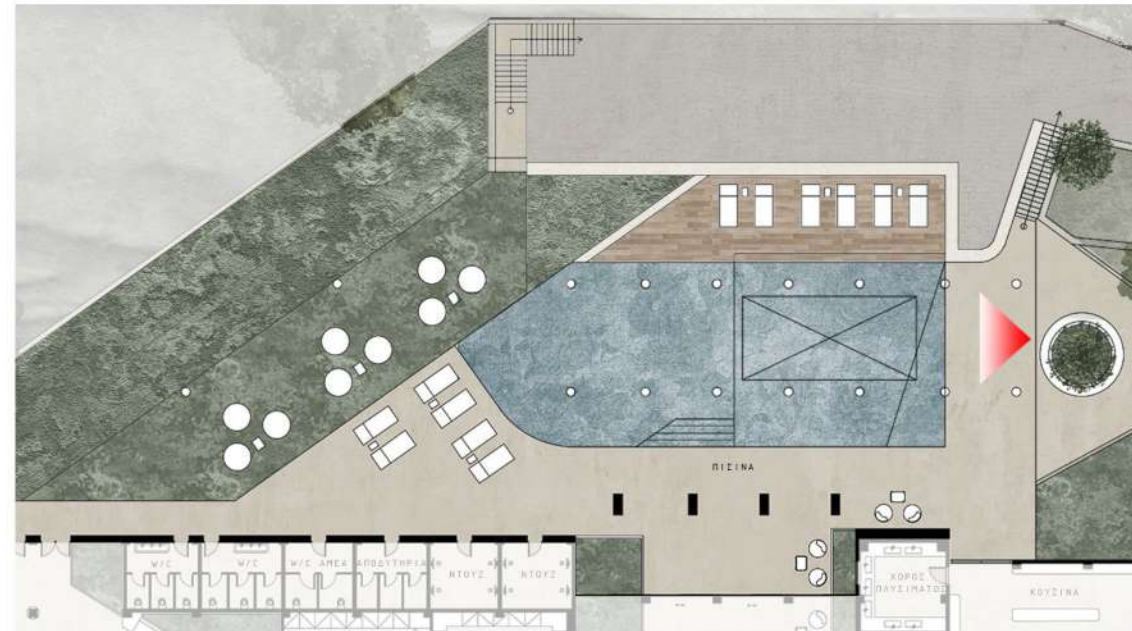

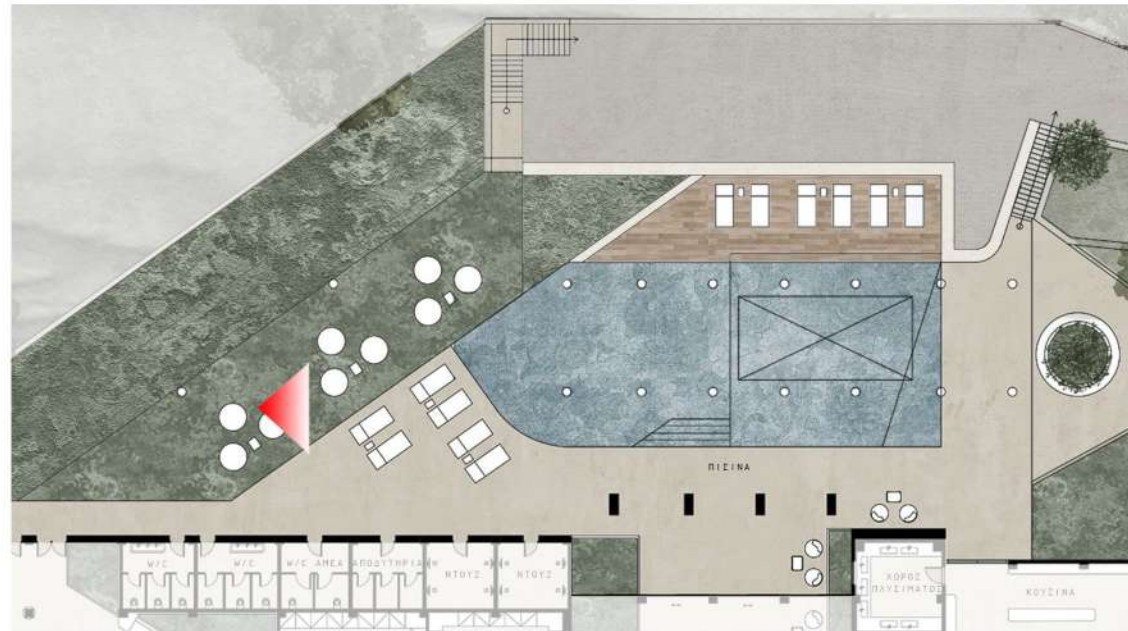







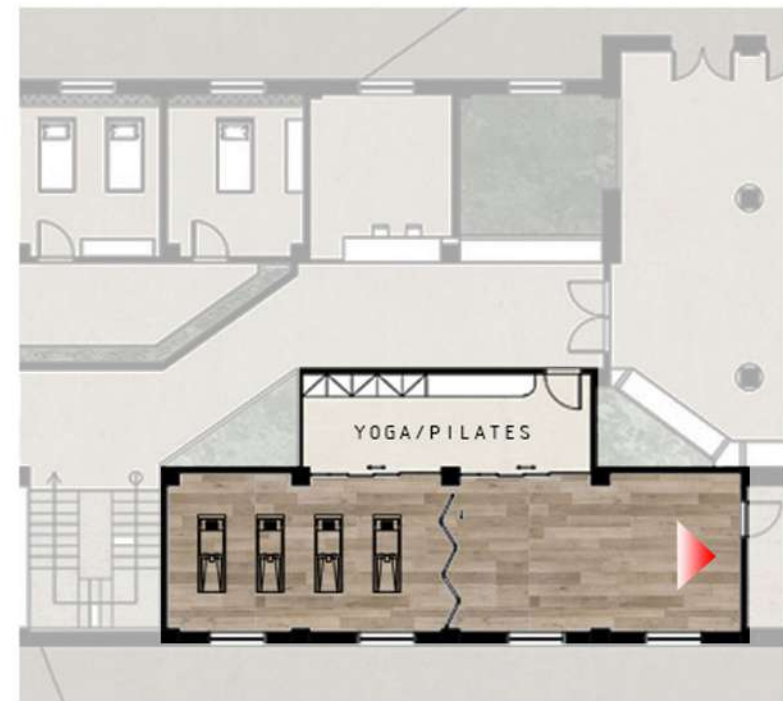

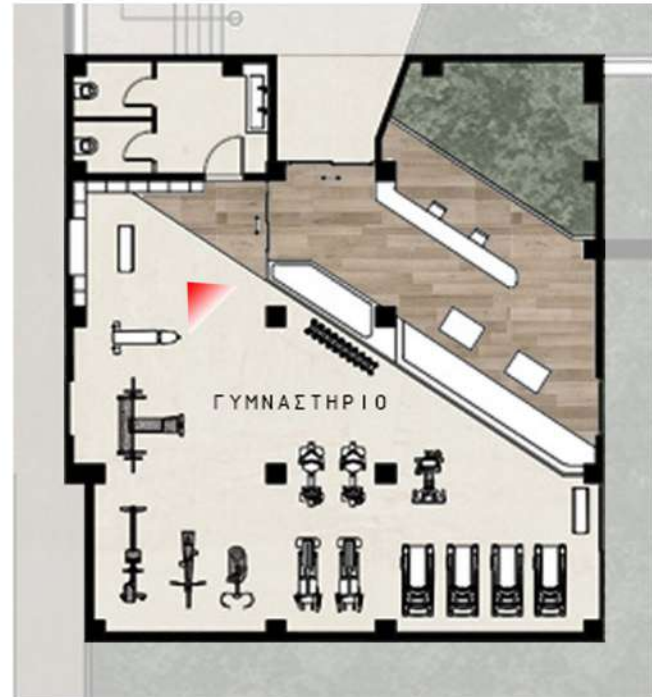

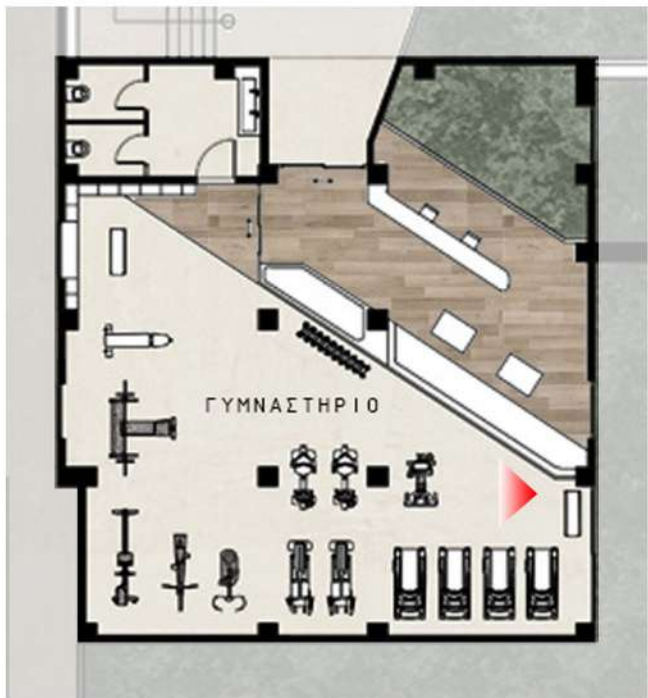





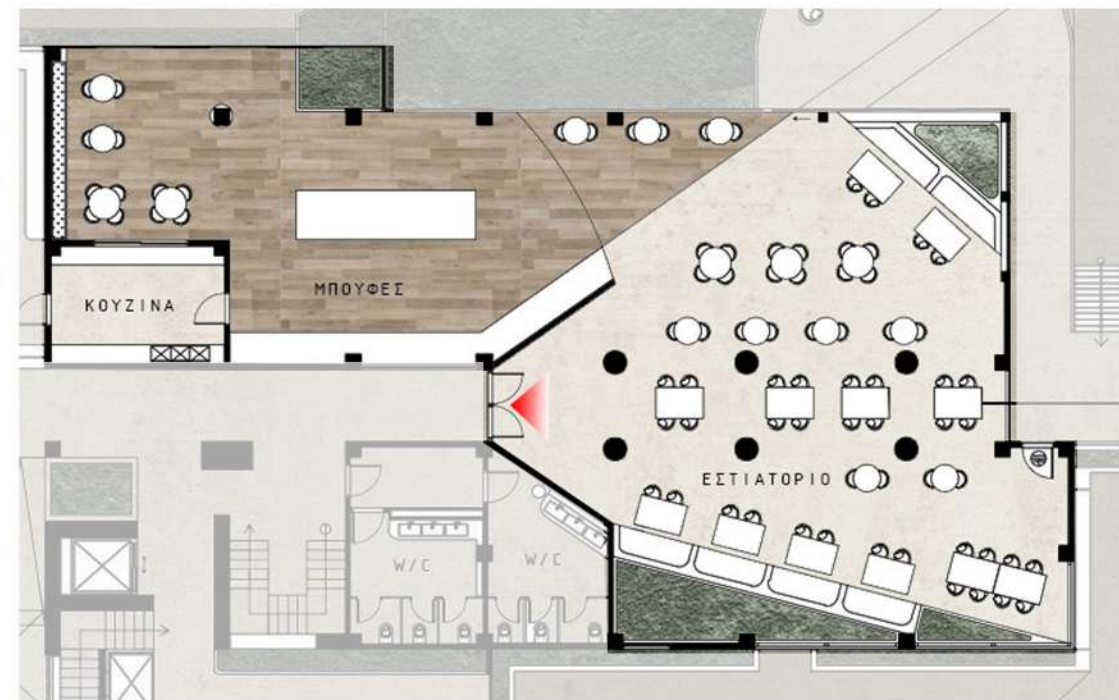

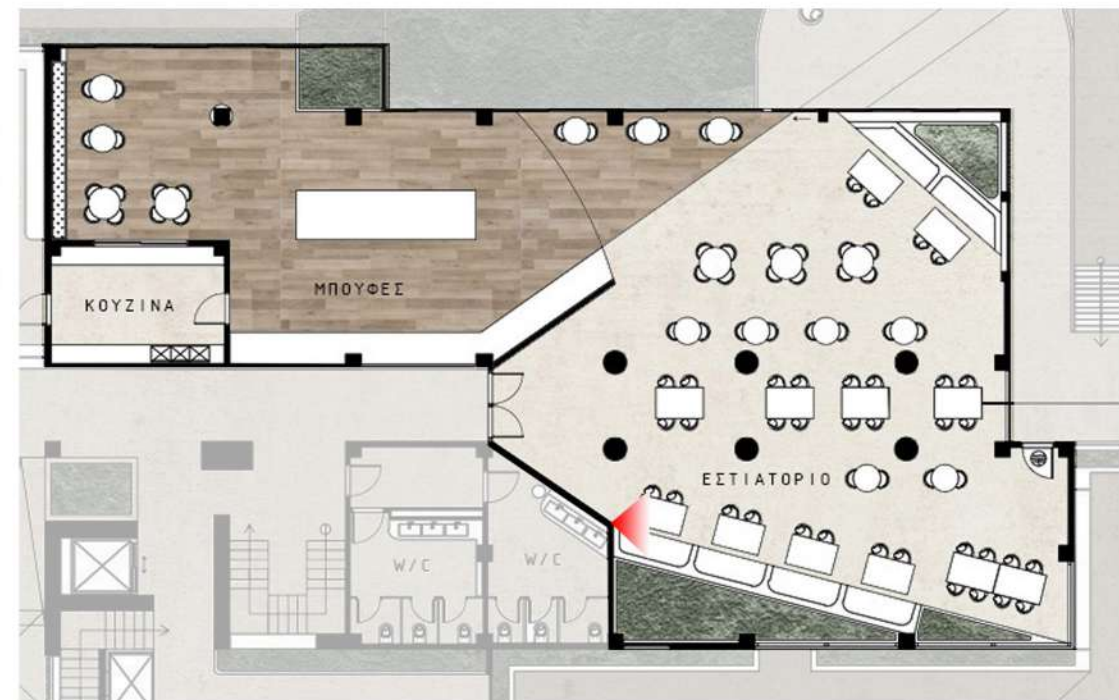

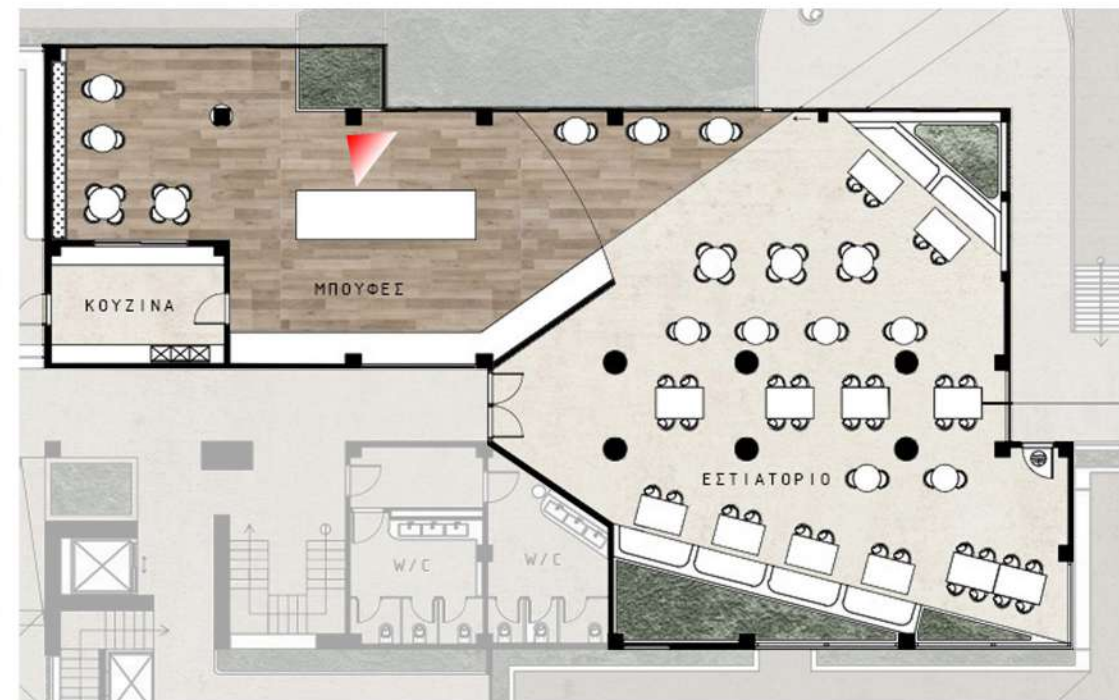

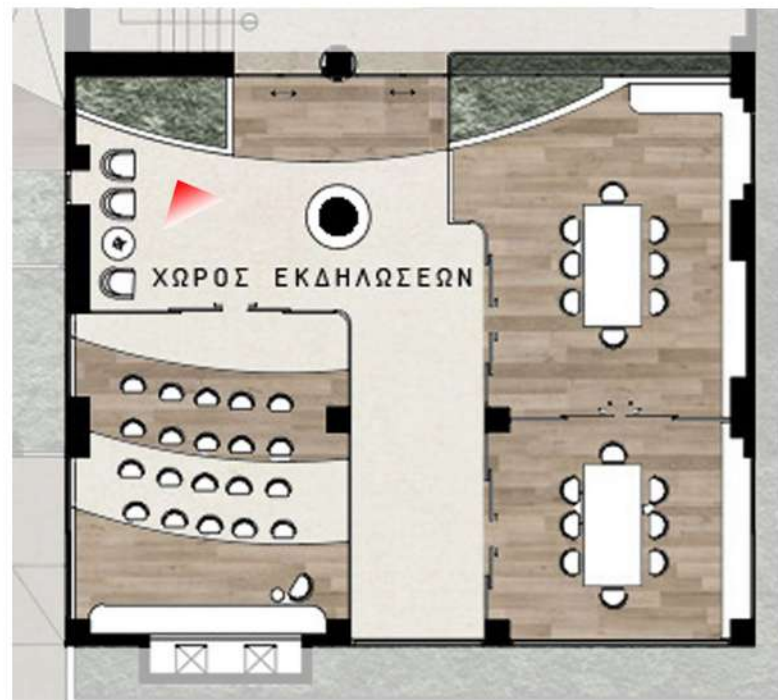

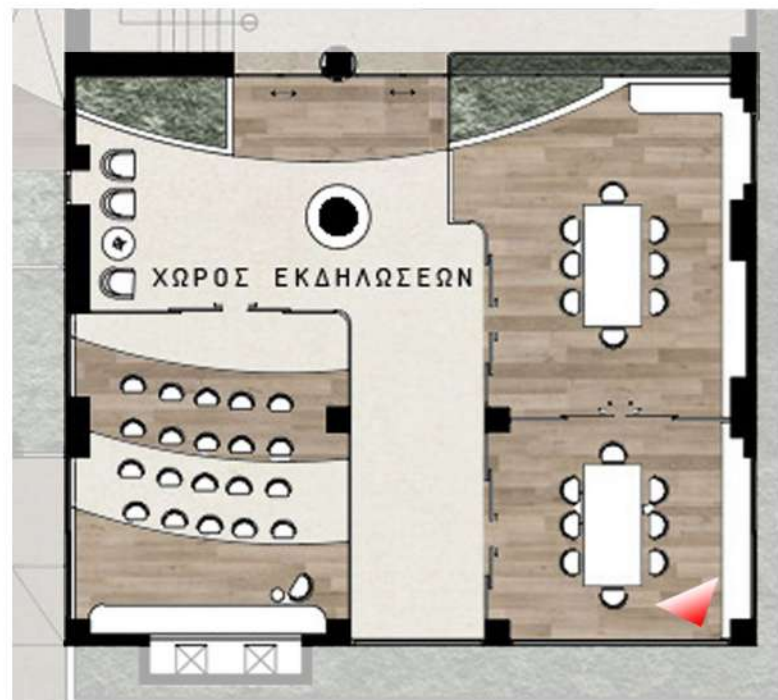

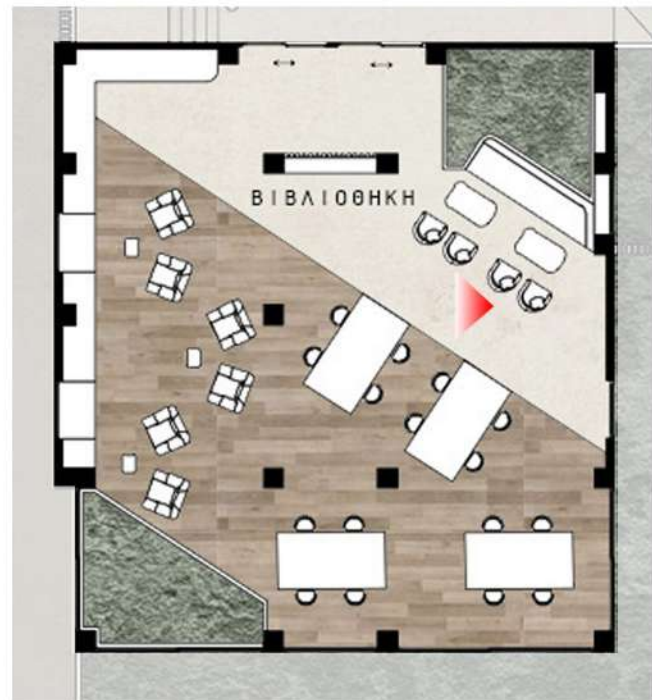

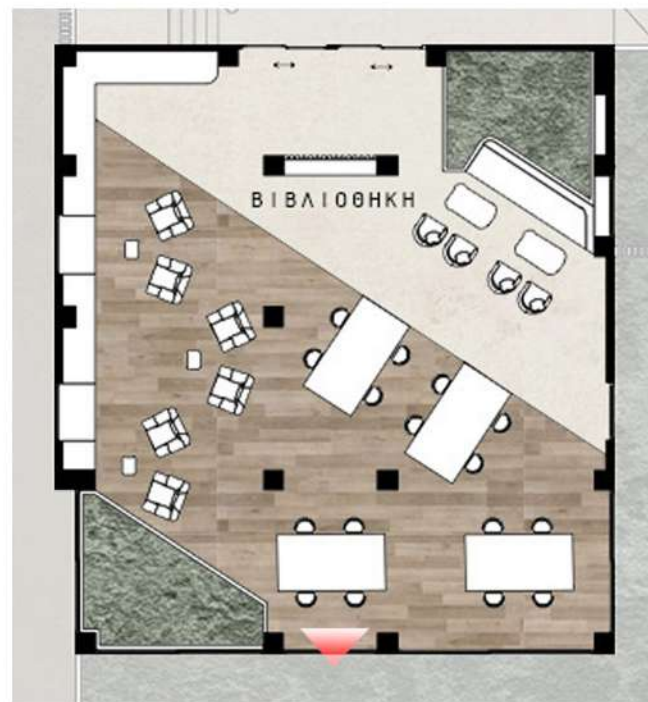

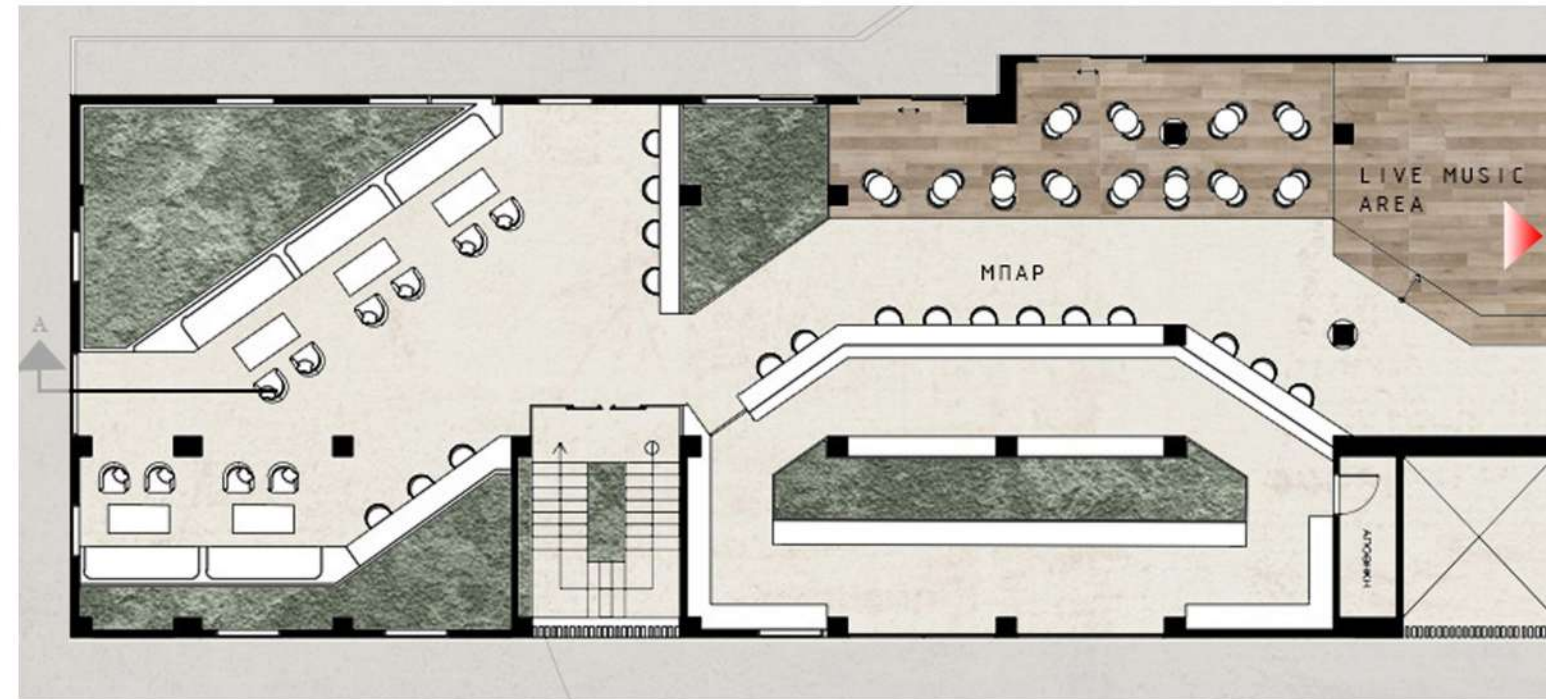

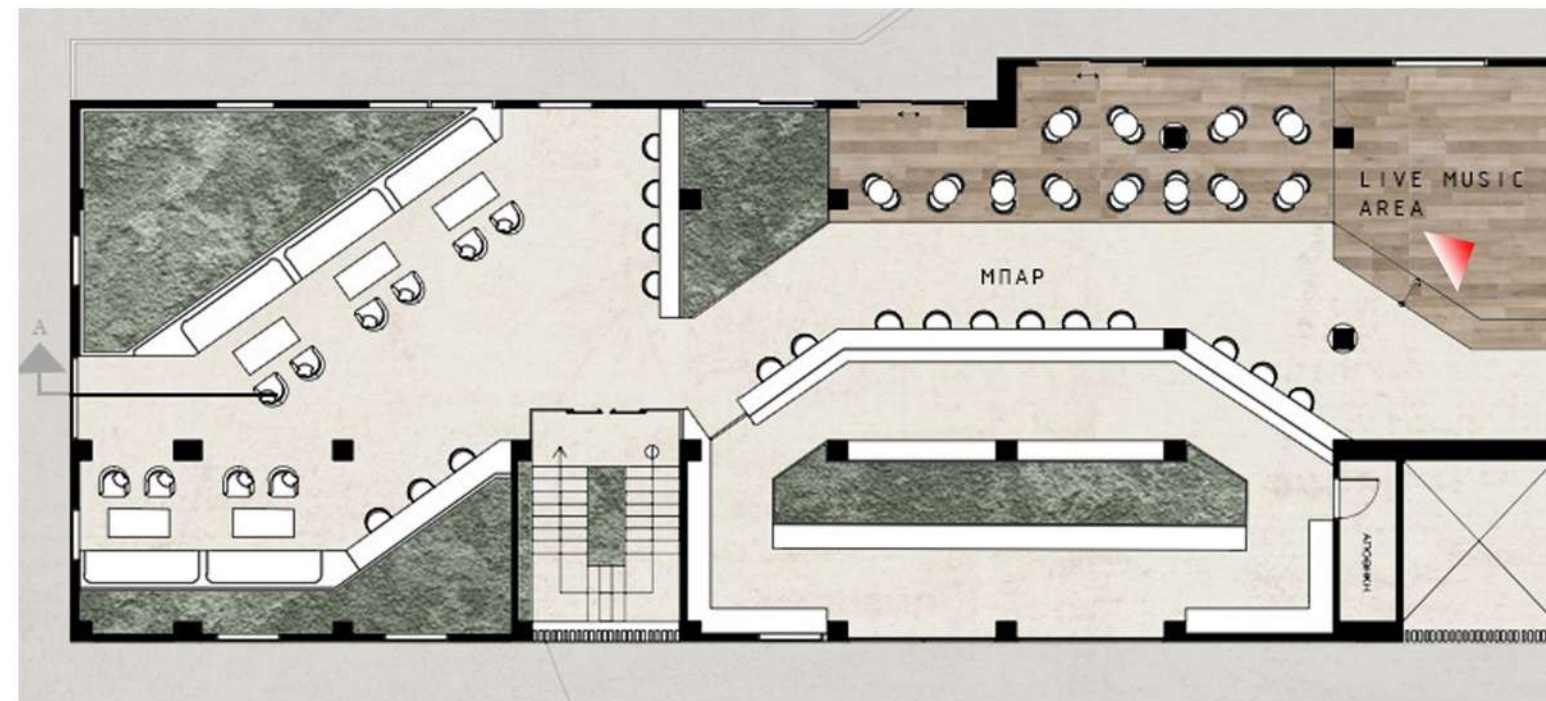

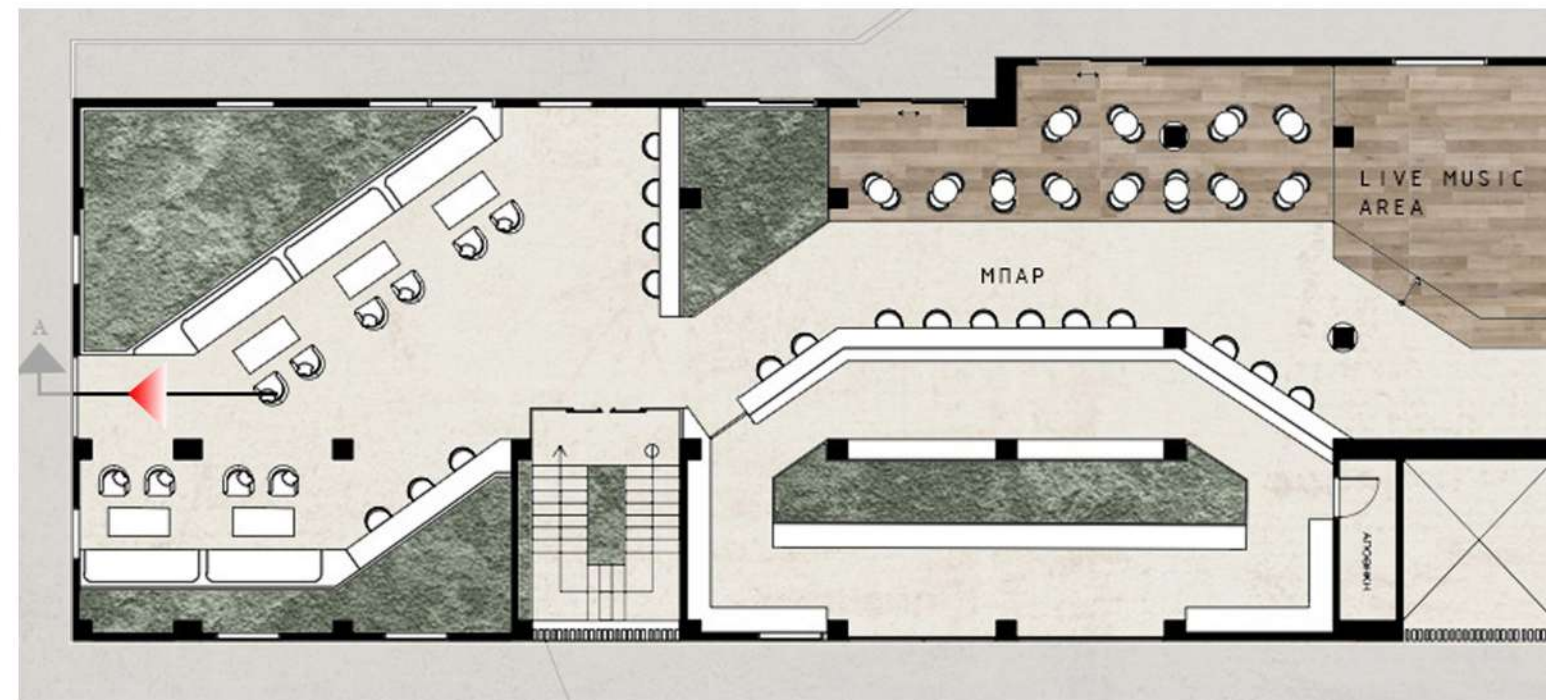

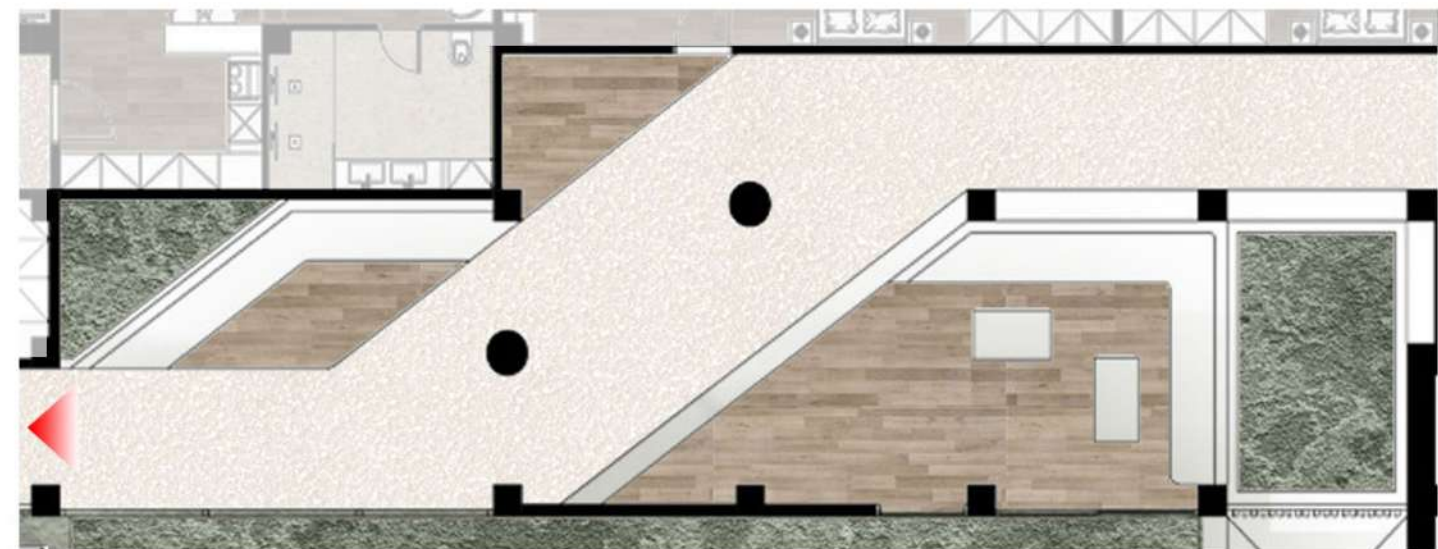

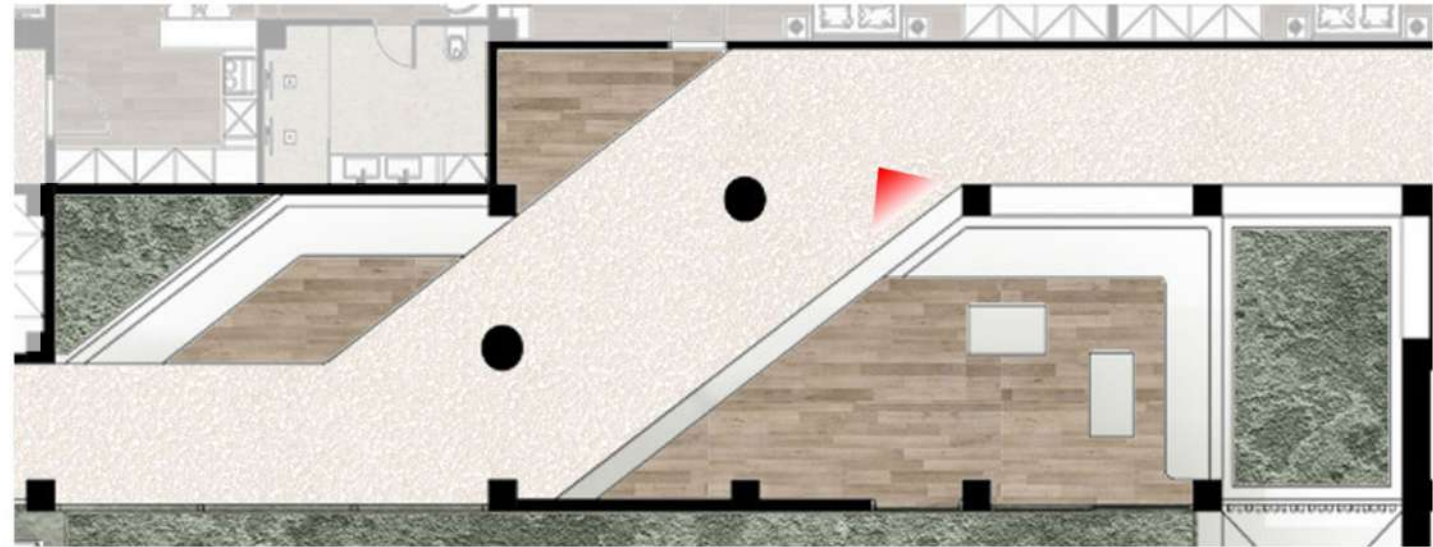

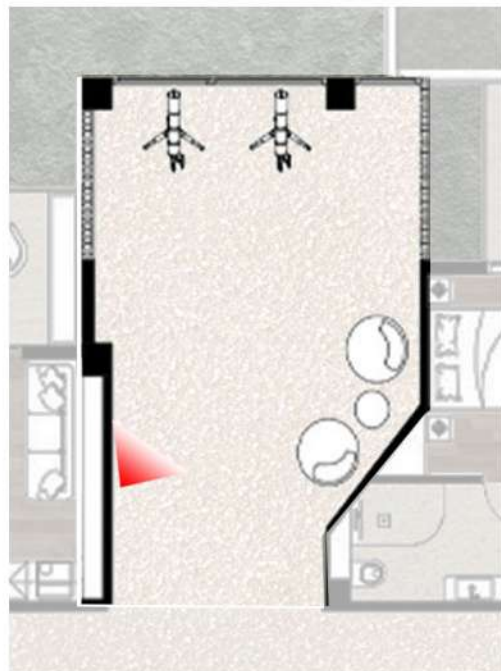









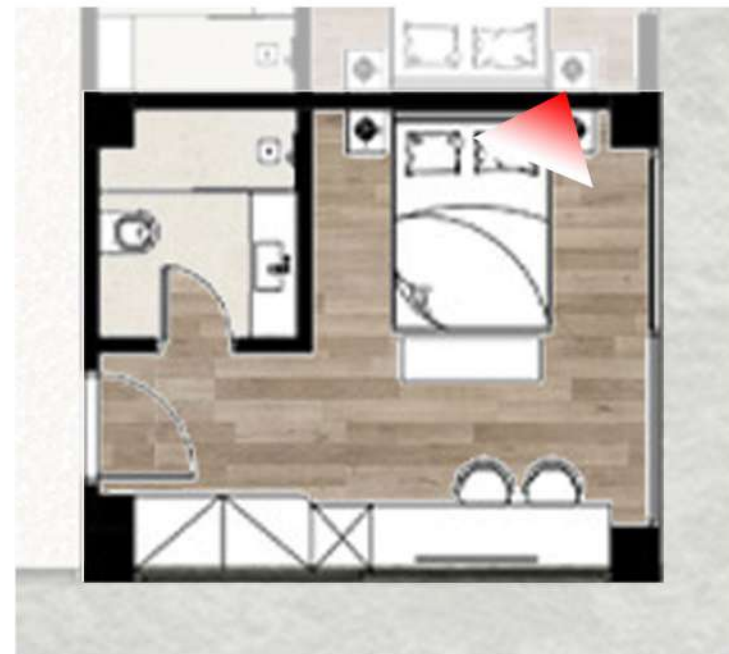







ΒΙΒΛΙΟΓΡΑΦΙΑ

- Πάρνηθα , Νίκος Νέζης - Δημήτρης Γιώτας , Αθήνα ,Εκδόσεις ΑΝΑΒΑΣΗΣ 2006
- Μεταπολεμικός Μοντερνισμός, Αρχιτεκτονική , πολιτική και τουρισμός στην Ελλάδα 1950-1965 , Εθνικό Μετσόβιο Πολυτεχνείο – Σχολή Αρχιτεκτόνων Μηχανικών / πρόγραμμα ενίσχυσης βασικής ερευνάς – Έκθεση Π.Ε.Β.Ε 2010 , Αθήνα 2012
- Tourism Landscapes Remaking Greece, Τοπία Τουρισμού Ανασκευάζοντας την Ελλάδα, Γιάννης Αίσωπος, Εκδόσεις Δομές, Αθηνά 2015
- Επιτομή Ιστορίας της Αρχιτεκτονικής, Γεωργίου Π.Λάββα, Εκδόσεις University Studio Press, Θεσσαλονίκη 2008
- ΑΘΑΝΑΣΙΟΥ Α. Μηχανές υγείας-μηχανές ζωής-υγεία και πρόνοιαστη «μοντέρνα» Ελλάδα της δεκαετίας του 1930: Τα νέα κτήρια και το νομοθετικό πλαίσιο
- Το Σανατόριο Πάρνηθας του Ιωάννη Α. Αντωνιάδη (Νοσοκομείο Γεωργίου Σταύρου και Γεωργίου Φουγκ). Στο: Τουρνικιώτη Π (Επιμ.) Ελληνική μοντέρνα αρχιτεκτονική–Θεματικές τομές και τεκμηρίωση μιας δημιουργικής εποχής. Η δεκαετία του 1930. Εθνικό Μετσόβιο Πολυτεχνείο, Σχολή Αρχιτεκτόνων Μηχανικών, Αθήνα, 2009:241–256
- Το ασκληπίειο της Επιδάουρου, Παναγής Καββαδίας, Εκδόσεις ΚΑΚΤΟΣ ΒΙΒΛΙΑ ΓΙΑ ΑΝΘΡΩΠΟΥΣ, Αθήνα

ΔΙΠΛΩΜΑΤΙΚΕΣ - ΠΤΥΧΙΑΚΕΣ ΕΡΓΑΣΙΕΣ

- Ι.Λεμπέσης, Ιστορία της φυματίωσης από την προϊστορική περίοδο στην ανακάλυψη του βακίλου του Koch. Διδακτορική διατριβή η, Αθήνα 1983
- Δερμιτζάκη Βασιλική , Τσιτσιβά Κατερίνα / Από τη φυματίωση στη ψυχική ασθένεια, Πανεπιστημιακή κλινική στο Σανατόριο Πάρνηθας, Εθνικό Μετσόβιο Πολυτεχνείο, Σχολή Αρχιτεκτόνων Μηχανικών, Διπλωματική εργασία, Επιβλέπων καθηγητής: Παπαϊωάννου Τ. 2018
- Αγάπη Πρωίμου (Λέκτωρ), Δημήτρης Γαβριηλίδης / Το γυαλί στην Αρχιτεκτονική, η επανάσταση που έφερε η χρήση του γυαλιού, Πανεπιστήμιο Πατρών Πολυτεχνική Σχολή, Τμήμα Αρχιτεκτόνων Μηχανικών, Ερευνητική Εργασία 2017-18
- Φανή Τζίκα, Οι επιδράσεις των πανδημιών στην Αρχιτεκτονική: το παράδειγμα του Covid 19, Πανεπιστήμιο Δυτικής Αττικής, Σχολή Εφαρμοσμένων Τεχνών & Πολιτισμούς, Τμήμα Εσωτερικής Αρχιτεκτονικής, Πτυχιακή Εργασία, Επιβλέπων καθηγητής : Ελένη Τάτλα , Αθηνά 2021
- Αθανασία-Θάλεια Στεργίου, "Η αποκατάσταση του οικείου στο απόκοσμο ερείπιο της Πάρνηθας", Αρχιτεκτόνων Μηχανικών, Πολυτεχνείο Κρήτης, Διπλωματική Εργασία Σχολή, Επιβλέπων καθηγητής: Σωκράτης Γιαννούδης, Χανιά 2016
- Η Ιστορία των Αντιφυματικών Ιδρυμάτων και Ιατρείων στην Πελοπόννησο, ΑΧΑΙΚΗ ΙΑΤΡΙΚΗ Volume 32, Issue 2, October 2013
- Βασιλείου Μαγδαληνή, Τουριστική ανάπτυξη και ειδικές μορφές τουρισμού: ο τουρισμός ευεξίας στην Ελλάδα, Πανεπιστήμιο Αιγαίου, Διδακτορική Διατριβή, 2014
- Φιλοπούλου Σοφία, Η ανάπτυξη του τουρισμού υγείας στην Ελλάδα, με ιδιαίτερη προσέγγιση στον Ιαματικό Τουρισμό – Ευεξίας, Τμήμα Οικονομικής Επιστήμης του Πανεπιστημίου Πειραιώς, Διπλωματική Εργασία, Πειραιάς, 2016
- Το πεπραγμένα του Σανατορίου Πάρνηθας(Νοσοκομείο Γεωργίου Σταύρου και Γεωργίου Φουγκ) ως πηγή ιατρικής και δημογραφικής προσέγγισης της φυματίωσης κατά το Μεσοπόλεμο
- Από την φυματίωση στην ψυχική ασθένεια, Πανεπιστημιακή Κλινική στο Σανατόριο Πάρνηθας, Δερμιτζάκη Βασιλική, Τσιτσιβά Κατερίνα

ΔΙΑΔΙΚΤΥΑΚΕΣ ΠΗΓΕΣ

- <https://paimiosanatorium.com/en/frontpage/>
- <https://www.alvaraalto.fi/en/>
- <https://www.hotelshow.gr/gr/blog/article/i-simasia-toy-toyris moy-eyexias/526>
- <https://www.haf.gr/structure/ata/2ake/>
- <https://www.mistikakipou.gr/>
- https://anthemionflowers.com/attica_el/blog/post/tuchero-bamboo
- <https://airplants.gr/moss-walls/>

ΠΙΝΑΚΑΣ ΕΙΚΟΝΩΝ

- Εικόνα 1 / [https://en.wikipedia.org/wiki/Crist%C3%B3bal_Rojas_\(artist\)#/media/File:Cristobal_Rojas_37a.JPG](https://en.wikipedia.org/wiki/Crist%C3%B3bal_Rojas_(artist)#/media/File:Cristobal_Rojas_37a.JPG)
- Εικόνα 2 / https://www.researchgate.net/figure/a-la-izquierda-el-Sanatorio-del-Dr-Brehmer-en-Goebersdorf-construido-en-1859-Fuente_fig3_277259734
- Εικόνα 3/ https://www.iedep.gr/images/stories/teuxi/issue32_2/MedicalStory1.pdf
- Εικόνα 4,9 / <https://paimiosanatorium.com/>
- Εικόνα 5 / https://commons.wikimedia.org/wiki/File:Paimio_Sanatorium_entrance.jpg
- Εικόνα 6 / <https://www.of-convalescence.com/entries/silent-basin>
- Εικόνα 7 / <http://kvadratinterwoven.com/paimio-sanatorium>
- Εικόνα 8 / <https://www.of-convalescence.com/entries/drawing-the-line-of-the-sun>
- Εικόνα 10 / <https://en.docomomo.fi/projects/paimio-sanatorium/>
- Εικόνα 11-13 Προσωπικές Λήψεις
- Εικόνα 14 - 15 / <https://www.westatticasidestories.gr/en/naturalist-tourism/mount-parnitha>
- Εικόνα 16-17 / <https://www.greekarchitects.gr/gr/%CE%B1%CF%81%CF%87%CE%B9%CF%84%CE%B5%CE%BA%CF%84%CE%BF%CE%BD%CE%B9%CE%BA%CE%B5%CF%82-%CE%BC%CE%B1%CF%84%CE%B9%CE%B5%CF%82/%CE%BF%CE%B4%CE%BF%CE%B9%CF%80%CE%BF%CF%81%CE%B9%CE%BA%CF%8C-%CF%83%CF%84%CE%BF-mont-parnes-%CE%B1-%CE%BC%CE%AD%CF%81%CE%BF%CF%82-id4405>
- Εικόνα 18 / https://en.nicelocal.gr/peloponnese/cultural_places/ellenika_loutra_asklepieiou_epidaourou/
- Εικόνα 19 / <https://globalwellnessinstitute.org/what-is-wellness/>