

Ο ΟΡΘΟΔΟΞΟΣ ΧΡΙΣΤΙΑΝΙΣΜΟΣ
ΩΣ ΠΗΓΗ ΕΜΠΝΕΥΣΗΣ
ΓΙΑ ΤΗ ΔΗΜΙΟΥΡΓΙΑ
ΜΙΑΣ ΣΕΙΡΑΣ ΦΩΤΙΣΤΙΚΩΝ
ΣΩΜΑΤΩΝ



ΠΑΝΕΠΙΣΤΗΜΙΟ ΔΥΤΙΚΗΣ ΑΤΤΙΚΗΣ

ΠΑΝΕΠΙΣΤΗΜΙΟ ΔΥΤΙΚΗΣ ΑΤΤΙΚΗΣ

ΣΧΟΛΗ ΕΦΑΡΜΟΣΜΕΝΩΝ ΤΕΧΝΩΝ ΚΑΙ ΠΟΛΙΣΤΙΣΜΟΥ

ΤΜΗΜΑ ΕΣΩΤΕΡΙΚΗΣ ΑΡΧΙΤΕΚΤΟΝΙΚΗΣ

ΠΤΥΧΙΑΚΗ ΕΡΓΑΣΙΑ

**«Ο ΟΡΘΟΔΟΞΟΣ ΧΡΙΣΤΙΑΝΙΣΜΟΣ ΩΣ ΠΗΓΗ
ΕΜΠΝΕΥΣΗΣ ΓΙΑ ΤΗ ΔΗΜΙΟΥΡΓΙΑ ΜΙΑΣ
ΣΕΙΡΑΣ ΦΩΤΙΣΤΙΚΩΝ ΣΩΜΑΤΩΝ»**

ΦΟΙΤΗΤΡΙΑ ΜΗΤΣΟΥ ΠΑΡΑΣΚΕΥΗ

ΕΠΙΒΛΕΠΟΥΣΑ ΚΑΘΗΓΗΤΡΙΑ ΠΟΛΗ ΜΑΡΙΑ

ΑΘΗΝΑ
ΜΑΡΤΙΟΣ 2024

ΔΗΛΩΣΗ ΣΥΓΓΡΑΦΕΑ ΠΤΥΧΙΑΚΗΣ/ΔΙΠΛΩΜΑΤΙΚΗΣ ΕΡΓΑΣΙΑΣ

Η κάτωθι υπογεγραμμένη Μητσού Παρασκευή του Μιχαήλ, με αριθμό μητρώου 16077 φοιτήτρια του Πανεπιστημίου Δυτικής Αττικής της Σχολής Εφαρμοσμένων Τεχνών & Πολιτισμού του Τμήματος Εσωτερικής Αρχιτεκτονικής, δηλώνω υπεύθυνα ότι:

«Είμαι συγγραφέας αυτής της πτυχιακής/διπλωματικής εργασίας και ότι κάθε βοήθεια την οποία είχα για την προετοιμασία της είναι πλήρως αναγνωρισμένη και αναφέρεται στην εργασία. Επίσης, οι όποιες πηγές από τις οποίες έκανα χρήση δεδομένων, ιδεών ή λέξεων, είτε ακριβώς είτε παραφρασμένες, αναφέρονται στο σύνολό τους, με πλήρη αναφορά στους συγγραφείς, τον εκδοτικό οίκο ή το περιοδικό, συμπεριλαμβανομένων και των πηγών που ενδεχομένως χρησιμοποιήθηκαν από το διαδίκτυο. Επίσης, βεβαιώνω ότι αυτή η εργασία έχει συγγραφεί από μένα αποκλειστικά και αποτελεί προϊόν πνευματικής ιδιοκτησίας τόσο δικής μου, όσο και του Ιδρύματος. Παράβαση της ανωτέρω ακαδημαϊκής μου ευθύνης αποτελεί ουσιώδη λόγο για την ανάκληση του πτυχίου μου».

Η Δηλούσα
ΜΗΤΣΟΥ ΠΑΡΑΣΚΕΥΗ

Μέλη Εξεταστικής Επιτροπής

ΕΠΙΒΛΕΠΟΥΣΑ ΚΑΘΗΓΗΤΡΙΑ
ΔΡ ΜΑΡΙΑ ΠΟΛΗ ΛΕΚΤΟΡΑΣ

ΣΙΤΟΡΕΓΚΟ ΑΝΔΡΕΑΣ
ΕΠΙΚΟΥΡΟΣ ΚΑΘΗΓΗΤΗΣ

ΔΡ ΓΙΑΝΝΟΥΔΗΣ ΣΩΚΡΑΤΗΣ
ΑΝΑΠΛΗΡΩΤΗΣ ΚΑΘΗΓΗΤΗΣ

ΠΙΝΑΚΑΣ ΠΕΡΙΕΧΟΜΕΝΩΝ

ΠΕΡΙΛΗΨΗ	Σελ.5
ABSTRACT	Σελ.6
ΕΥΧΑΡΙΣΤΙΕΣ	Σελ.7
ΕΙΣΑΓΩΓΗ	Σελ.8-9
ΚΕΦΑΛΑΙΟ 1	
1.1 Η έννοια της Θρησκείας.....	Σελ.11
1.1.1 Οι πέντε μεγάλες θρησκείες.....	Σελ. 12-16
ΚΕΦΑΛΑΙΟ 2	
2.1 Η σημασία του «κτιστού» και του «άκτιστου».....	Σελ.18-20
2.1.1 Το Άκτιστο Φως , Φως της Θεότητας.....	Σελ.21-24
2.2 Το Φως.....	Σελ. 25-26
ΚΕΦΑΛΑΙΟ 3	
3.1 Ο Βιομηχανικός Σχεδιασμός.....	Σελ.28-32
3.1.1 Η Βιομηχανική Επανάσταση ως εναρκτήρια οδός για την ανάπτυξη των φωτιστικών σωμάτων.....	Σελ.33-34

ΚΕΦΑΛΑΙΟ 4

4.1 Μεθοδολογικά εργαλεία.....	Σελ.36-37
4.2 Ο Βίος της Αγίας Βαρβάρας.....	Σελ.38-39

ΚΕΦΑΛΑΙΟ 5

5.1 Κεντρική Ιδέα.....	Σελ.41-42
5.2 Αρχικές Προσεγγίσεις.....	Σελ.42-53

ΚΕΦΑΛΑΙΟ 6

6.1 Join.....	Σελ.55-59
6.2 Hovering.....	Σελ.60-64
6.3 Fast Light Charge.....	Σελ.65-68
6.4 The Saint.....	Σελ.69-73

ΚΕΦΑΛΑΙΟ 7

Τρισδιάστατες απεικονίσεις των φωτιστικών σωμάτων στο χώρο.....	Σελ.75-97
---	-----------

ΕΠΙΛΟΓΟΣ	Σελ.98
-----------------------	--------

ΒΙΒΛΙΟΓΡΑΦΙΑ	Σελ.99
---------------------------	--------

ΙΣΤΟΣΕΛΙΔΕΣ	Σελ.100-101
--------------------------	-------------

Ο κόσμος ανά τους αιώνες πίστευε σε κάτι , σε μία θεότητα , σε σύμβολα, σε ανθρώπους σε αντικείμενα , πίστευε σε κάτι που θα τον βοηθούσε να προχωρήσει στη ζωή του ή να ξεπεράσει κάποια δυσκολία ή ένα εμπόδιο. Με το πέρασ του χρόνου τα βασικότερα θρησκευματα όπου έχουν παραμείνει είναι πέντε και ο Χριστιανισμός είναι μέσα σε αυτά.

Η διπλωματική εργασία βασίζεται στην ιστορία και στην ανάδειξη του χριστιανισμού μέσω ενός χρηστικού αντικειμένου , όπου καλείται να απαντήσει στους σκοπούς και στους στόχους της συγκεκριμένης πτυχιακής. Ο βίος της Αγίας Βαρβάρας αποτέλεσε την κεντρική ιδέα για τη σχεδιαστική πρόταση των αντικειμένων και χρησιμοποιήθηκε τόσο η ιστορία της , όσο και η μορφή της μέσω από εκκλησιαστικές εικόνες.

Αναλύονται τα βήματα και τα μεθοδολογικά εργαλεία που πραγματοποιήθηκαν για την ολοκλήρωση των σχεδιαστικών αντικειμένων , καθώς και η τελική μορφή των διαφορετικών προϊόντων. Δεν παραλείπονται τα αρχιτεκτονικά σχέδια και οι λεπτομέρειες των φωτιστικών σωμάτων που κοσμούν και ολοκληρώνουν την εργασία αυτή.

ΠΕΡΙΛΗΨΗ

Throughout centuries people always believed in something. In a deity , in symbols, in people, in things or something that could help him move on in his life or get over difficulties or obstacles. In the course of time, five basic religions have remained and Christianity is one of those.

This dissertation is based on the history and designation of Christianity through a functional item, which is used to serve the aims and targets of this specific project. The life of Saint Barbara was the main idea of the designing proposition of the items. Her story, as well as her appearance (the way it is presented through religious pictures) was also used.

All the steps and methodological tools used to complete the designing items are analysed as well as the final form of the different products. The architectural designs and the details of the lighting objects that decorate and complete this assignment are also included.

ABSTRACT

Με το πέρας αυτής της πτυχιακής θα ήθελα να ευχαριστήσω τους ανθρώπους που βοήθησαν για να ολοκληρωθεί αυτό το ταξίδι και να κλείσει ένας σημαντικός κύκλος για εμένα.

Αρχικά , θα ήθελα να ευχαριστήσω την επιβλέπουσα καθηγήτρια , Λέκτορα του Πανεπιστημίου Δυτικής Αττικής , Πόλη Μαρία και τον καθηγητή μου Πάνο Παναγιώτη για τις συμβουλές και την καθοδήγηση τους. Πρέπει να τονιστεί η μεγάλη βοήθεια από την καθηγήτρια μου Πόλη Μαρία, που με τις ιδέες της, τις συμβουλές της, τα σχόλια της και την θέση που κράτησε δίπλα μου σε όλο αυτό το ταξίδι με βοήθησε να ανοιχτώ και να σχεδιάσω μέσα από την ψυχή μου και να δείξω τον χαρακτήρα μου. Επιπλέον, ευχαριστώ τον καθηγητή μου Πάνο Παναγιώτη, για την βοήθεια του με τις συμβουλές και τις βιβλιογραφικές του γνώσεις.

Εν συνεχεία, θα ήθελα να ευχαριστήσω την οικογένεια μου και τους φίλους μου, που αποκαλώ οικογένεια για την στήριξη, την υπομονή σε όλο αυτό το διάστημα και την ενθάρρυνση που σε στιγμές αδυναμίας και θέληση για παραίτηση δεν το επέτρεψαν και με ώθησαν να γίνω καλύτερη μέρα με τη μέρα.

Ευχαριστώ που δεν το επιτρέψατε να συμβεί.

ΕΥΧΑΡΙΣΤΙΕΣ

ΕΙΣΑΓΩΓΗ

Παντού τριγύρω μες στη φύση όπως επίσης και μέσα από μια πληθώρα τεχνικών και τεχνολογικών μέσων που υπάρχουν ως τη σημερινή εποχή, το φως δεν παύει να είναι μια απτή πραγματικότητα για τον άνθρωπο. Μια πραγματικότητα, η οποία είναι συνδεδεμένη ειδικότερα με την όραση του ανθρώπινου πλάσματος. Το ίδιο το φως συνδέεται μέσω του επιστημονικού τύπου παρατηρήσεων που είχαν ξεκινήσει να υφίστανται ήδη ακόμα και από την περίοδο της αρχαιότητας και με ένα σύνολο διαφόρων βαθύτερων συμβολισμών και κοσμοθεωριών. Αυτοί οι συμβολισμοί είχαν εκφραστεί ανά τις χιλιετίες μέσα και από το πεδίο των διαφόρων θρησκευτικών ιδεών και συστημάτων.

Το φως πιο συγκεκριμένα, είχε εκφραστεί μέσα και από τις διάφορες μεγάλες θρησκείες του κόσμου, όπως ήταν ο Ιουδαϊσμός, το Ισλάμ, ο Ινδουισμός και ο Βουδισμός, αλλά επίσης και ο ίδιος ο Χριστιανισμός. Άλλωστε, δεν είναι τυχαίο, το ότι στα πλαίσια του τελευταίου, η έντονη αίσθηση και εντύπωση του φαινομένου του φωτός που υπάρχει στην ανθρώπινη αντίληψη, συγχρόνως είχε εκφραστεί ανέκαθεν μέσα από την θεολογία περί Άκτιστου φωτός.

Μέσω των θρησκευτικών συνδηλώσεων εξάλλου, δεν είναι τυχαίο και το ότι διαχρονικά, η χρήση του φωτός έχει συνδεθεί άμεσα και με ένα σύνολο διαφόρων σχεδιασμών και συστημάτων στο πεδίο των εικαστικών τεχνών, της αρχιτεκτονικής κλπ. Υπό αυτό το πρίσμα ειδικότερα μάλιστα, εδώ αναδύεται, εν πολλοίς, συγχρόνως και η έννοια περί του λεγόμενου culture design. Ως προς το τελευταίο, πιο συγκεκριμένα, είναι δυνατόν να τονιστεί πως η ανάπτυξη του είναι συνυφασμένη πιο συγκεκριμένα με την εφαρμογή βαθύτερων ιδεολογικών αρχών μιας συγκεκριμένης θρησκευτικής κοσμοθεωρίας στο πεδίο των τεχνών. Το cultural design, εν προκειμένω, είναι συναφές με την ανάπτυξη μιας σειράς διαδικασιών με τις οποίες οι βαθύτεροι συμβολισμοί των ποικίλων πολιτιστικών κοσμοθεωριών που μπορεί να έχουν αναπτυχθεί εντός διαφόρων κοινωνιών, κοσμοθεωριών που μπορεί να είναι συναφείς και με το θρησκευτικό συναίσθημα (αν και όχι πάντα και σε όλες τις περιπτώσεις).

Για να μην είναι οι άνθρωποι πια θύματα ακούσιων εξελικτικών-πολιτιστικών διαδικασιών και να έχουν τη βεβαιότητα της ζωής σε αρμονία για τις μελλοντικές γενιές, πρέπει να αναλάβουν τα ηνία αυτών των διαδικασιών και να τις καθοδηγήσουν με επιστημονική αυστηρότητα και σύμφωνα με στέρεες βάσεις συνύπαρξης και βιωσιμότητας. Αυτό ισχυρίζεται το Cultural Design, ένα αναδυόμενο πεδίο διεπιστημονικών μελετών που ενδιαφέρεται για την εφαρμογή αρχών σχεδιασμού για τη σκόπιμη εξέλιξη πολιτιστικών στοιχείων εντός μίας κοινωνίας ή οργανισμού.

Είναι αναγνωρισμένο ότι, όταν οι άνθρωποι βρίσκονται σε μία κατάσταση νέα και πρωτοπόρα για εκείνους έχουν την ανάγκη να την εξερευνήσουν και μέσω αυτού, μπορεί να δημιουργηθεί μια νέα ικανότητα που επιτρέπει στους ανθρώπους να διαμορφώσουν την εξέλιξη των πολιτισμικών συστημάτων σε τοπική, περιφερειακή και πλανητική κλίμακα. Αυτή η ικανότητα είναι εκκολαπτόμενη σε πολλούς τομείς γνώσης. Θα απαιτήσει μια μεγάλη σύνθεση πολλών διαφορετικών πεδίων που έχουν αποσιωπηθεί στο παρελθόν. Θα ήταν δυνατόν να ονομάσει κάποιος μάλιστα, αυτή τη διεπιστημονική σύνθεση ως «σχεδιασμό πολιτισμού». ¹

Αυτό το τελευταίο στοιχείο εξάλλου, μπορεί να θεωρηθεί πως αποτυπώνεται μέσα και από μια συγκεκριμένη σχεδιαστική πρόταση που προβάλλεται στα πλαίσια αυτού του συγκεκριμένου κειμένου και έρευνας. Μια πρόταση, που αφορά, εν προκειμένω το σχεδιασμό ορισμένων αντικειμένων και ειδικότερα, τον σχεδιασμό φωτιστικών σωμάτων με βάση την υιοθέτηση ορισμένων βαθύτερων θρησκευτικών και θεολογικών αρχών και συνισταμένων του ορθόδοξου χριστιανικού κοσμοθεωρητικού πλαισίου.

Στα πλαίσια του εν λόγω σχεδιασμού μάλιστα, λαμβάνεται υπόψη συγχρόνως και η ειδικότερη περίπτωση του βίου και του μαρτυρίου της Αγίας Βαρβάρας.

Σε αυτό το σημείο συγχρόνως, θα πρέπει να σημειωθεί, πως πέραν του συγκεκριμένου αυτού τμήματος της εν λόγω διατριβής, αναλύονται τα αρχιτεκτονικά και τα κατασκευαστικά σχέδια για τα αντικείμενα που επιλέχθηκαν να σχεδιαστούν. Οι στόχοι, τα σχόλια και τα συμπεράσματα ολοκληρώνουν την πτυχιακή εργασία όπως και οι τελικές μορφές των εν λόγω φωτιστικών σωμάτων.

Κ Ε Φ Α Λ Λ Α Ι Ο 1

¹.Brewer J., “Tools for Culture design: toward a science of social change?”, in Spanda Journal, Beyearly of the Spanda Foundation, edited by Helene Finidori, Hague, Nederland, Spanda Publishing, 2015, p.p. 67 - 74

1.1 Η έννοια της Θρησκείας

Γενικότερα για την έννοια περί θρησκείας είναι γεγονός το ότι υφίσταται ένα πλήθος διαφόρων ορισμών που έχουν δοθεί κατά διαστήματα. Πρόκειται για ορισμούς που επίσης είναι συναφείς και με το πεδίο περί πολιτισμού, αλλά και εκπαίδευσης. Από ετυμολογική άποψη, η λέξη είναι συναφής με το αρχαίο ελληνικό ρήμα «θρώσκω» που έχει την έννοια του «ανεβαίνω»² πράγμα που σημαίνει την άνοδο του ανθρώπινου όντος προς το θείον. Ετυμολογικά όμως και ως προς την λέξη άνθρωπος, συνδέεται με το ρήμα θρώσκω, στοιχείο συνδεδεμένο με την γενικότερη τάση του ανθρώπινου όντος διαχρονικά για επαφή με μια ανώτερη οντότητα.³ Από άποψη σημασίας εδώ βέβαια είναι εμφανές παράλληλα, ότι η λέξη θρησκεία δεν παύει να είναι συνδεδεμένη και με την πίστη σε μια υπερβατική οντότητα (Θεό ή Θεούς). Αυτό κατά προέκταση συνδέεται όμως και με την ανάπτυξη ανάλογων λατρευτικών τυπικών.

Από την αρχαιότητα ως τις μέρες μας, οι άνθρωποι έχουν δημιουργήσει μια τεράστια ποικιλία διαφόρων θρησκευτικών κοσμοθεωριών και συστημάτων, αναπτύσσοντας μέσω αυτών και μια τεράστια ποικιλία ιδεών και πιστεύω. Μια τέτοια κοσμοθεωρία, φερ' ειπείν, είναι συνδεδεμένη με τον Χριστιανισμό και ειδικότερα στην περίπτωση της πτώσης των Πρωτοπλάστων λόγω και της αμαρτίας τους. Με το πέρασμα των χρόνων οι άνθρωποι, αφού είχαν αυτή την αίσθηση μέσα τους, προέβαιναν σε προσπάθειες να επανασυνδεθούν με Εκείνον που έχασαν οι πρόγονοί τους, αφού εντός όλων των ανθρώπων υπάρχει το εμφύσημα του Θεού (Γεν. Β', 7), με αποτέλεσμα να δημιουργήσουν αυτό που ονομάζουμε θρησκεία.⁴

Παρακάτω θα αναφερθούν τα πέντε μεγάλα θρησκευόμενα που αναπτύσσονται ανά τους αιώνες και κυριαρχούν και στη σύγχρονη εποχή. Η διαφορετικότητα των θρησκειών τόσο στα πιστεύω, όσο και στις θεότητες που απαρτίζονται είναι εμφανή και καταγράφονται. Ο χριστιανισμός ανήκει στις πέντε μεγάλες θρησκείες αφού θεωρείται από την αρχαιότερη θρησκεία μέχρι και σήμερα.

2. Ανακτήθηκε από : <https://www.babiniotis.gr/lexilogika/etimologika/380-etymologia-thriskeia-theos-prosefxi-ekklisia-metanoia-synaksari>

3. Ανακτήθηκε από : <https://www.pemptousia.gr/2020/05/i-thriskia-stin-anthropini-istoria-ke-o-rolos-tou-christianismou/>

4. Ανακτήθηκε από : <https://www.pemptousia.gr/2020/05/i-thriskia-stin-anthropini-istoria-ke-o-rolos-tou-christianismou/>

1.1.1 Οι πέντε μεγάλες θρησκείες

Εδώ και αιώνες σε παγκόσμια κλίμακα, έχει αναδειχθεί κυρίως πλέον ένα σύνολο ορισμένων μεγάλων θρησκευτικών συστημάτων που έχουν τεράστιους αριθμούς οπαδών σε παγκόσμια κλίμακα. Τέτοια για παράδειγμα, είναι η περίπτωση του Ισλάμ, του Βουδισμού, του Ινδουισμού, του Ιουδαϊσμού, αλλά και του Χριστιανισμού.

Σε ό, τι αφορά το Ισλάμ από την μια μεριά, υφίσταται αποκλειστικά και μόνο πίστη σε έναν Θεό που είναι αιώνιος και ακατάληπτος και που καθορίζει τα πάντα στη ζωή των ανθρώπων και του οποίου ο ανώτερος και σημαντικότερος Προφήτης επί γης είναι ο Μωάμεθ. Ως προς την συγκεκριμένη θρησκεία, κατά τα πρότυπα και του Ιουδαϊσμού, είναι ενδεικτικό, πως εν γένει προβάλλεται και προκύπτει έντονα μια οικιστικού και νομικίστικου τύπου θεώρηση, ως προς όλες τις πλευρές του καθημερινού βίου του ανθρώπινου όντος.⁵

Από την άλλη μεριά, αναφορικά με την περίπτωση του Βουδισμού, είναι χαρακτηριστικό, πως η ίδια η λέξη έχει προέλευση από μια αρχαία ινδική έννοια που εκφράζει την σημασία περί φώτισης. Ο ίδιος ο BudhaDharma, αυτός δηλαδή που είχε δημιουργήσει την συγκεκριμένη θρησκεία στη βόρεια Ινδία κατά την αρχαιότητα, είναι αυτός που «Φωτίζεται από την αλήθεια». Ο Σιντάρτα Γκαουτάμα, ο πρίγκιπας εκείνος δηλαδή που επρόκειτο να καταστεί ο φωτισμένος Βούδας στην πορεία, ήταν αυτός που δημιούργησε το εν λόγω θρησκευτικό σύστημα, όπου η διάσταση περί φώτισης επίσης είναι πολύ έντονη. Ο ίδιος συγκεκριμένα, έζησε 600 χρόνια πριν από τον Χριστό.⁶

Φυσικά και στην περίπτωση του Ινδουισμού έχουμε να κάνουμε με μια εκ των μεγαλύτερων θρησκειών του πλανήτη. Πρόκειται για μια θρησκεία που φυσικά είναι συνδεδεμένη με τις πανάρχαιες θρησκευτικές παραδόσεις της Ινδίας και όπου επίσης υφίσταται ένα πάνθεο χιλιάδων σχεδόν θεών και με βάση αυτή την θρησκεία αποτυπώνεται και το πλαίσιο μιας αρχαίας, παραδοσιακής δομής σε κοινωνικό επίπεδο, μέσω των λεγόμενων καστών. Ιερά βιβλία του Ινδουισμού είναι οι Βέδες, ενώ εδώ κυριαρχεί έντονα η ιδέα περί Ντάρμα.⁷

5. Η λέξη «Ισλάμ» είναι αραβικής προέλευσης όπου οι ρίζες της σημαίνουν ειρήνη, βάθος και ασφάλεια και χρησιμοποιείται κυρίως ως θρησκευτική έκφραση με αναφορά στην ψυχή.

6. Ανακτήθηκε από : <https://greekdocumentaries2.blogspot.com/2014/12/blog-post.html>

7. Ανακτήθηκε από: <http://users.uoa.gr/~nektar/orthodoxy/religions/eastern/religions.htm>

Η έννοια περί Ντάρμα είναι κάτι συναφές με ένα είδος παγκόσμιου Νόμου, με τον οποίο ορίζονται τα στοιχεία τη δομής και λειτουργίας του σύμπαντος, όπως επίσης και των ανθρώπινων κοινωνιών, τη στιγμή που εδώ δίνεται τεράστια βαρύτητα και στο θέμα περί ηθικής, όσο και περί των υποχρεώσεων του κάθε ατόμου, ανάλογα με την κοινωνική κλάση, όπου γεννιέται. Εδώ έτσι δηλαδή παράλληλα, προβάλλεται ένας τρόπος ζωής που είναι συναφής με μια εκ των προτέρων τύχη στη ζωή κάποιου, αν και συγχρόνως, προβάλλεται και η ιδέα περί της αλλαγής της ανθρώπινης τύχης, εφόσον επέλθει η αλλαγή του κάρμα του καθενός. Για τον Ινδουισμό η αλλαγή τύχης είναι συνδεδεμένη συγκεκριμένα με την προσπάθεια να φτάσει στην λεγόμενη μόξα και με την οποία προκύπτει και ένα είδος λύτρωσης από τους αέναους κύκλους που επιβάλλονται μέσω του κάρμα. ⁸

Ο Ιουδαϊσμός αντίστοιχα, μπορεί να θεωρηθεί ως η αρχική ρίζα του Χριστιανισμού αλλά και του Ισλάμ και αποτέλεσε επί χιλιάδες χρόνια την θρησκεία του λαού των Εβραίων. Ο Αβραάμ μάλιστα, με βάση την ιστορία της Παλαιάς Διαθήκης θεωρείται ως ο πρώτος Εβραίος, ενώ την ίδια στιγμή, εδώ και πολλούς αιώνες το βασικό κέντρο και πυρήνας της θρησκευτικής ζωής των Ιουδαίων είναι η συναγωγή, όπου λαμβάνει χώρα η μελέτη της Τορά του ιερού βιβλίου της εν λόγω θρησκείας. Η λατρευτική ζωή των Εβραίων περιλαμβάνει κατά κύριο λόγο προσευχές και ύμνους. Κι εδώ, σε κάποιο βαθμό, είναι ενδεικτικό, πως προβάλλεται η ιδέα περί φωτός, στοιχείο που είναι συνδεδεμένο ειδικότερα με τις θεοφάνειες, δηλαδή τις εμφανίσεις και εκφράσεις του Θεού μες στον κόσμο και την Κτίση, τη στιγμή που αυτό εμφανίζεται μέσα από διάφορες ιστορίες της Τορά, που περιέχει τα πέντε πρώτα βιβλία της Παλαιάς Διαθήκης και που έχει σχέση ειδικότερα με τον Μωσαϊκό Νόμο. Την ίδια στιγμή, διαχρονικά στα πλαίσια του Ιουδαϊσμού, πέραν του γραπτού νόμου της Τορά έχει προβληθεί επίσης και το στοιχείο του προφορικού νόμου, που βασίζεται σε αρχαιότερες παραδόσεις της ιουδαϊκής θρησκείας. ⁹

⁸. Αυτή είναι η ατομική του υποχρέωση, το κύριο μέλημά του. Ο θεϊκός εαυτός του, άτμαν - «ψυχή». να ενωθεί και ν' απορριφθεί από τη θεϊκή ουσία που υπάρχει και διαχέεται στο σύμπαν. Η μόξα, σύμφωνα πάντα με την ινδουιστική φιλοσοφία, δεν είναι εύκολο να επιτευχθεί, διότι υπάρχει ο κόσμος με τις ψεύτικες εντυπώσεις (μάγια) που αποσπούν τον άνθρωπο από τον κύριο στόχο του.

⁹. Ανακτήθηκε από: http://ebooks.edu.gr/ebooks/v/html/8547/2308/Thriskeutika_A-Gymnasiou_html-empl/index5.html

Οι βασικές τοποθετήσεις του Ιουδαϊσμού περιστρέφονται γύρω από 13 στοιχεία: α) Πίστη στην ύπαρξη ενός μόνο Θεού, β) πίστη στην ενότητα του Δημιουργού, γ) Πίστη στο ότι ο Θεός είναι ασώματος, δ) Πίστη στο ότι είναι αιώνιος, ε) Πίστη πως μόνο αυτός θα πρέπει να λατρεύει κάποιος, στ) Πίστη στη διδασκαλία των Προφητών, ζ) Πίστη στο ότι η Τορά είχε αποκαλυφθεί από το Θεό στο Μωσή στο Όρος Σινά, η) Πίστη πως ο Μωσής είναι ο σημαντικότερος εξ όλων των προφητών, θ) Πίστη πως ο εξ αποκαλύψεως Νόμος του Θεού δεν είναι δυνατόν να μεταβληθεί, ι) Πίστη στο ότι ο Θεός είναι παντογνώστης, ια) Πίστη στην ανάσταση των νεκρών στα Έσχατα, ιβ) Πίστη περί ανταπόδοσης και σε αυτή αλλά και στην μετά θάνατον ζωή και ιγ) Πίστη στον ερχομό του Μεσσία. ¹⁰



ΕΙΚΟΝΑ 1/ Τα τέσσερα σύμβολα των μεγάλων θρησκειμάτων

¹⁰. Ανακτήθηκε από: <https://blogs.sch.gr/106dimat/files/2012/05/Ιουδαϊσμός.pdf>

Ο Χριστιανισμός

Μια ιδιαιτερότητα του Χριστιανισμού σε σύγκριση με τις άλλες μεγάλες θρησκείες (με τις οποίες φυσικά πάντως συνεχίζουν να υπάρχουν κάποια κοινά στοιχεία) είναι το ότι προβάλλει εντονότερα την προσωπική σχέση μεταξύ του Θεού και των ανθρώπινων όντων. Εδώ επίσης, δεν προβάλλεται τόσο έντονα η σημασία της αυστηρής εφαρμογής συγκεκριμένων κανόνων. **11** Ο στόχος των ανθρώπων είναι να καλλιεργούν στενή σχέση με το Θεό Πατέρα, όπου πυλώνας στάθηκε ο Ιησούς Χριστός με το έργο του και το Άγιο Πνεύμα με τις υπηρεσίες του. Οι Χριστιανοί δηλαδή, πιστεύουν σε ένα Θεό, ο οποίος υπάρχει σε τρία πρόσωπα, Πατήρ, Υιός (Ιησούς Χριστός) και Άγιο Πνεύμα. **12** Στον αντίποδα, σε άλλα θρησκευόμενα «ο ιδρυτής» ήταν κάποιος άνθρωπος χωρίς ένα θείο κύρος ή κάποια απρόσωπη παράδοση και παρότρυναν τον μονοθεϊσμό ή τον πολυθεϊσμό.

Ανά τους αιώνες η διδασκαλία του Χριστιανισμού έμεινε αναλλοίωτη περνώντας από γενιά σε γενιά κάνοντας την ακόμη πιο δυνατή και ζωντανή, διότι είναι η μόνη θρησκεία που προσφέρει την αληθινή γνώση του Θεού. Κεντρική συνισταμένη για τον Χριστιανισμό επίσης είναι και το στοιχείο της ανιδιοτελούς αγάπης και μάλιστα και προς άτομα, που μπορεί να μην είναι χριστιανοί και ανεξάρτητα από το αν είναι φίλοι ή εχθροί. Όσον αφορά τη λατρεία, στον Χριστιανισμό η λατρεία έχει έναν πνευματικό χαρακτήρα, τη στιγμή που εδώ τονίζεται έντονα το ψυχοπνευματικό στοιχείο, σε αντίθεση με άλλες θρησκείες, όπου προβάλλεται εντονότερα μια πιο υλική διάσταση, όπως συμβαίνει με την περίπτωση διαφόρων θυσιών ζώων κλπ. **13**

11. Ανακτήθηκε από <https://www.dogma.gr/diafora/giati-einai-monadikos-o-christianismos/53820/>

12. Ανακτήθηκε από: <https://www.gotquestions.org/Greek/Greek-Christianity.html>

13. Ανακτήθηκε από <https://www.dogma.gr/diafora/giati-einai-monadikos-o-christianismos/53820/>



ΕΙΚΟΝΑ 2/ Ο σταυρός σύμβολο του Χριστιανισμού

Η πίστη ότι ο Χριστός πέθανε στο σταυρό για να πληρώσει όλες τις αμαρτίες και ότι αναστήθηκε, δημιουργεί τον Χριστιανισμό. Μπορεί κάποιος να καταφέρει να νικήσει την αμαρτωλή φύση του και να βαδίζει στην κοινωνία υπακούοντας το λόγο του Θεού. Αυτό είναι ο αληθινός Χριστιανισμός της Βίβλου, όπου οι Χριστιανοί πιστεύουν ότι είναι εμπνευσμένη, από τον λόγο του Θεού και ότι η διδασκαλία της είναι η μεγαλύτερη αυθεντία. (Β' Τιμοθέου 3:16, Β' Πέτρου 1:20-21).

14. Ανακτήθηκε από <https://www.gotquestions.org/Greek/Greek-Christianity.html>

2.1 Η σημασία του «κτιστού» και του «άκτιστου»

Αξίζει να γίνει σημαντική αναφορά ανάμεσα στην διαφορά άκτιστου και κτιστού που αποτελεί την σημαντικότερη και ουσιαστικότερη διαφορά στους χώρους της ορθόδοξης διδασκαλίας της εκκλησίας.¹⁵ Οι όροι κτιστό και άκτιστο είναι ευρύτερα γνωστοί στην θεολογική παράδοση και είναι συνυφασμένοι με τους όρους δημιουργημένο και αδημιούργητο. Η έννοια περί ακτίστου εδώ μάλιστα, θα λέγαμε, πως είναι συνδεδεμένη και με την έννοια περί άναρχου, αυτού, με άλλα λόγια, που δεν έχει αρχή, στοιχείο που προσιδιάζει κατεξοχήν στην περίπτωση του Θεού (της τριαδικής Θεότητας). Την ίδια στιγμή, η έννοια περί κτιστού, είναι κάτι το οποίο προσιδιάζει στην έννοια και σημασία περί ενός δημιουργήματος που έχει κάποια αρχή μες στο χώρο και το χρόνο και που φυσικά δεν είναι δυνατόν να έχει την παραμικρή σχέση με το Θείον και με την αιωνιότητα και παντοδυναμία.

Επίσης, μπορεί να αναφερθεί ότι οι όροι κτιστό και άκτιστο έχουν άμεση συσχέτιση με το υπερούσιόν και το εξουσιών.¹⁶ Σύμφωνα με την Ορθόδοξη Θεολογία, Κτιστό (ή και Κτίση) ονομάζεται ολόκληρη η δημιουργία του Θεού, “υλική και πνευματική” στην οποία συμπεριλαμβάνονται όχι μόνο το σύμπαν, ο ουρανός, ο γήινος κόσμος ή το σώμα του ανθρώπου, αλλά και ο κόσμος των αγγέλων όπως και αυτή η άυλη και πνευματική ψυχή.¹⁷

Φαίνεται σαφώς ότι ο Θεός είναι άκτιστος, ενώ όλος ο κόσμος είναι κτιστός. Η λέξη «άκτιστος» αποτελείται από το στερητικό «α» και την λέξη «κτιστός» και δηλώνει κάτι που δεν έχει κτισθεί, δεν έχει δημιουργηθεί, και δεν προσδιορίζεται. Έτσι, το άκτιστο δεν έχει αρχή, δεν έχει φθορά, δεν έχει τέλος, ενώ το κτιστό έχει αρχή δημιουργίας, έχει φθορά και έχει τέλος, εκτός και αν ο Θεός δεν θέλει να έχει τέλος.¹⁸

14. Ανακτήθηκε από <https://www.gotquestions.org/Greek/Greek-Christianity.html>

15. Ανακτήθηκε από: <https://www.sophia-ntrekou.gr/2014/03/diafora-aktisto-ktisto.html>

16. Ανακτήθηκε από: <https://antifono.gr/η-φιλοσοφική-σημασία-της-διάκρισης-c2abc/>

17. Ανακτήθηκε από: <https://el.wikipedia.org/wiki/Κτιστό>

18. Ανακτήθηκε από: https://www.oodegr.com/oode/theos/triada/diafora_aktistou_ktishs_1.htm

Φυσικά το Άκτιστο, με άλλα λόγια, ο Θεός και το κτιστό αντίστοιχα, δηλαδή όλη η πλασμένη Κτίση δεν παύουν διαχρονικά να έχουν μεταξύ τους μια άμεση σχέση. Αυτή η σχέση λαμβάνει σχέση διαμέσου των διαφόρων άκτιστων ενεργειών και είναι κάτι παράλληλα που επιβάλλει το άρρητο σμίξιμο μεταξύ του φυσικού και μεταφυσικού εντός της Κτίσης και της Ιστορίας. [19](#)

Το μεν Άκτιστο, στα πλαίσια μιας τέτοιας σχέσης εκπροσωπεί την απόλυτη Αγαθότητα, όπως επίσης και την Αιωνιότητα και την απόλυτη Αλήθεια. Η κτιστή πραγματικότητα του κόσμου όμως την ίδια στιγμή συμμετέχει άμεσα σε αυτή την αλήθεια, μέσα από την στενότετη σχέση της με τον άκτιστο Θεό. Αυτή η σχέση συμβάλλει συγχρόνως και στο να αναδειχθεί ένα είδος προοδευτικής πορείας της ανθρωπότητας και εν γένει όλου του κόσμου προς τα Έσχατα, καθώς παράλληλα υφίσταται μια προοδευτική αποκάλυψη της αλήθειας. [20](#)

Στα διάφορα δημιουργήματα εντός της Πλάσης, η ίδια η κτιστότητα είναι επίσης κάτι, το οποίο συνδέεται εδώ άμεσα και με την διάσταση της σχετικότητας των πραγμάτων. Τα ίδια τα κτιστά όντα εξάλλου εμφανίζουν κάποιες διαβαθμίσεις μεταξύ τους. Επίσης, και ως προς τα πράγματα και τα στοιχεία, τα οποία συνθέτουν ένα κτιστό ον είναι χαρακτηριστικό πως υφίσταται το γνώρισμα αυτής της διαβάθμισης και ιεραρχίας.

Κάτι τέτοιο, για παράδειγμα, αποτυπώνεται με ενάργεια μέσα από την περίπτωση της διαβάθμισης εντός της ίδιας της ανθρώπινης οντότητας. Από την μια μεριά δηλαδή υφίσταται το υλικό, βιολογικό σώμα, το οποίο με το βιολογικό θάνατο άλλωστε χάνεται. Από την άλλη ωστόσο, υπάρχει και η αιώνια ψυχή. Η τελευταία επίσης είναι ασώματη και άυλη. Ωστόσο, εδώ συγχρόνως κάτι που θα πρέπει να έχει υπόψη του κανείς είναι το ότι και πάλι η ίδια η ψυχή δεν παύει να είναι κτιστή σε σύγκριση με τον ίδιο το Θεό. [21](#)

[19.](#) Ξεξάκης Ν.Γ., Ορθόδοξη Δογματική Θεολογία, εκδόσεις Έννοια, Αθήνα, 2012, σελ. 45

[20.](#) Στανιλοάε Δ., Η περί Θεού ορθόδοξη χριστιανική διδασκαλία, μετάφραση π. Κωνσταντίνος Coman& Γιώργος Παπαευθυμίου, εκδόσεις Αρμός, Θεσσαλονίκη, 2011, σελ. 261

[21.](#) Στανιλοάε Δ., Ο Θεός, ο κόσμος και ο άνθρωπος: Εισαγωγή στην ορθόδοξη δογματική θεολογία, μετάφραση π. Κωνσταντίνος Coman& Γιώργος Παπαευθυμίου, εκδόσεις Αρμός, Αθήνα, 1990, σελ. 28

Σε συνάρτηση και με όλα τα παραπάνω στοιχεία, εδώ μπορούμε να επισημάνουμε ταυτόχρονα και το ότι η βασική διάκριση με βάση την Ορθόδοξη χριστιανική θεολογία, δεν υφίσταται ανάμεσα στο αισθητό και το νοητό, ή ανάμεσα στο υλικό και το πνευματικό, ανάμεσα στην ψυχή και το σώμα ή μεταξύ του ορατού και αοράτου, εφόσον όλα αυτά δεν παύουν να είναι στοιχεία και κατηγορίες και στον κόσμο των κτιστών όντων και της Δημιουργίας. Η βασική διάκριση είναι πάντα ανάμεσα στο Κτιστό και το Άκτιστο, ή διαφορετικά στο δημιουργημένο και στο αδημιούργητο ον.

Και υπό το βάρος αυτής της διάκρισης, όλη η κτιστή φύση θεωρείται πως έχει την ίδια κτιστή ουσία και εντός της οποίας απλά υφίσταται το στοιχείο των διαφοροποιήσεων και ιεραρχιών κατά βαθμίδα και δεκτικότητα. Για αυτό το λόγο, όταν υφίσταται η κυριαρχία τη θείας ενέργειας και η οποία έχει παράλληλα και ένα τελειωτικό χαρακτήρα και για τα διάφορα κτιστά όντα (με αποτέλεσμα αυτά έτσι να υποβοηθούν στην προσπάθειά τους να οδηγηθούν στη θέωση), όλα τα όντα μπορούν να συνδεθούν με το Θεό. Αυτό έχει εδώ τεράστια σημασία εξάλλου, για τα ανθρώπινα όντα. Κι αυτό, από την άποψη συγχρόνως πως ο άνθρωπος είναι πλασμένος κατ' εικόνα και καθ' ομοίωση Θεού, πράγμα που σημαίνει, πως όχι μόνο ουσιώνεται, αλλά επίσης μπορεί και να τελειωθεί μέσα από την θέωση, δεδομένου, ότι διαθέτει τη σχετική δεκτικότητα. [22](#)

[22.](#) Σταυριανός Κ.Σ., Ορθόδοξη Πατερική Θεολογία και διδασκαλία, εκδόσεις Μπαρμπουνάκης, Θεσσαλονίκη, 2019, σελ. 399

2.1.1 Το Άκτιστο Φως, Φως της Θεότητας

Αναφορικά με το ζήτημα περί του Άκτιστου Φωτός στα πλαίσια του χριστιανικού και ιδιαίτερα του ορθόδοξου κόσμου, το ζήτημα είχε απασχολήσει διαχρονικά πιο πολύ τον κόσμο των μοναχών. Στα πλαίσια της Ορθοδοξίας εξάλλου, δεν είναι τυχαίο, πως στην διάρκεια του 14ου αιώνα (στη περίοδο του τότε βυζαντινού κόσμου) είχε αναδειχθεί ιδιαίτερα η θεολογία περί Ακτίστου Φωτός από μια σειρά σημαντικούς μοναχούς θεολόγους, όπως ήταν ο Γρηγόριος Παλαμάς, ο Νείλος Καβάσιλας κλπ., Το εν λόγω πνευματικό, μοναχικό κίνημα είχε σχέση με αυτό που είναι σήμερα γνωστό ως Ησυχασμός.

Φυσικά η ιδέα περί ταύτισης του ίδιου του Θεού με την έννοια του Φωτός, είναι κάτι που προβάλλεται μέσα και στην ίδια την Καινή Διαθήκη. Στην Α΄ Επιστολή Ιωάννου για παράδειγμα, διαβάζουμε ότι: «Και αυτή εστίν η επαγγελία ην ακηκόαμεν απ' αυτού και αναγγέλλομεν υμίν, ότι ο Θεός φως εστί και σκοτία εν αυτώ ουκ εστίν ουδεμία» (Α΄ Ιω. α΄ 5).

Για παράδειγμα, ως προς αυτή την σχέση ο άγιος Νικόδημος ο Αγιορείτης λέει, πως το ο Θεός εκφράζει το αληθινό Φως, ενώ και ο Διονύσιος ο Αρεοπαγίτης κάνει την ίδια επισήμανση. Ο μεν Νικόδημος λέει πως το θείο φως στην ουσία επισκιάζει όλα τα άλλα φώτα μες στην φύση και το σύμπαν, ενώ ο Διονύσιος ο Αρεοπαγίτης τονίζει, πως το θείο φως γεμίζει κάθε υπερουράνιο νου, από τη στιγμή που διώχνει μακριά τα στοιχεία της πλάνης και της αγνωσίας από τις ψυχές εκείνες εντός των οποίων λάμπει με τις ακτίνες τους και μεταδίδοντάς τους το ιερό άγιο φως. Ο άγιος Διονύσιος εξάλλου δεν παύει να τονίζει και το ότι ο Θεός είναι νοερό φως. Ο Θεοφύλακτος ο Οικουμένιος εξηγεί πως αυτό συμβαίνει, δεδομένου, ότι το θείο φως κάνει τα μάτια της ψυχής να αποτρέψουν το βλέμμα από αυτά που είναι ψεύτικα και υλικά και να στρέφει τον άνθρωπο με πάθος προς το θείον. ²³

Στο σύμβολο της Πίστεως ομολογούμε ότι ο Κύριος Ιησούς Χριστός είναι «Φως εκ Φωτός». Σε πολλά άλλα σημεία της θείας Λατρείας χαρακτηρίζεται ο Τριαδικός Θεός ως Φως.

«Ο Άρειος έλεγε ότι ο Λόγος είναι κτίσμα. Μα δεν μπορεί να υπάρξει άνθρωπος που έχει φθάσει στο φωτισμό και να λείπει αυτό το πράγμα. Διότι και από την εμπειρία της Θεώσεως ξέρει κανείς ότι ο Λόγος είναι άκτιστος, δεν είναι εκ του μη όντος ο Λόγος. Ο Λόγος είναι εκ του Πατρός. Τα κτίσματα είναι εκ του μη όντος. Στην φώτιση δεν υπάρχει αμφιβολία πλέον, διότι και ο δάσκαλος του φωτισμένου αυτό τον edίδαζε κιόλας. Αλλά, εκείνος, που φθάνει στην θέωση ξέρει, και από την εμπειρία, ότι ο Λόγος είναι άκτιστος, ότι η δόξα είναι άκτιστος, ότι ο Πατήρ είναι άκτιστος, το Πνεύμα είναι Άκτιστον, το Πνεύμα είναι υπόσταση κ.ο.κ. Αυτά, είναι της εμπειρικής πλέον θεολογίας». ²⁴

Συγχρόνως, το Άκτιστο Φως είναι ως προς την φύση του η ίδια η ενέργεια του Θεού. Είναι κάτι εντελώς διαφορετικό σε σύγκριση με το φως που υφίσταται μες στη φύση και το σύμπαν. Μέσα από την θέα του Άκτιστου Φωτός εξάλλου, είναι δυνατόν να προκύψει επίσης και η αίσθηση περί του ζώντος Θεού. Μια αίσθηση άυλη, με την οποία ταυτόχρονα απορροφάται όλο το ανθρώπινο ον. Είναι μια κατάσταση, την οποία ο ίδιος ο άνθρωπος νους, ακριβώς λόγω της κτιστότητάς του, δυσκολεύεται να αντιληφθεί. Είναι όμως και μια κατάσταση, μέσα από την οποία τα ανθρώπινα πλάσματα δεν παύουν να αποκτούν στην πορεία μια ιδιαίτερα ενεργητική και βαθιά συνείδηση του εαυτού τους. Είναι μια συνθήκης, με την οποία ο άνθρωπος εδώ λησμονεί τον ίδιο του τον εαυτό και συγχρόνως βιώνει εντός του τον ίδιο το Θεό και την απροσμέτρητη αγάπη Του.[]

Η όραση του άκτιστου Φωτός φυσικά γίνεται μέσα από την δύναμη του πνεύματος. Πρόκειται δηλαδή, για μια υπέρλογη αίσθηση του ζωντανού Θεού. Σε αυτήν την συνθήκη, ο ίδιος ο άνθρωπος, αν και είναι ένα κτιστό ον, μπορεί ακόμα και να εξομοιωθεί με το Άκτιστο Φως και αυτό έχει ως αποτέλεσμα την ισχυροποίηση ακόμα περισσότερο της ψυχής και του πνεύματός του. Η όραση αυτή, με βάση όλα όσα επισημαίνουμε και πιο πάνω, είναι κάτι που επέρχεται εδώ με έναν ακατάληπτο τρόπο και στην διάρκειά της ο Θεός είναι Αυτός που ενεργεί, ενώ ο άνθρωπος είναι αυτός που δέχεται. ²⁶

²³.Αγ. Νικοδήμου Αγιορείτου, Ερμηνεία εις τας επτά Καθολικάς Επιστολάς, εκδ. Ορθ. Κυψέλης, Θεσ/νίκη 1986, σ.457.

²⁴. Ανακτήθηκε από: https://www.oodegr.com/oode/theos/triada/diafora_aktistou_ktishs_1.htm

²⁶. Αρχιμανδρίτης Σοφρώνιος, Ο Άγιος Σιλουανός ο Αθωνίτης, εκδόσεις Ιεράς Μονής Τιμίου Προδρόμου Έσσεξ Αγγλίας, Έσσεξ Ηνωμένο Βασίλειο, 2011, σελ. 219

Το κύριο σημείο στην θέαση του άκτιστου φωτός δεν είναι η εμπειρία της θέασης του ίδιου του φωτός – ακόμα κι αν αυτό το φως είναι πολύ πιο ισχυρό από το φως του ήλιου – συνήθως οι άγιοι έλεγαν ότι είναι «πιο δυνατό από 1.000 ήλιους». Το κύριο σημείο είναι η απόλυτη ευτυχία και ολοκλήρωση που προκαλεί αυτή η εμπειρία. Αυτό συμβαίνει όταν η διάνοια, με άλλα λόγια, ο νους του ανθρώπινου κτιστού όντος, έχει υπερβεί τις νοητές πραγματικότητες και τις έννοιες ανακατεμένες με εικόνες, που τις αφορούν, και με ευσεβή και ευσεβή τρόπο έχει απορρίψει τα πάντα, τότε θα σταθεί ενώπιον του Θεού κουφή και άφωνη. Κάτι τέτοιο, σε συνάρτηση με την περίπτωση περί του άκτιστου φωτός του Θεού μάλιστα, μπορεί να θεωρηθεί πως αποτυπώνεται μέσα από το χωριό της Παλαιάς Διαθήκης Ψαλμ. 38, 13. Όπου λέγεται ενδεικτικά, ότι: «εισάκουσον τῆς προσευχῆς μου, Κύριε, καὶ τῆς δεήσεώς μου, ἐνώτισαι τῶν δακρῶν μου· μὴ παρασιωπήσης, ὅτι πάροικος ἐγὼ εἶμι παρὰ σοὶ καὶ παρεπίδημος καθὼς πάντες οἱ πατέρες μου» 27

Από την άλλη μεριά, μπορούμε να σημειώσουμε σε αυτό το σημείο και το ότι κατά αυτόν τον τρόπο στην πορεία η διάνοια γίνεται ένα απλό εργαλείο στα χέρια του Θεού και αναδημιουργείται ακαταμάχητα με τον πιο θαυμάσιο τρόπο, γιατί τίποτα ξένο δεν εισχωρεί σε αυτήν: η εσωτερική χάρη τη μεταφέρει πλέον σε μια ανώτερη και καλύτερη υπαρκτική κατάσταση και, με έναν εντελώς θαυμάσιο τρόπο, τη φωτίζει με άφατο φως, τελειοποιώντας έτσι το δικό μας εσωτερική ύπαρξη. Και όταν με αυτόν τον τρόπο η μέρα σκάσει και το πρωινό αστέρι ανατείλει στις καρδιές μας, στοιχείο που εντός της Καινής Διαθήκης, για παράδειγμα, αποτυπώνεται μέσα από το Β΄ Πέτρ. 1, 19, 28 τότε «ο αληθινός άνθρωπος» –η διάνοια– «θα καταλήξει στην αληθινή του εργασία», 29 ανεβαίνοντας στο φως τον δρόμο που οδηγεί στα αιώνια βουνά.

Υπό αυτό το πρίσμα, ο νους μελετά θαυματουργικά τα υπερκόσμια πράγματα, είτε όντας ακόμα ενωμένος με την υλικότητα με την οποία συνδέθηκε αρχικά, είτε διαχωρίζεται από αυτήν την υλικότητα – αυτό ανάλογα με το επίπεδο που έχει φτάσει. Γιατί δεν ανεβαίνει στα φτερά της φαντασίας του νου, οπότε ο νους περιπλανιέται πάντα σαν τυφλός, χωρίς να έχει ακριβή και σίγουρη κατανόηση ούτε των αισθητηριακών πραγμάτων που δεν του παρουσιάζονται αμέσως ούτε των υπερβατικών νοητών πραγμάτων. Αν θέλει το ανθρώπινο ον να βιώσει τη σωστή κατάσταση της διάνοιας, δηλαδή την νοητική ύψωση, βιώνοντας έτσι παράλληλα και το Άκτιστο Φως, θα πρέπει να απαλλαγεί από όλες τις έννοιες θα κατορθώσει εν τέλει, και με την βοήθεια φυσικά και της θείας Χάριτος, να οδηγηθεί στο βίωμα αυτού του Φωτός.

27. Ψαλμ. 38, 13

28. Β΄ Πέτρ. 1, 19: «καὶ ἔχομεν βεβαιότερον τὸν προφητικὸν λόγον, ὃ καλῶς ποιεῖτε προσέχοντες ὡς λύχνῳ φαίνοντι ἐν ἀύχμηρῳ τόπῳ, ἕως οὗ ἡμέρα διαυγάσῃ καὶ φωσφόρος ἀνατείλῃ ἐν ταῖς καρδίαις ὑμῶν»

29. Ψαλμ. 104, 23»

Όμως δεν μπορεί να πράξει αυτό, αν πρώτα δεν έχει φτάσει σε μια κατάσταση απάθειας. Αυτό δεν σημαίνει αδιαφορία για τον κόσμο και την ανθρωπότητα, αλλά απάθεια έναντι του κόσμου των παθών και της αμαρτωλής υλικότητας. Κάτι τέτοιο εδώ εξάλλου συγχρόνως, δεν παύει να είναι και η βασική προϋπόθεση, προκειμένου να υπάρξει συνέργεια μεταξύ Θεού και ανθρώπων, ώστε ο τελευταίος να εμποτιστεί με το θείο Άκτιστο Φως. 30

Βέβαια την ίδια στιγμή, εδώ θα πρέπει να τονιστεί και το ότι το ίδιο το φως που υπάρχει μες στο σύμπαν και την Κτίση είναι εικόνα του ίδιου του θείου Φωτός. Είναι αλήθεια, πως τριγύρω μας η αντίληψη των διαφόρων αντικειμένων με την αίσθηση της όρασης, είναι κάτι το οποίο εξαρτάται από το επίπεδο του φωτός. Κατά τον ίδιο αντίστοιχο τρόπο, όσο πιο δεκτικός εν γένει είναι ο άνθρωπος απέναντι στο Άκτιστο Φως του Θεού, τόσο περισσότερο μπορεί να δει την αιώνια αλήθεια και τον κόσμο του Πνεύματος. Η ποσότητα του θείου Άκτιστου Φωτός βέβαια είναι αλήθεια εδώ το ότι μπορεί να προσφερθεί στους ανθρώπους σε διαφορετικά επίπεδα και ποσότητες. Αυτό εξαρτάται και από τις διάφορες πνευματικές ποιότητες και αρετές που έχει εντός του το ανθρώπινο ον και από το βαθμό στον οποίο διαθέτει τέτοιες αρετές. Για παράδειγμα, δύο τέτοιες αρετές είναι η πίστη και η ελπίδα, αλλά την ίδια στιγμή, τελειότερη θέα του Άκτιστου Φωτός προκύπτει μέσα από την αρετή της αγάπης. 31

Η ύπαρξη εν γένει του θείου Άκτιστου φωτός είναι μια δύναμη, με την οποία φωτίζεται ο πνευματικός κόσμος και υπό αυτό το πρίσμα διαχρονικά εξάλλου, δεν ήταν τυχαίος και ο τρόπος σχεδιασμού των διαφόρων ναών στα πλαίσια του χριστιανικού κόσμου. Μια τέτοια διάσταση, σχετικά με τον τρόπο χρήσης και εκμετάλλευσης του φωτός και των φωτοσκιάσεων εντός του εσωτερικού χώρου των ναών εξάλλου, είναι κάτι που διαχρονικά έχει αποτυπωθεί τόσο στα πλαίσια της ορθόδοξης ναοδομίας και αρχιτεκτονικής, όσο και στα πλαίσια εκείνης του δυτικού χριστιανισμού. 32

30. Νικολαΐδης Ε., Επιστήμες και ορθοδοξία: από τους Έλληνες Πατέρες στην εποχή της παγκοσμιοποίησης, μετάφραση Πάνος Μπουρλάκης, εκδόσεις Προπομπός, Αθήνα, 2018, σελ. 59]

31. Ποταμιάνος Ι., Τέχνη και Φως -Ζωγραφική, γλυπτική, Θέατρο, Αρχιτεκτονική, εκδόσεις Αντιύλη, Αθήνα, 2013, σελ. 22

32. Ποταμιάνος Ι., Το φως στη βυζαντινή εκκλησία, εκδόσεις UniversityStudioPress, Θεσσαλονίκη, 2000, σελ. 70

2.2 Το Φως

Το φως είναι κάτι που έχει απασχολήσει τα ανθρώπινα όντα εδώ και πολλές χιλιάδες χρόνια, λόγω της έντονης αίσθησης και εντύπωσης που προξενεί στις ανθρώπινες αισθήσεις και το ανθρώπινο μυαλό. Αυτό είναι συναφές εξάλλου και με το ρόλο που παίζει αυτό ανέκαθεν ως προς την αναγνώριση διαφόρων αντικειμένων, επιφανειών, άλλων ανθρώπων ή διαφόρων έμβιων όντων, με την αναγνώριση χρωμάτων, σχημάτων κλπ. Το φως της ημέρας από την αυγή του ανθρώπινου είδους παράλληλα δεν είχε πάψει να είναι φυσικά και ένα πολύ σημαντικό ψυχολογικό στοιχείο ασφάλειας (σε συνδυασμό και με την ζέση του ήλιου). Στην πορεία άλλωστε το φως της ημέρας επρόκειτο να συνδεθεί και με τον κόσμο της φύσης, με την ανάπτυξη διαφόρων ειδών καλλιεργείων, φυτών κλπ., στοιχείων, με άλλα λόγια βασικών, ως προς την επιβίωση των ανθρώπων. ³³

Καθίσταται έτσι εμφανές εδώ και το ότι η ύπαρξη του ηλιακού φωτός είναι βασική και αναντικατάστατη για την συνέχιση της ανθρώπινης ζωής, δεδομένου, ότι ασκεί ζωογόνα επιρροή στους οργανισμούς ζώων και φυτών. Μέσω του ήλιου υφίσταται η συντήρηση της υγείας, ενώ παράλληλα ο ήλιος βοηθάει και στην εξόντωση μικροβίων, ενώ φυσικά εξυπηρετείται παράλληλα και η ίδια η ανθρώπινη όραση. ³⁴

Φυσικά στην πορεία της ανθρώπινης ιστορίας τα ανθρώπινα όντα επρόκειτο να προβούν στην δημιουργία μιας μεγάλης γκάμας διαφόρων υλικών και μέσων φωτισμού. Αυτά μπορεί να είχαν ως βασικό τους στοιχείο την φλόγα, όπως δάδες, κεριά, λυχνάρια κλπ., ή στην πορεία λάμπες πετρελαίου. Σταδιακά φυσικά επρόκειτο να υπάρξει μια ολοένα μεγαλύτερη εξέλιξη, ως προς την τεχνολογία των διαφόρων μέσων φωτισμού. Οι σχετικές πρόοδοι αναμφίβολα είχαν υπάρξει ραγδαίες ειδικά μετά από την εποχή του 19ου αιώνα, όταν, για παράδειγμα έκαναν την εμφάνισή τους οι λάμπες φωταερίου ή πετρελαίου, ενώ αναμφίβολα επίσης πολύ μεγάλη είχε υπάρξει ταυτόχρονα και η επανάσταση αναφορικά με την δημιουργία του ηλεκτρικού λαμπτήρα στα τέλη εκείνου του αιώνα.

Στην πορεία εξάλλου, μέσα από αυτή την ανακάλυψη υπήρξαν σημαντικές τεχνολογικές εξελίξεις με αποτέλεσμα στην σημερινή εποχή να υφίσταται επίσης μια πολύ μεγάλη ποικιλία ηλεκτρικών φωτιστικών μέσων με εξαιρετικές δυνατότητες φωτισμού.

Μέσω του φωτός επίσης ο χώρος αποκτά ποιότητα και διάφορες ιδιότητες, ενώ μέσω αυτού υφίσταται και η μεταφορά διαφόρων πληροφοριών. Ταυτόχρονα, το φως εμπεριέχει και μια σειρά βαθύτερων συμβολισμών, λόγω της επιρροής του στην ανθρώπινη αντίληψη, με αποτέλεσμα την κατανόηση και μετάφραση της πληροφορίας, προξενώντας ένα σύνολο υποκειμενικών αισθημάτων. Τέτοια συναισθήματα είναι συναφή με ένα σύνολο διαφόρων συμπεριφορών, προτιμήσεων και κινήτρων. Τα αισθητηριακά ερεθίσματα επηρεάζουν το αίσθημα της ευχαρίστησης, της ιδιωτικότητας / οικειότητας, της χαλάρωσης, της ευρυχωρίας και της οπτικής καθαρότητας. ³⁵

Υπό το βάρος όλων των παραπάνω στοιχείων, είναι εμφανές, πως το φως, είτε το τεχνητό είτε το φυσικό από τον ήλιο, είναι μια βασική παράμετρος, αναφορικά με την πορεία της ανθρώπινης ζωής. Φυσικά, το φως είναι πολύ σημαντικό, σχετικά με τον κόσμο και των εικαστικών τεχνών και αυτό αφορά αντίστοιχα και το χώρο της αρχιτεκτονικής. Κι αυτό, επειδή μέσω του φωτός άλλωστε, δημιουργούνται οι κατάλληλες συνθήκες, με τις οποίες υφίσταται η ανάδυση διαφόρων αισθαντικών παραγόντων, με τους οποίους ο χώρος αποκτά έναν πιο συναισθηματικό χαρακτήρα.

³³. Μουλού, Δ. (2012). Η φωτιά ως μέσο φωτισμού στην αρχαιότητα. Περιβάλλον και πολιτισμός 2012 – παντέχνου πύρος σέλας – Λαμπερές ιστορίες φωτιάς. Ανακτήθηκε 12/01/22 από: http://kpe-lavriou.att.sch.gr/documents/hmer12sep_fotismos-moullou.pdf

³⁴. Μαρούλης Γ.Χ. (2010). Οικονομικός Φωτισμός. Τμήμα Ηλεκτρολογίας, Α.Τ.Ε.Ι. Ηρακλείου, Σχολή Τεχ. Εφαρμογών.

³⁵. Μαργαρίτη, Κ.(2021). Σχεδιασμός φωτισμού μεγάλων σκαφών αναψυχής σε συνδυασμό με σύστημα ελέγχου φωτισμού KNX (Διπλωματική εργασία). Ελληνικό Ανοικτό Πανεπιστήμιο

3.1 Ο Βιομηχανικός Σχεδιασμός

Τί είναι ο βιομηχανικός σχεδιασμός , «*Βιομηχανικός Σχεδιασμός είναι η επαγγελματική υπηρεσία της δημιουργίας και εξέλιξης ιδεών και χαρακτηριστικών που βελτιώνουν τον τρόπο λειτουργίας , την αξία και την αισθητική εμφάνιση των προϊόντων και συστημάτων προϊόντων , με σκοπό την επίτευξη μέγιστη ωφέλεια τόσο του χρήστη όσο και του κατασκευαστή.*»
 IDSA (IndustrialDesignSocietyofAmerica).

Ένας ακόμη ορισμός που έχει δοθεί από το ICSID (InternationalCouncilofSocietiesofIndustrialDesign)
 « *Ο σχεδιασμός (προϊόντων) είναι μία δημιουργική δουλειά που σκοπό του έχει να ορίσει τις διάφορες ποιότητες των προϊόντων ή συστημάτων προϊόντων.*

Ο σχεδιασμός ενός προϊόντος είναι ο κεντρικός παράγοντας που δίνει στη τεχνολογία ένα 'ανθρώπινο' πρόσωπο έτσι ώστε να γίνει ελκυστική σε αυτόν που απευθύνεται προς χρήση.

Ο σχεδιασμός , επίσης , είναι από τις πιο σημαντικούς παράγοντες πολιτιστικής και οικονομικής ανταλλαγής μεταξύ ανθρώπων.» 36

Ο βιομηχανικός σχεδιασμός έρχεται να εξηγήσει τα οφέλη για την ποιότητα ενός προϊόντος και να παρουσιάσει τον τρόπο με τον οποίο η διαδικασία του βιομηχανικού σχεδιασμού λαμβάνει χώρα. Η αισθητική, η λειτουργικότητα και η εργονομία είναι η κύρια αποστολή για τον βιομηχανικό σχεδιασμό. Η παρουσίαση και χρήση ενός προϊόντος που έχει από τους χρήστες εξαρτάται κατά πόσο έχει πετύχει ο βιομηχανικός σχεδιασμός εφόσον έχει εξασφαλιστεί ότι οι κρίσιμες αισθητικές απαιτήσεις των χρηστών δεν θα αγνοηθούν ή παραλειφθούν από το τεχνικό πρόσωπο. Η επιτυχία αυτή βασίζεται στην ενεργή συμμετοχή του βιομηχανικού σχεδιασμού που αποσκοπεί στον συντονισμό και τελικά στη δημιουργία ενός υψηλότερης ποιότητας προϊόντος.

Η δημιουργία προϊόντων βιομηχανικού σχεδιασμού είναι μια σύνθετη διαδικασία και χρειάζεται την συνεργασία διαφόρων τομών όπως η μηχανική, η τεχνολογία, τα υλικά και η αισθητική με σκοπό να παραχθούν λύσεις που ισορροπούν τις ανάγκες και τις επιθυμίες του χρήστη και λειτουργούν παρά τους όποιους περιορισμούς. Κατανοώντας σταδιακά τη σημαντικότητα του Βιομηχανικού Σχεδιασμού, οι διαδικασίες σχεδιασμού και παραγωγής διαχωρίζονται και στον κάθε τομέα τοποθετείται κάποιος ειδικός όπως σχεδιαστές, μετέπειτα και αρχιτέκτονες, οι οποίοι αναπτύσσουν το σχεδιασμό πατώντας πάνω σε θεωρητικά και φιλοσοφικά θεμέλια ικανοποιώντας έτσι τις αισθητικές ανάγκες της εποχής. ³⁷

Μία μικρή ιστορική αναδρομή θα βοηθήσει στην κατανόηση γιατί ο βιομηχανικός σχεδιασμός κατέχει τόσο μεγάλο ρόλο στη σωστή ανάπτυξη ενός προϊόντος. Η Βιομηχανική Επανάσταση έθεσε τους πυλώνες στο τομέα της τεχνολογίας, στον κοινωνικοοικονομικό τομέα και στον πολιτισμικό. Η χρήση νέων υλικών, όπως σίδηρος και το ατσάλι, η χρήση νέων πηγών ενέργειας, η εφεύρεση νέων μηχανημάτων και κατά εξακολούθηση η εφαρμογή νέων τρόπων εργασίας όπως ο καταμερισμός εργασίας, η ανάπτυξη του τομέα των μεταφορών και της επικοινωνίας και τέλος η αυξανόμενη εφαρμογή της επιστήμης στη βιομηχανία έφερε σημαντικές τεχνολογικές αλλαγές.

Σε αυτό το σημείο, κρίνεται σκόπιμη η παράθεση μιας σειράς εικόνων που είναι συναφείς ειδικότερα με τον τρόπο χρήσης του φωτός μέσα από το πεδίο του βιομηχανικού σχεδιασμού ή μέσα από το χώρο των εικαστικών τεχνών ανά τους αιώνες. Κυρίως διαμέσου του κόσμου της Τέχνης, είναι ενδεικτικό άλλωστε, πως κάποιος μπορεί να εντοπίσει και να «ανιχνεύσει» ειδικά την διάσταση περί του πώς κάθε κουλτούρα (ανάλογα και με την επικρατούσα και κυρίαρχη θρησκεία) είχε προσλάβει την έννοια περί φωτός

³⁷ Γεωργιάκης, Α. (2021). Μεθοδολογία Σχεδιασμού Φωτιστικών Σωμάτων (Διπλωματική Εργασία). Ελληνικό Ανοικτό Πανεπιστήμιο, Πάτρα



EIKONA 3/ The Martyrdom of Saint Bartholomew

Το μαρτύριο του Αγίου Βαρθολομαίου, Jusepe de Ribera. Η χειραγώγηση του φωτός και του σκότους είναι η τεχνική “chiaroscuro”, η οποία επηρέασε σε μεγάλο βαθμό το καλλιτεχνικό του στυλ.

Υιοθετώντας αυτή την τεχνική ο Ribera προσέδιδε στα έργα του την αίσθηση του ρεαλισμού μέσω του δραματικού φωτισμού που προκαλεί μια αίσθηση έντασης, ταλαιπωρίας ή ακόμη και πνευματικότητας. Στο συγκεκριμένο έργο, ο ζωγράφος έχοντας χρησιμοποιήσει τη δική του τεχνική με την συγχώνευση του νατουραλισμού και τενεβρισμού, έχει καταφέρει να απεικονίσει το ανθρώπινο σώμα σε υπερβολικό πόνο (ο Άγιος Βαρθολομαίος ξεφλουδίστηκε ζωντανός). Αυτό ευθύνεται στη λεπτομερή απεικόνιση των μυών, των τενόντων και των εκφράσεων του προσώπου του αγίου μεταφέροντας τον πόνο και το μαρτύριο του. ³⁸

³⁸ Ανακτήθηκε από: Εξερευνώντας την καλλιτεχνική αριστεία του Jusepe de Ribera | OffLine Post

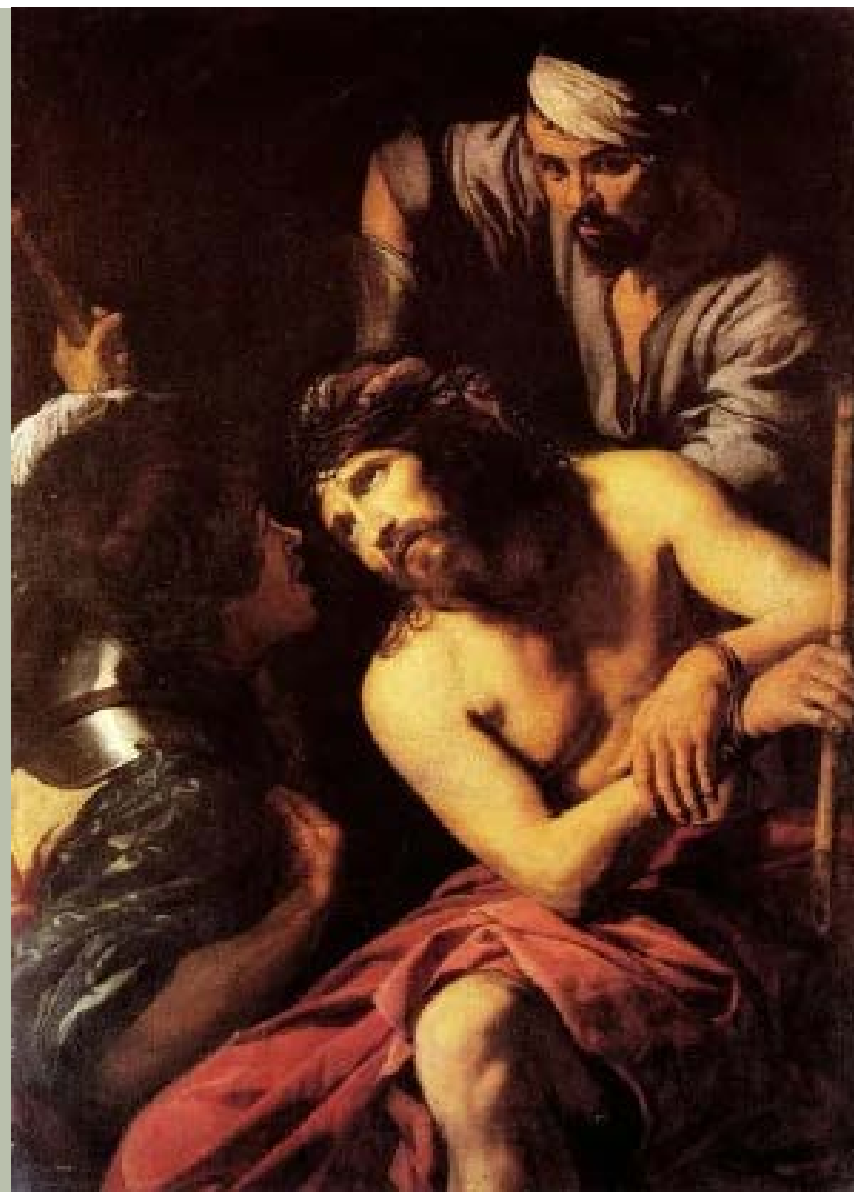

EIKONA 4/ The Mocking of Christ, Valentin de Boulogne

Το έργο του Valentin de Boulogne «The Mocking of Christ» παρουσιάζει κοινά στοιχεία με το έργο του Ribera , ³⁹ δείχνοντας έτσι τις επιρροές που έλαβαν έχοντας τον ίδιο δάσκαλο για περίοδο της ζωής τους τον Caravaggio. Μέσα από τη χρήση του φωτός και της σκιάς ο Valentin αποδίδει το μαρτύριο του Χριστού, σκιαγραφεί τους μύες του σώματος και του προσώπου του και δίνει έμφαση στην έκφραση του Χριστού. ⁴⁰

³⁹. Ανακτήθηκε από: Mocked Christ (the Crowning with thorns) - Valentin de Boulogne (bottega) — Google Arts & Culture

⁴⁰. Ανακτήθηκε από: Valentin de Boulogne - Βικιπαίδεια (wikipedia.org)



EIKONA 5/ Το άτριο στο μουσείο Ισλαμικής Τέχνης στη Ντόχα του Κατάρ



EIKONA 6/ Παράδειγμα ισλαμικού λύχνου ανατολίτικου τύπου



EIKONA 7/ Αναπαράσταση του θεού Σίβα, σύμβολου του φωτός στον Ινδουισμό

3.1.1 Η Βιομηχανική Επανάσταση ως εναρκτήριο οδός για την ανάπτυξη των φωτιστικών σωμάτων

Η Βιομηχανική Επανάσταση χωρίζεται σε δύο ιστορικές περιόδους, η Πρώτη Βιομηχανική Επανάσταση (1760-1830) με έδρα την Βρετανία και ύστερα την επέκτασή της μέχρι τις ΗΠΑ και την Δεύτερη Βιομηχανική Επανάσταση (τέλη 19ου αιώνα μέχρι τον Α΄ Παγκόσμιο Πόλεμο). Οι δύο αυτές ιστορικές περιόδους έφεραν τόσες τεχνολογικές αλλαγές, με την παραγωγή προϊόντων να αλλάζει μορφή και από τις οικιακές βιοτεχνίες να μεταφέρεται σε εργοστάσια και να εξελίσσονται τα μηχανήματα, να ανθίζουν οι καινοτόμες μέθοδοι παραγωγής, αλλά και να χρησιμοποιούνται νέες πηγές ενέργειας.

Δεν έφερε όμως αλλαγές μόνο στα τεχνολογικά ευρήματα αλλά και στο σχεδιασμό φωτιστικών σωμάτων. Μέχρι τότε τα κεριά χρησιμοποιούνταν ως πηγή φωτισμού, ώσπου η εφεύρεση της λάμπας λαδιού από τον Ελβετό επιστήμονα François-Pierre-Amédée Argand έφερε επανάσταση στον φωτισμό. Έπειτα, από την λάμπα λαδιού που βοήθησε τόσο σε ένα πιο έντονο φωτιστικό αποτέλεσμα, όσο και στο φωτισμό της νυχτερινής ζωής, ακολούθησε η λάμπα πετρελαίου και η λάμπα ανθρακαερίου την οποία εγκατέστησε το 1798 ο William Murdoch στο εργοστάσιό του στο Birmingham προσπαθώντας έτσι να αυξήσει την παραγωγικότητα με το να επεκτείνεται ο ημερήσιος χρόνος εργασίας.

Χρόνο με το χρόνο ο φωτισμός εξαπλώνεται στη ζωή των ανθρώπων βάζοντας φωτιστικά σώματα με αέριο στους δρόμους, σε καταστήματα για να φωτίζονται εσωτερικά αλλά και εξωτερικά, σε θέατρα, όπως και στις οικίες. Σιγά σιγά ο φωτισμός γίνεται προσωπικό και κοινωνικό ζήτημα που αφορά την πρόοδο και τη βελτίωση της ποιότητας ζωής, την διευκόλυνση της καθημερινότητας αλλά και της ανάπτυξης της νυχτερινής ζωής. Κέντρα διασκέδασης, εστιατόρια, θέατρα και αίθουσες χορού στις μεγαλύτερες ευρωπαϊκές πόλεις καλπάζουν τις νυχτερινές ώρες χάρη στην ανάπτυξη των φωτιστικών σωμάτων. Ο δημόσιος φωτισμός έρχεται τον 16ο αιώνα και φτάνει στον 17ο αιώνα οργανωμένος και λειτουργικός.

Το 1879 η εφεύρεση του ηλεκτρικού λαμπτήρα πυρακτώσεως από τον Άγγλο φυσικό Sir Josef Wilson Swan και τον Αμερικανό Thomas Alva Edison έφερε επανάσταση στα φωτιστικά σώματα και την πηγή ενέργειάς τους. Ο Edison πήρε τα εύσημα και δημιουργεί καλώδια και τον απαιτούμενο εξοπλισμό που είναι απαραίτητος για την εγκατάσταση του λαμπτήρα που οδηγεί σε ένα πρακτικό σύστημα φωτισμού. Με αυτό τον τρόπο κάθε επιχείρηση και σπίτι επενδύθηκε με αυτό το φωτιστικό σώμα. Σε κάθε αντικείμενο και σε κάθε προϊόν είναι αναμενόμενο όσο το ερευνά κάποιος να ανακαλύπτει νέες κατευθύνσεις και βελτιώσεις. Το συγκεκριμένο φωτιστικό σώμα αποτέλεσε κάτι άκρως δημοφιλές στο εμπόριο και οδηγήθηκε στη βιομηχανική παραγωγή.

Η περίοδος που εξελίσσεται η Πρώτη Βιομηχανική Επανάσταση καταγράφεται η σταδιακή ανάπτυξη στις μεθόδους παραγωγής, στο τομέα της τεχνολογίας, στα νέα υλικά και στις διαδικασίες που οδηγούν σε μεγάλη αύξηση της παραγωγής και να συνδέονται άρρηκτα με την κοινωνική κινητικότητα και την ατομική ολοκλήρωση. Με όλα αυτά να διαδραματίζονται μαζί ο μοντέρνος σχεδιασμός (Raizman, 2003) αρχίζει να αναπτύσσεται και να εδραιώνεται. Απόρροια του μοντέρνου σχεδιασμού είναι αυτό που ονομάζεται Industrial Design ή αλλιώς Βιομηχανικός Σχεδιασμός. ⁴¹

4.1 Μεθοδολογικά Εργαλεία

Για την ανάπτυξη μια ιδέας πρέπει να εφαρμοστούν κάποια βήματα που ονομάζονται μεθοδολογικά εργαλεία τα οποία έχουν ως στόχο να καθοδηγούν όποιον τα εφαρμόσει στο τελικό προϊόν, η διαδικασία δημιουργίας της ιδέας ακολουθεί συγκεκριμένα βήματα. Η διαδικασία αναφέρεται στην περιγραφή του πως ένα προϊόν ικανοποιεί τις ανάγκες των πελατών, πως μία ιδέα μπορεί να αποτυπώνεται και να εκφράζεται μέσω ενός σκίτσου ή ενός τρισδιάστατου μοντέλου που συνδέεται συχνά από ένα κείμενο περιγραφής.

Η μέθοδος των πέντε βημάτων αναφέρονται, πρώτον στην αποσαφήνιση του προβλήματος, δεύτερον στην εξωτερική αναζήτηση , τρίτων στην εσωτερική αναζήτηση , τέταρτον στη συστηματική εξερεύνηση και τελευταίο στο προβληματισμό σχετικά με τις λύσεις και τη διαδικασία. Αρχικά, η αποσαφήνιση του προβλήματος συνίσταται στην ανάπτυξη μιας γενικής κατανόησης για τη δήλωση αποστολής του έργου, για τη λίστα των αναγκών των πελατών όπως και για τις προκαταρκτικές προδιαγραφές του προϊόντος να είναι οι ιδανικές είσοδοι στη διαδικασία δημιουργίας ιδεών, πρέπει να σημειωθεί ότι οι πληροφορίες καθώς ξεκινάει η φάση δημιουργίας βελτιώνονται χρόνο με τον χρόνο.

Για να λειτουργήσει η ιδέα πρέπει να προσδιοριστεί οι ανάγκες των πελατών και ο καθορισμός των επιθυμητών προδιαγραφών του προϊόντος. Η αποσύνθεση ενός σύνθετου προβλήματος σε απλούστερα υποπροβλήματα είναι ένας τρόπος να λυθούν πιο άμεσα και πιο εύκολα , ακόμα και η κρίση στο να ξεχωρίζει κάποιος ποια είναι τα κρίσιμα αυτά υποπροβλήματα οδηγούν στην επιτυχία του προϊόντος. Επόμενο βήμα είναι η εξωτερική αναζήτηση όπου στοχεύει στην εξεύρεση υπάρχοντων λύσεων για το συνολικό πρόβλημα και για τα υποπροβλήματα που εντοπίστηκαν στην αποσαφήνιση του προβλήματος.

Η εξωτερική αναζήτηση είναι μια διαδικασία που εμφανίζεται συνεχώς σε όλη την ανάπτυξη της ιδέας, είναι μία συλλογή πληροφοριών όπου επιτυγχάνεται μέσω των συνεντεύξεων, με την διαβούλευση εμπειρογνομόνων , με αναζητήσεις ευρεσιτεχνιών , με βιβλιογραφική έρευνα και με τη συγκριτική αξιολόγηση ανταγωνιστικών προϊόντων. Οι συνεντεύξεις αφορούν τους χρήστες που βιώνουν τις ανάγκες του προϊόντος και αναζητούν την καινοτομία σε αυτό. Οι εμπειρογνώμονες με γνώση ενός ή περισσότερων υποπροβλημάτων μπορούν να προσφέρουν λύσεις ιδεών άμεσα , όπως και να ανακατευθύνουν στην αναζήτηση σε μια πιο γόνιμη περιοχή. Η συγκριτική αξιολόγηση αποτελεί ένα βασικό στάδιο στη δημιουργία ενός καινοτόμου προϊόντος , μπορεί να ανακαλύψει τις υπάρχουσες ιδέες που έχουν εφαρμοστεί και τις πληροφορίες σχετικά με τα πλεονεκτήματα και τις αδυναμίες του ανταγωνισμού.

Το τρίτο βήμα είναι η εσωτερική αναζήτηση η οποία βασίζεται στη προσωπική γνώμη και τη γνώση για τη δημιουργία ιδεών προς λύσεις. Είναι η εσωτερική φύση, υπό την έννοια πως όλες οι ιδέες προέρχονται από τις γνώσεις που υπάρχουν ήδη. Είναι σημαντικό να επισυνάπτουν οι τέσσερις κατευθυντήριες γραμμές που είναι χρήσιμες για τη βελτίωση της ατομικής αναζήτησης. Πρώτον, η αναστολή της κριτικής βρίσκεται σε κάθε πτυχή της καθημερινής ζωής και εξαρτάται από την ικανότητα της γρήγορης αξιολόγησης μιας σειράς εναλλακτικών λύσεων και στη γρήγορη ανάληψη δράσης. Είναι αρκετοί εκείνοι που πιστεύουν ότι όσο περισσότερες ιδέες παράγει κάποιος, τόσες περισσότερες λύσεις θα υπάρχουν ενισχύοντας την ανάγκη για να δημιουργήσει κάποιος περισσότερες ιδέες. Η αποδοχή ιδεών που μπορεί αρχικά να φαίνονται ανέφικτες, πυροδοτεί τα άτομα να αναζητήσουν τρόπους ώστε να ανατρέψουν το ανέφικτο σε εφικτό.

Η τέταρτη κατευθυντήρια γραμμή είναι η χρήση γραφικών και φυσικών μέσων, όπως τα κείμενα, η λεκτική έκφραση για την περιγραφή φυσικών οντοτήτων. Η συστηματική εξερεύνηση προέρχεται από το αποτέλεσμα εξωτερικών και εσωτερικών δραστηριοτήτων αναζήτησης των προηγούμενων σταδίων. Ο βασικός στόχος είναι η πλοήγηση στο χώρο των δυνατοτήτων με την οργάνωση και τη σύνθεση αυτών των τμημάτων ιδεών και λύσεων. Με τον συνδυασμό αυτών των τεσσάρων σταδίων οδηγείται κάποιος στο πέμπτο βήμα τον προβληματισμό σχετικά με τις λύσεις και τη διαδικασία. Πάρο όλα αυτά, ο προβληματισμός είναι σε κάθε πτυχή του σχεδιασμού και εμπίπτει στον εντοπισμό ευκαιριών στις μετέπειτα επαναλήψεις ή σε μελλοντικά σχέδια. ⁴²

42. Μπιλάλης Ν.(2007). «Σχεδιασμός και Ανάπτυξη Προϊόντων». Θεσσαλονίκη, Εκδόσεις Τζιόλα

4.2 Ο Βίος της Αγίας Βαρβάρας

Η Αγία Βαρβάρα η Μεγαλομάρτυς ήταν η μοναχοκόρη του Διόσκουρου ή Διόσκορου, ενός φανατικού ειδωλόλατρη ⁴³ και έζησε περίπου τέλη του 3ου αιώνα με αρχές του 4ου αιώνα μ.. Η Καθολική παράδοση αποδέχεται την Νικομήδεια της Μικράς Ασίας ως τόπο καταγωγής της, ενώ στον αντίποδα η Ορθόδοξη Ανατολική Εκκλησία υποδεικνύει ότι έζησε τέλη του 3ου αιώνα με αρχές του 4ου αιώνα μ. στην Ηλιούπολη της Κοίλης Συρίας, όπου σήμερα φέρει την ονομασία Βολβέ. ⁴⁴

Ο Διόσκουρος εκτός από φανατικός ιερέας της ειδωλολατρίας ήταν πολύ πλούσιος και διοικητής της Ηλιούπολης, με μεγάλη δύναμη και με τεράστια επιρροή κάτι που φαίνεται ότι δεν φόβιζε την Βαρβάρα. Όσον αφορά την μητέρα της, οι ιστορικές πληροφορίες δεν αναφέρουν ούτε το όνομα της, ούτε την στάση που κράτησε μπροστά στο μαρτύριο της κόρης της, παρά μόνο υποθέσεις μπορούν να γίνουν διότι από τα λόγια του τυράννου κατά το μαρτύριο της «να λυπηθεί τους γονείς της», εξάγεται το συμπέρασμα ότι ζούσε και συνταυτίστηκε με τη στάση του άνδρα της και όχι με της κόρης της, όπως συνέβη και με άλλες μητέρες μαρτύρων.

Η Βαρβάρα εκτός από μία πανέμορφη κοπέλα εξωτερικά φέρεται να ήταν και στη ψυχή είχε όλα εκείνα τα χαρακτηριστικά που αρκετοί θα ζήλευσαν να είχαν και άλλοι θα μοχλούσαν να αποκτήσουν. Μόλις έφτασε σε ηλικία γάμου ήταν πάρα πολλοί οι μνηστήρες που προσπάθησαν να την προσεγγίσουν από διαφορετικές κοινωνικές τάξεις, χωρίς όμως κάποια ανταπόκριση από την ίδια κάτι που έβαλε σε σκέψεις τον Διόσκορο. ⁴⁵

Κατά τον Συμεών τον μεταφραστή, (Γ' αιώνας) «τὸ γὰρ κάλλος αὐτῆς, εἰ καὶ μὴ θεατὸν, ἀλλ' ὁμως ἀκουστὸν ὄν, περιμάχητον αὐτῆς ἐποίει γάμον». ⁴⁶

43. Ανακτήθηκε από: <https://agiosbios.gr/%CE%B1%CE%B3%CE%B9%CE%BF%CE%B9/%CE%B1%CE%B3%CE%B9%CE%B1-%CE%B2%CE%B1%CF%81%CE%B2%CE%B1%CF%81%CE%B1%CE%B2%CE%B9%CE%BF%CF%82>

44. Ανακτήθηκε από: <http://army.gr/el/o-vios-agias-varvaras>

45. Ανακτήθηκε από: <http://www.kotsari.com/religion/58-thriskeia-ekklisiastika-prosopa/308-agios-sofronios-axtalias-o-ek-vazelonos.htm>

46. Ανακτήθηκε από: <http://army.gr/el/o-vios-agias-varvaras>

Με το πέρασμα των χρόνων, με την ομορφιά της να μεγαλώνει και με την Βαρβάρα ανένδοτη στις απαντήσεις της, ο Διόσκουρος επηρεασμένος από κάποιους ψίθυρους που θέλαν την Βαρβάρα κοντά στην χριστιανισμό, πήρε την απόφαση να την κλείσει σε ένα πύργο όπου δεν είχε κανείς πρόσβαση εκτός από δικούς του, έμπιστους ανθρώπους. Εφόσον την είχε αποκόψει από τον έξω κόσμο και η μόνη της έξοδος ήταν να επισκέπτεται τα δημόσια λουτρά, ο πατέρας της διέταξε την δημιουργία λουτρών εσωτερικά του πύργου της. ⁴⁷

Τα αρχικά σχέδια περιείχαν δύο περίτεχνα παράθυρα, αλλά η Βαρβάρα διέταξε τη κατασκευή και τρίτου παραθύρου χωρίς την έγκριση του πατέρα της. Βλέποντας όμως το αποτέλεσμα τα τρία παράθυρα η Αγία ένιωθε το Θεό να φωτίζει την ψυχή της και το Άγιο Πνεύμα να γεμίζει την καρδιά της. Ακόμη, αναφέρεται ότι είχε σχεδιάσει με το δάχτυλο της πάνω στο μάρμαρο το σημείο του Τίμιου Σταυρού και ως εκ θαύματος ένα θάυμα να γεννιέται δεν ήταν απλά ένας σχεδιασμός, το δάχτυλο της Αγίας λειτούργησε σαν ένα σίδερο και έκανε ένα κόψιμο τόσο βαθύ όπου υπάρχει μέχρι και σήμερα.

Σύμφωνα με την παράδοση μία εκ των υπηρετριών ήταν κρυφή Χριστιανή και υπαίτια για την ανατροφή της Μεγαλομάρτυρας να στραφεί στον χριστιανισμό και να βαπτιστεί χωρίς να το γνωρίζει ο πατέρας της. Το μαρτύριο της Αγίας Βαρβάρας ξεκίνησε όταν αποκαλύφθηκε μέσω αυτής της πράξης, δηλαδή την δημιουργία τρίτου παραθύρου λέγοντας «με τα τρία παράθυρα το λουτρό φωτίζεται, καλύτερα και οι τρεις θυρίδες φωτίζουν πάντα άνθρωπον ερχόμενων εις τον κόσμο».

Ο ίδιος της ο πατέρας την κυνήγησε, την συνέλαβε και την κατήγγειλε στο Μαρκιανό ηγεμόνα. ⁴⁸ Στην αρχή, διέταξε να την μαστιγώσουν και να την φυλακίσουν αλλά ο Θεός θεράπευσε τις πληγές της και την έκανε ακόμη πιο θαρραλέα. Ο ηγεμόνας αφού έβλεπε την επιμονή της Αγίας αποφάσισε τον δημόσιο εξευτελισμό της χωρίς ρούχα. Καθώς της αφαιρούσαν τα ρούχα για να την αφήσουν γυμνή, ένα νέο ωραιότερο ρούχο εμφανιζόταν πάνω της. Έπειτα και από αυτό το θαύμα διατάχθηκε ο αποκεφαλισμός της Αγίας, και την πράξη την έκανε ο ίδιος της ο πατέρας. Η τιμωρία του Διοσκορου για τη δολοφονία του μοναδικού του παιδιού ήταν να καεί από έναν κεραυνό που έπεσε από τον ουρανό. ⁴⁹

⁴⁷. Ανακτήθηκε από: <https://agiosbios.gr/%CE%B1%CE%B3%CE%B9%CE%BF%CE%B9/%CE%B1%CE%B3%CE%B9%CE%B1-%CE%B2%CE%B1%CF%81%CE%B2%CE%B1%CF%81%CE%B1%CE%B2%CE%B9%CE%BF%CF%82>

⁴⁸. Ανακτήθηκε από : <http://www.kotsari.com/religion/58-thriskaia-ekklisiastika-prosopa/308-agios-sofronios-axtalias-o-ek-vazelonos.html>

⁴⁹. Ανακτήθηκε από : <http://army.gr/el/o-vios-agias-varvaras>

5.1 Κεντρική Ιδέα

Ο Βίος της Αγίας Βαρβάρας έθεσε την κεντρική ιδέα για τον σχεδιασμό αντικειμένων και πιο συγκεκριμένα, για τον σχεδιασμό φωτιστικών σωμάτων. Η επιλογή της συγκεκριμένης Αγίας έγινε διότι η ζωή της εντυπωσιάζει. Αρχικά, είναι αρκετά σύνηθες κοπέλες φαινομενικά που υπερτερούν σε σύγκριση με άλλες να επαναπαύονται με όσα έχουν. Αυτό όμως δεν συνέβη στην Αγία Βαρβάρα, η εκπαίδευση της και η διαπαιδαγώγηση της ήταν ένας τελείως διαφορετικός δρόμος από αυτό που τελικά επέλεξε. Αψήφησε τα πλούτη του πατέρα της και τις ιδεολογίες του και πάλεψε για τα δικά της πιστεύω με στοίχημα την ζωή της.

Κάνοντας αναδρομή στη ζωή της η σχέση της αγίας με το φως είναι τόσο έντονη που βοήθησε στην επιλογή των σχεδιαστικών αντικειμένων, τα εν λόγω φωτιστικά σώματα, διαφορετικά μεταξύ τους, αλλά με κοινή βάση και ιδέα, με διαφορετική ιδιομορφία αλλά και με κοινά χαρακτηριστικά. Συνοψίζοντας όλη την προαναφερθείσα μελέτη και με τη βοήθεια από τα μεθοδολογικά εργαλεία που θα αναγραφούν παρακάτω, παρουσιάζονται τα φωτιστικά σώματα που σχεδιάστηκαν.

Η ιδέα βασίστηκε στα τρία παράθυρα που αναφέρθηκαν στον ιστορία της αγίας και πως θα μπορούσαν να αποτελέσουν ένα βασικά χαρακτηριστικό, που να είναι ιδιαίτερο και μοναδικό. Στην ιστορία της αγίας καταγράφεται σε ένα σημείο ότι ήθελε όταν στεκόταν στη μέση του λουτρού το φως να έρχεται από τα τρία παράθυρα για να αισθάνεται πιο κοντά στο Θεό. Τα ερωτήματα που τέθηκαν ήταν πώς μπορούν να αναδειχθούν τα τρία επίπεδα που επιλέχθηκαν να υπάρχουν, τι διαφορετικό μπορεί να έχει το κάθε φωτιστικό συγκριτικά με άλλα φωτιστικά σώματα που υπάρχουν στο εμπόριο και πώς μπορεί ο σχεδιασμός τους να είναι εύκολος και όχι περίπλοκος.

Τα μεθοδολογικά εργαλεία συνέβαλλαν στον πειραματισμό και στην ολοκλήρωση της πτυχιακής εργασίας. Αρχικά, έπρεπε να λυθεί και να κατανοηθεί το πρόβλημα ως προς ποιες είναι οι ανάγκες του καταναλωτικού κοινού και στον προσδιορισμό των επιθυμητών προδιαγραφών του προϊόντος.

Ένα παράδειγμα που μπορεί να εξηγήσει καλύτερα την διαίρεση του σύνθετου προβλήματος σε μικρότερα προβλήματα είναι η δημιουργία ενός φωτοαντιγραφικού μηχανήματος, όπου εμπεριέχει διάφορα προβλήματα σχεδιασμού. Ένα κομμάτι που καλείται κάποιος να σχεδιάσει ξεχωριστά είναι ο σχεδιασμός του τροφοδότη εγγράφων, ένα άλλο είναι ο σχεδιασμός του τροφοδότη χαρτιού, έπειτα ο σχεδιασμός μιας συσκευής εκτύπωσης και μία συσκευής σύλληψης της εικόνας. Αυτό το σύνθετο μηχάνημα όπως παρατηρείται για να σχεδιαστεί, διαιρείται σε υποπροβλήματα και έπειτα πραγματοποιείται η ολοκλήρωση του. 50

5.2 Αρχικές Προσεγγίσεις

Παρακάτω προβάλλονται οι αρχικές προσεγγίσεις όπως και οι προβληματισμοί που τίθενται στα αρχικά σκίτσα. Θα παρουσιαστεί μια σειρά φωτιστικών σωμάτων, όπου το καθένα έχει τη δική του κεντρική ιδέα και αναφορά στο βίο της Αγίας Βαρβάρας. Σε επόμενο κεφάλαιο θα γίνει εκτενέστερη αναφορά και αρχιτεκτονική ανάλυση σε τέσσερα επιλεγμένα φωτιστικά σώματα λόγω της διαφορετικότητας και της ιδιομορφίας τους. Ένας κύριος άξονας που χρησιμοποιήθηκε και καθοδήγησε κάθε σχεδιαστική λύση είναι η χρήση ενός κεντρικού άξονα και μίας ομάδας τριών στοιχείων που περιβάλλουν τον άξονα.

Αρχικά, το πρώτο φωτιστικό σώμα που σχεδιάστηκε απεικονίζει την αγία που στεκόταν στη μέση του λουτρού. Περιμένοντας την ώρα που ο ήλιος θα εισχωρούσε και από τα τρία παράθυρα και θα βρισκόταν εκείνη εκεί στη μέση να τη λούζουν οι ακτίνες του φώτος και να αισθάνεται πιο κοντά στο Θεό. Όπως παρατηρείται στην εικόνα 8 και εικόνα 9 οι αρχικές προσεγγίσεις είναι παρόμοιες η μία με την άλλη έχοντας ένα βασικό άξονα που στη μία περίπτωση λειτουργεί ως ορθοστάτης, ενώ στην άλλη βρίσκεται στη μέση και περιτριγυρίζεται από τρία 'πέταλα' όπου προσπαθούν να τον αγκαλιάσουν.

Στο πρώτο στάδιο του σχεδιασμού και εξετάζοντας διαφορές προσεγγίσεις κατά πόσο πρέπει να περιέχει στοιχεία της εκκλησιαστικότητας και συνθεση με το θείο. Η κατανόηση και η βελτίωση των αισθητικών και λειτουργικών στοιχείων υπήρξε απο την αρχή της λήψης αυτής της ιδέας.

Όπως προαναφέρθηκε η αποσαφήνιση του προβλήματος και η διαίρεση του σε μικρότερα κατέχει ένα μεγάλο μερίδιο ευθύνης για την επίλυση του προβλήματος. Για αυτό το λόγο ως πρώτο βήμα ήταν η ερώτηση κατά πόσο θα μπορεί ένα τέτοιο φωτιστικό σώμα να είναι λειτουργικό και να μπορεί να αποδώσει τον σκοπό του. Το πρώτο πρόβλημα που παρατηρήθηκε σε αυτά τα σκίτσα ήταν ότι δεν υπήρχε κάτι διαφορετικό και κάτι που να μπορεί να εξελιχθεί και να προκαλέσει τον χρήστη να το χρησιμοποιήσει. Σκίτσο με το σκίτσο, τραβώντας κάθε γραμμή ήρθε μία ιδέα που καταγράφεται στις επόμενες εικόνες 9 και 10.

Στις δύο εικόνες παρατηρείται μία νέα ιδέα με το φωτιστικό σώμα να παίρνει άλλη μορφή και ο άξονας πλέον διαμορφώνεται σε μία σφαίρα όπου μέσα θα είναι η λάμπα και κρατώντας τα τρία πέταλα στη βάση τους να αγκαλιάζουν τη λάμπα.

ΦΩΤΙΣΤΙΚΟ 1



ΕΙΚΟΝΑ 8/ Αρχική προσέγγιση για το φωτιστικό σώμα

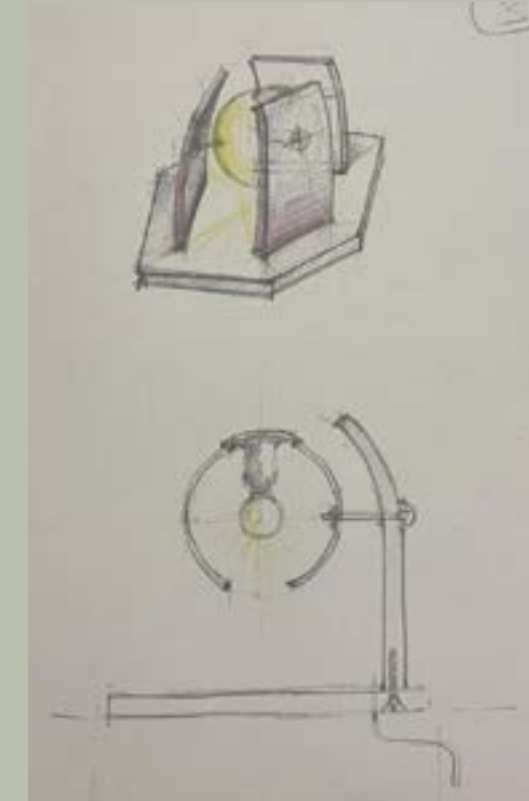
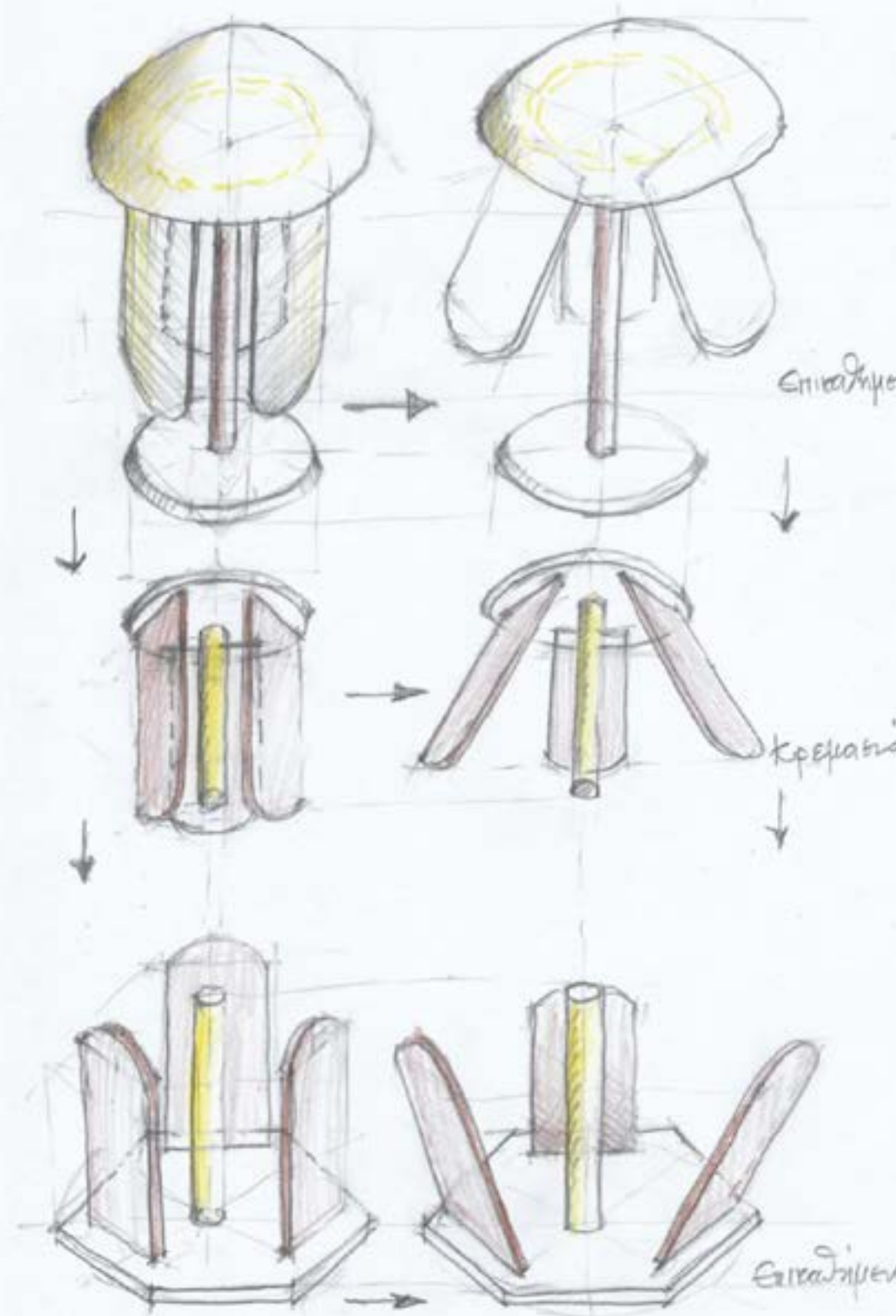

ΕΙΚΟΝΑ 9 / όψη και τομή αντικειμένου

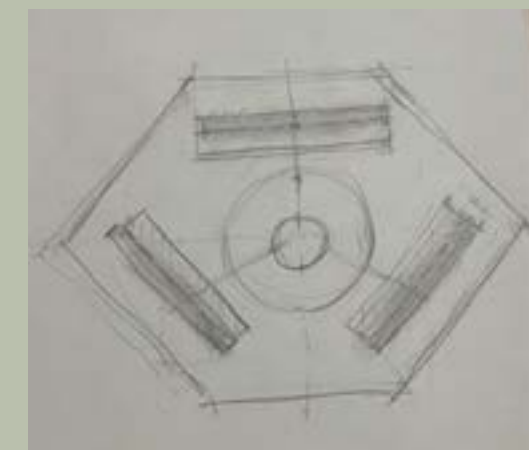

ΕΙΚΟΝΑ 10/ Κάτοψη φωτιστικού σώματος

ΦΩΤΙΣΤΙΚΟ

2

Η δεύτερη ιδέα που φανερώνεται στα επόμενα σκίτσα και τρισδιάστατα σχέδια είναι ο πύργος όπου ήταν κλεισμένη η Αγία με μία διαφορετική ερμηνεία. Η χρήση του κύβου και το παιχνίδισμα του φωτός που φαίνεται στις εικόνες αντιστοιχεί στα δωμάτια χωρίς διέξοδο του πύργου με το φως να αντιπροσωπεύει την προσπάθεια διαφυγής. Θα έλεγε κάποιος ότι φαντάζει και σαν την εσωτερική διαφυγή της αγίας, μία μικρή κοπέλα με διαφορετικά πιστεύω και ιδεολογίες από τον πατέρα της, αναζητεί τρόπο εσωτερικής απελευθέρωσης.

Σε κάθε εκδοχή αυτού του κρεμαστού μονόφωνου φωτιστικού σώματος κρατήθηκε ο βασικός άξονας των τριών στοιχείων. Προσεγγίστηκαν πέντε διαφορετικές προσεγγίσεις της ίδιας κεντρικής ιδέας, δείχνοντας την διαφορετικότητα των υλικών και των διαφορετικών τοποθετήσεων του κύβου κάθε φορά.

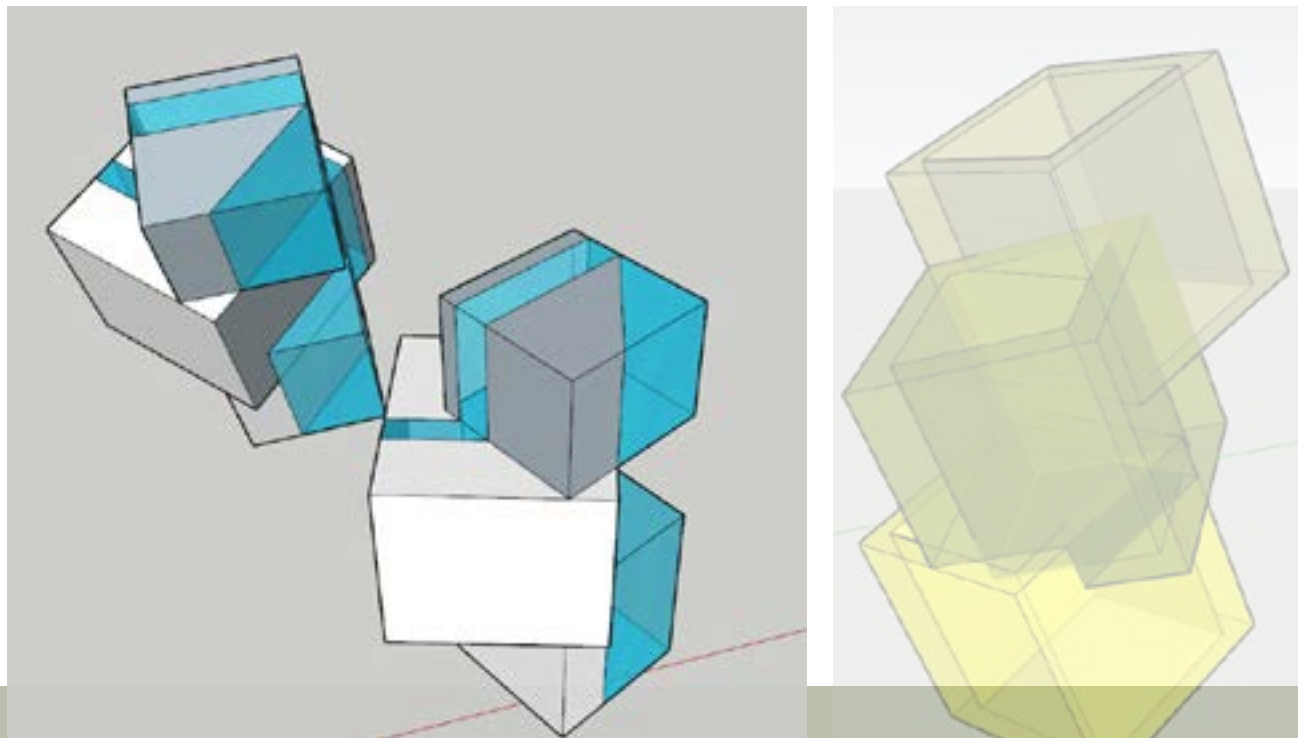
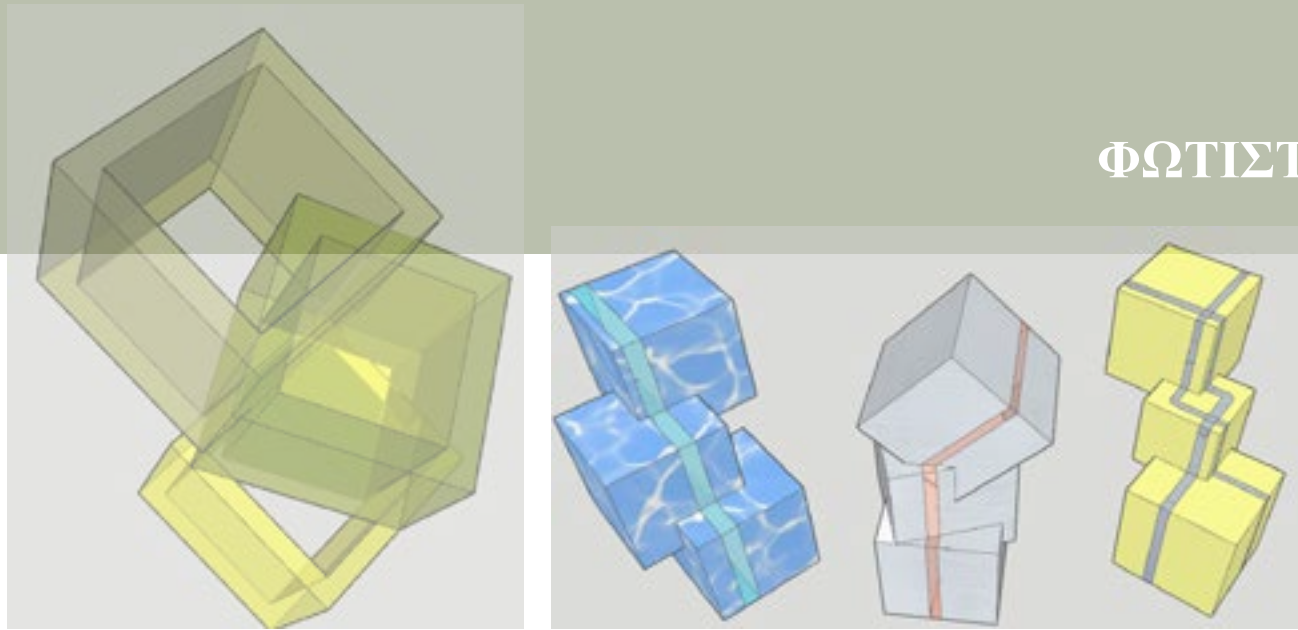

ΕΙΚΟΝΑ 11/ Διαφορετικές μορφές και διαφορετικές γωνίες της δεύτερης σχεδιαστικής πρότασης



EIKONA 12/ Η Αγία Βαρβάρα

ΦΩΤΙΣΤΙΚΟ 3

Έπειτα , η μορφή της αγίας αποτέλεσε πηγή έμπνευσης για ένα τρίπτυχο επιτραπέζιο φωτιστικό σώμα με την ιδέα του διαφορετικού χρώματος και υλικού να πρωταγωνιστούν. Η πρώτη εικόνα απεικονίζει την αγία, της οποίας η μορφή αποτέλεσε το σημείο εκκίνησης, ενώ στην επόμενη εικόνα φανερώνεται το πρόσωπο της που επιλέχθηκε για την τελική μορφή του φωτιστικού σώματος.

Για τη συγκεκριμένη ιδέα κρατήθηκε μόνο το πρόσωπο της αγίας, αφαιρώντας τις λεπτομέρειες των χαρακτηριστικών της, χαρίζοντας έτσι έναν αέρα μυστηρίου και αφαιρετικής ομορφιάς. Ο σχεδιασμός επικεντρώνεται στην ανάδειξη της διαβάθμισης των χρωμάτων και των υλικών, δημιουργώντας ένα έργο τέχνης που συνδυάζει τη θρησκευτική συμβολική με τη σύγχρονη αισθητική.

EIKONA 13/ Το πρόσωπο της αγίας Βαρβάρας και η αφαιρετική μορφή της

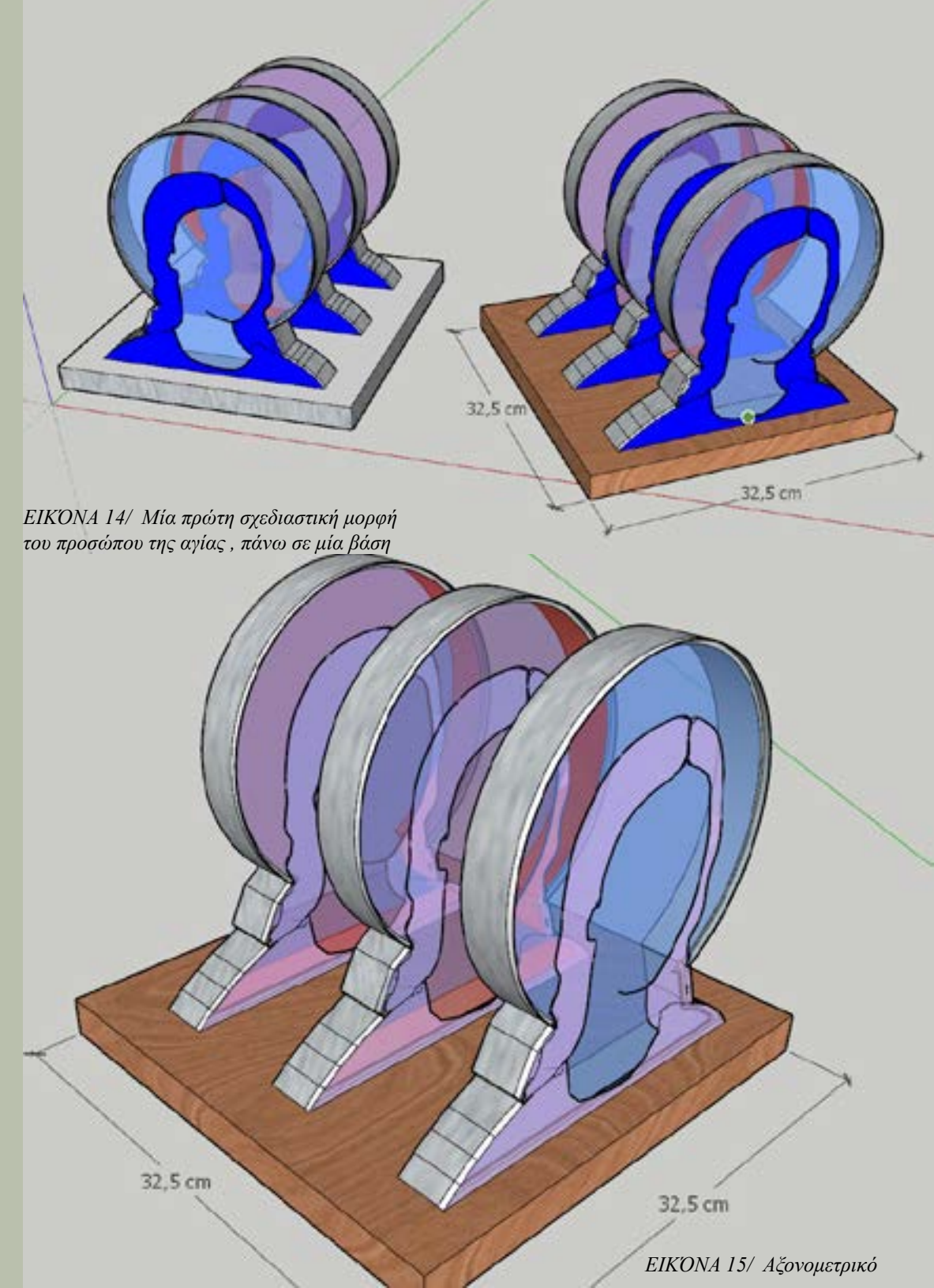

EIKONA 14/ Μία πρώτη σχεδιαστική μορφή του προσώπου της αγίας , πάνω σε μία βάση

EIKONA 15/ Αξονομετρικό

ΦΩΤΙΣΤΙΚΟ 4



ΕΙΚΟΝΑ 16/ Η εικόνα της αγίας και η αφαιρετική μορφή της

Μια τέταρτη σχεδιαστική διαφυγή της κεντρικής ιδέας είναι ολόκληρη η μορφή της αγίας με την ιδιαιτερότητα της ανανεωμένης μορφής ενός καντηλιού. Η ιδέα προήλθε από την αναζήτηση και την βοήθεια των πέντε βημάτων από τα μεθοδολογικά εργαλεία όπου ανέδειξαν τον σχεδιασμό εκκλησιαστικών φωτιστικών σωμάτων. Έχοντας αυτό σαν αφετηρία η σκέψη για τη δημιουργία ενός φωτιστικού σώματος που υπάρχει αλλά που μπορεί να μετατραπεί φάνταζε αρκετά καλή. Για αυτό το λόγο έγινε και η επιλογή για την μετατροπή ενός καντηλιού, ενός εκκλησιαστικού φωτιστικού μέσου, όπου μπορεί να λάβει κάποιες μοντέρνες πινελιές.

Η μορφή της αγίας πάνω σε χρωματιστά Plexiglas, ενσωματωμένα σε μία εξάγωνη βάση δημιουργεί ένα περιβάλλον για να τοποθετηθεί στο μέσον το καντήλι. Μία εναλλακτική διέξοδος σε αυτό το φωτιστικό σώμα είναι η χρήση λάμπας στο εσωτερικό για να γίνει επιτραπέζιο φωτιστικό. Παρακάτω στις φωτογραφίες φαίνονται δύο διαφορετικοί οδοί που μπορούν να οδηγήσουν σε ένα φωτιστικό σώμα.

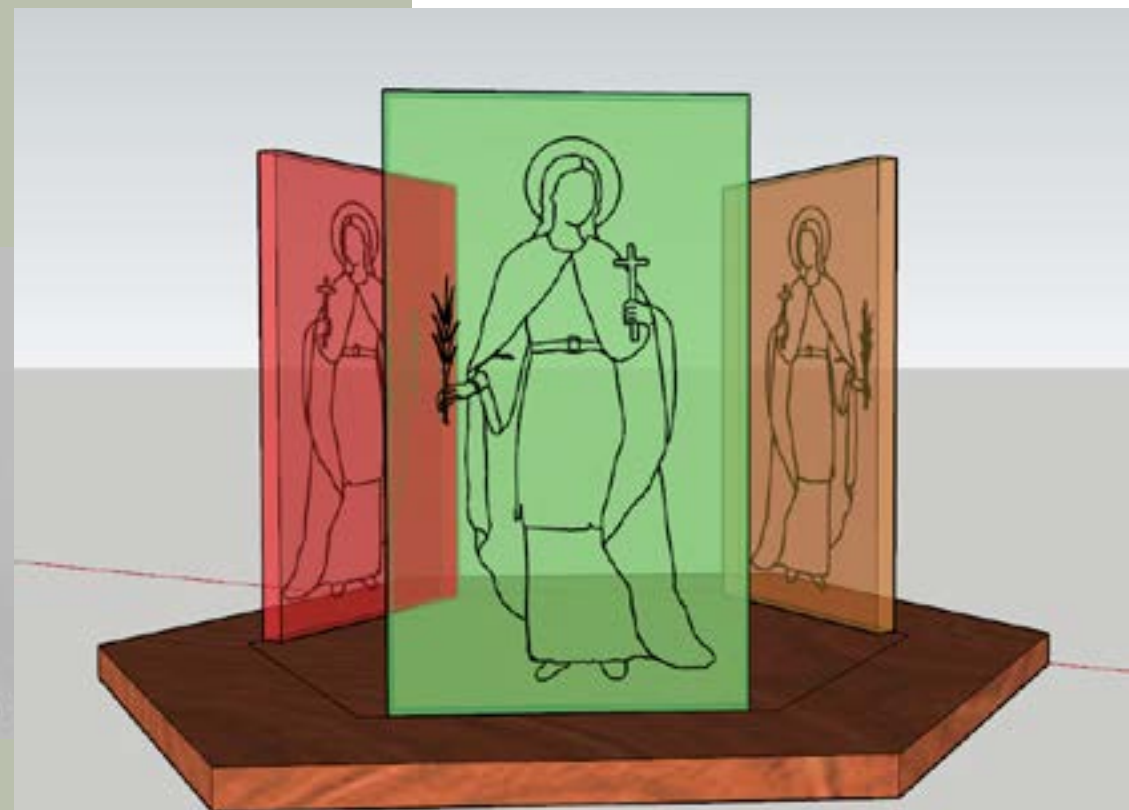

ΕΙΚΟΝΑ 17/ Η πρώτη μορφή του καντηλιού

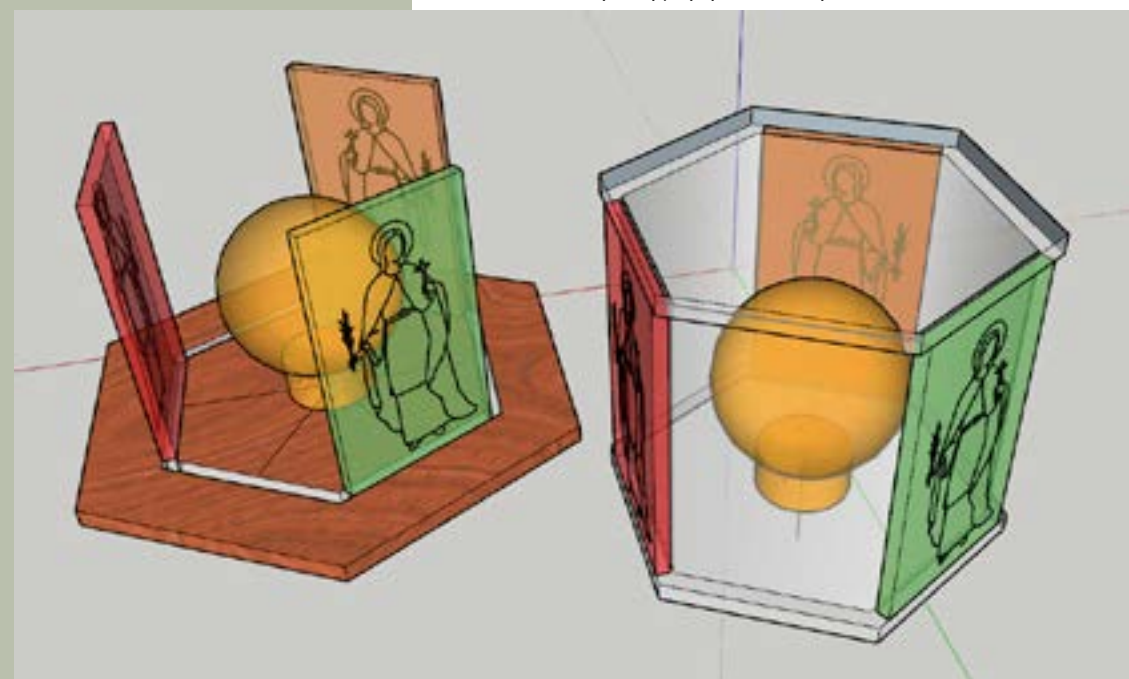

ΕΙΚΟΝΑ 18/ Δύο σχεδιάστηκε προσεγγίσεις ως επιτραπέζιο

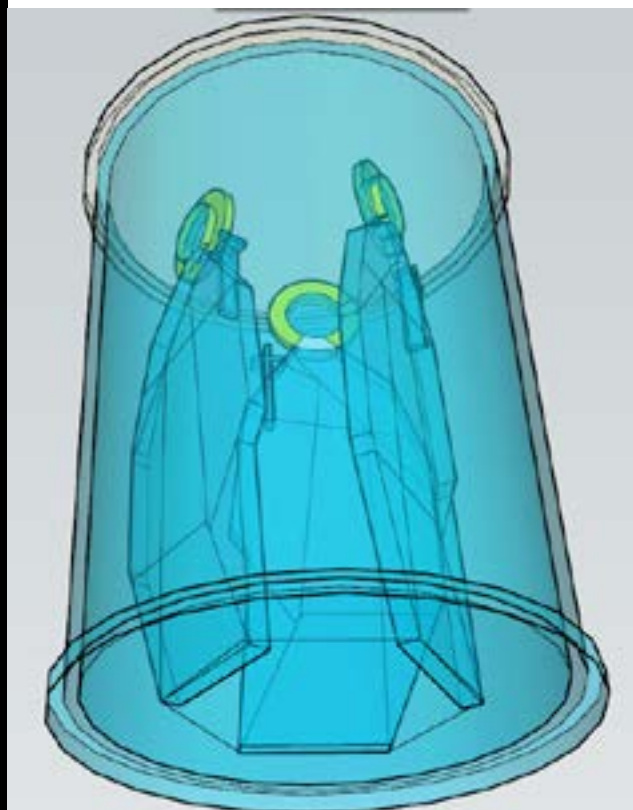

ΕΙΚΟΝΑ 19/ Αξονομετρικό

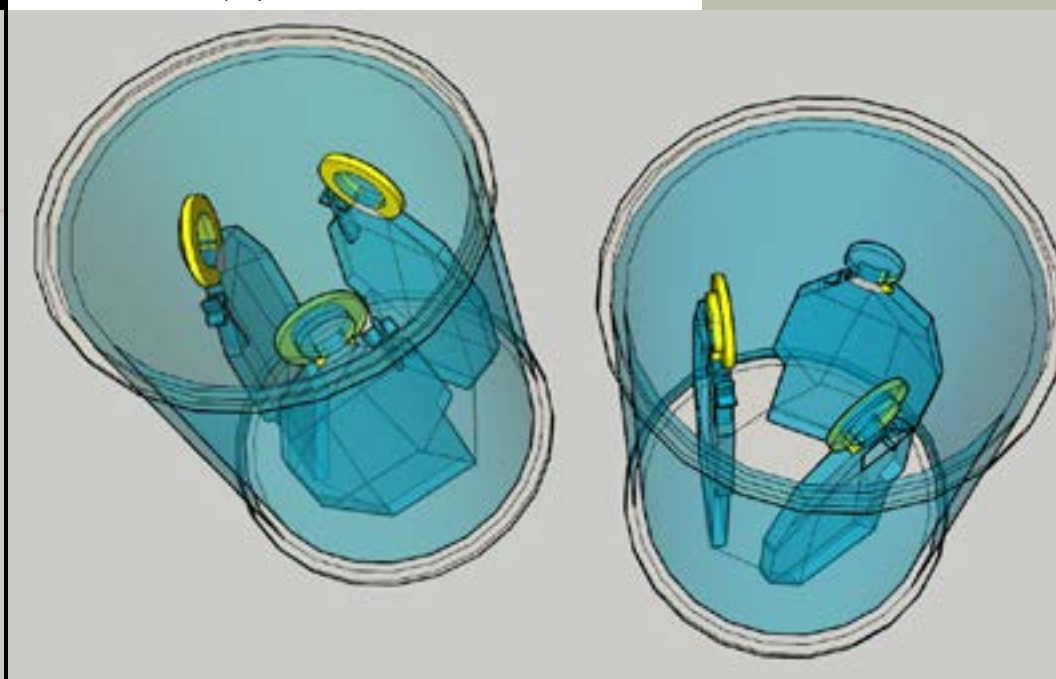

ΕΙΚΟΝΑ 21/ Τρισδιάστατη απεικόνιση του φωτιστικού σώματος

ΕΙΚΟΝΑ 20/ Η μορφή της αγίας με γεωμετρική προσέγγιση



ΦΩΤΙΣΤΙΚΟ 5

Για την επόμενη σχεδιαστική πρόταση έγινε ένας εφαρμοσμένος συνδυασμός όλων των παραπάνω προαναφερθέντων στοιχείων δηλαδή, της μορφής της αγίας, του πύργου όπου κρατούνταν κλεισμένη, καθώς δεν παραλείπεται η χρήση των τριών αριθμητικών στοιχείων. Η μορφή της αγίας υποστήριξε μία πιο αφηρημένη σχεδίαση, διατηρώντας την αίσθηση της εκκλησιαστικότητας και την αίσθηση του άγιου μέσω των μικρών αισθητών στοιχείων που έχουν προστεθεί.

Για να εμπλουτιστεί η τελική μορφή και να αναδειχθεί η θρησκευτική διάσταση κρατήθηκαν κάποια μικρά στοιχεία, όπως ένας σταυρός ενσωματωμένος στο σώμα της μορφής που δημιουργήθηκε και ένα φωτοστέφανο που αγκαλιάζει την μορφή προσθέτοντας ένα βαθμό ιερότητας. Αυτά τα δύο ιερά σύμβολα, για τον χριστιανισμό, ενισχύουν το θρησκευτικό πνεύμα την σχεδιαστικής πρότασης αλλά και τον συνδυασμό του πνευματικού με τον καλλιτεχνικό χαρακτήρα.

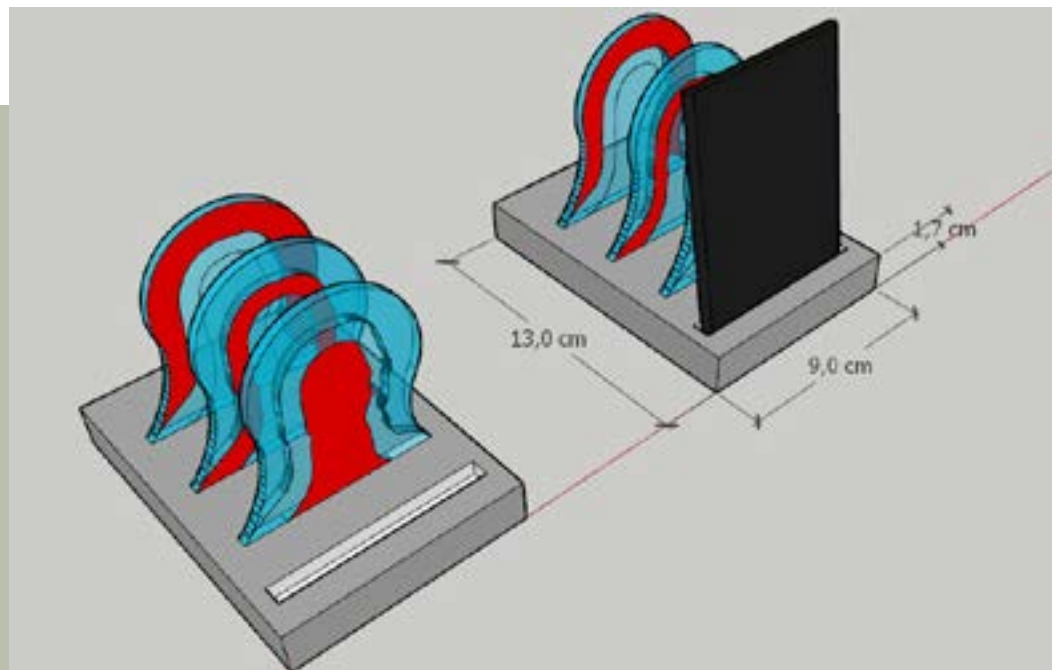

EIKONA 22/ Η πρώτη προσπάθεια για τη δημιουργία ενός φωτιστικού σώματος με διπλή χρήση, δηλαδή ένα φωτιστικό και ένας ασύρματος φορτιστής κινητού

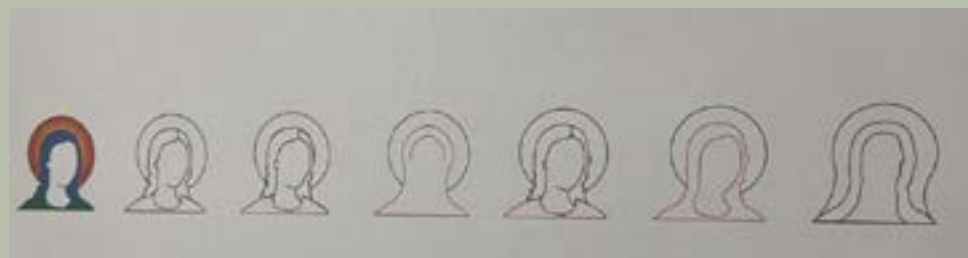

EIKONA 23/ Το πρόσωπο της αγίας και η εξέλιξη του σε μία αφαιρετική μορφή

ΦΩΤΙΣΤΙΚΟ 6



EIKONA 24/ Σκίτσο για να γίνει κατανοητό η διαφορετική διαβάθμιση του φωτός πάνω στα τρία όμοια επίπεδα που τοποθετούνται το ένα πίσω από το άλλο

Έπειτα, το επόμενο φωτιστικό σώμα δημιουργήθηκε από την ανάλυση της μορφής του προσώπου της αγίας και την αποσαφήνιση της. Σε αυτή την σχεδιαστική λύση το φωτιστικό σώμα δημιουργήθηκε με το σκεπτικό της διπλής χρήσης, δηλαδή θα είναι ένα επιτραπέζιο φωτιστικό σώμα και παράλληλα θα μπορεί να είναι και ένας φορητός ασύρματος φορτιστής κινητού.

Η ιδέα για τη δημιουργία ενός αντικειμένου με διπλή χρήση προήλθε από την τάση που έχει πλέον ο κόσμος στις μέρες μας, και ειδικότερα οι νέοι άνθρωποι, να μένουν πάντα συνδεδεμένοι με την τεχνολογία και να έχουν στη κατοχή τους αντικείμενα που θα τους κάνει πιο εύκολη τη ζωή τους.

Εφόσον η επιλογή και σχεδίαση ενός φωτιστικού σώματος είναι το θέμα της όλης διπλωματικής, η έρευνα στράφηκε στο κομμάτι του τι θα χρειαζόταν για να γίνει η σχεδίαση πιο ενδιαφέρουσα και να φανερωθεί πιο θα είναι η τελική εμφάνιση του αντικειμένου. Το αντικείμενο επιλέχθηκε να είναι επιτραπέζιο για να γίνει πιο εύκολη η διαδικασία με τον φορτιστή και να μπορεί ο χρήστης να το έχει δίπλα στο κομοδίνο του ή πάνω στο γραφείο του. Στην εικόνα 23, φαίνεται η αφαιρετική διαδικασία που πραγματοποιήθηκε για να φτάσει στο τελικό σημείο.

EIKONA 25/ Η εξέλιξη της φιγούρας της αγίας και η έκρηξη της

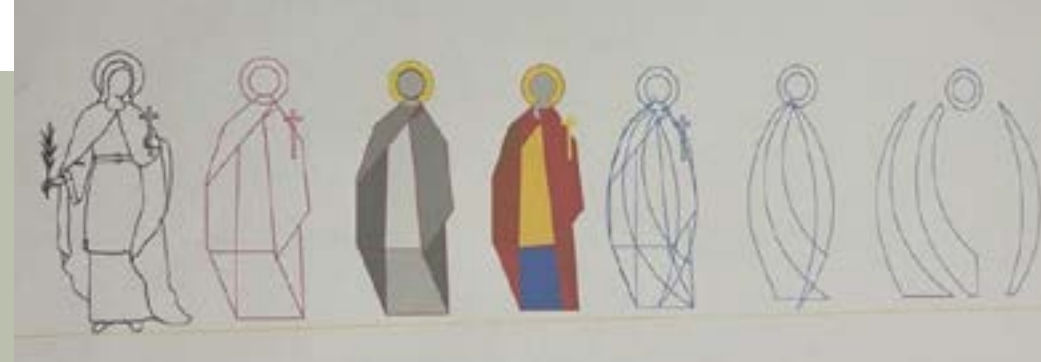

EIKONA 26/ Η ένωση των στοιχείων

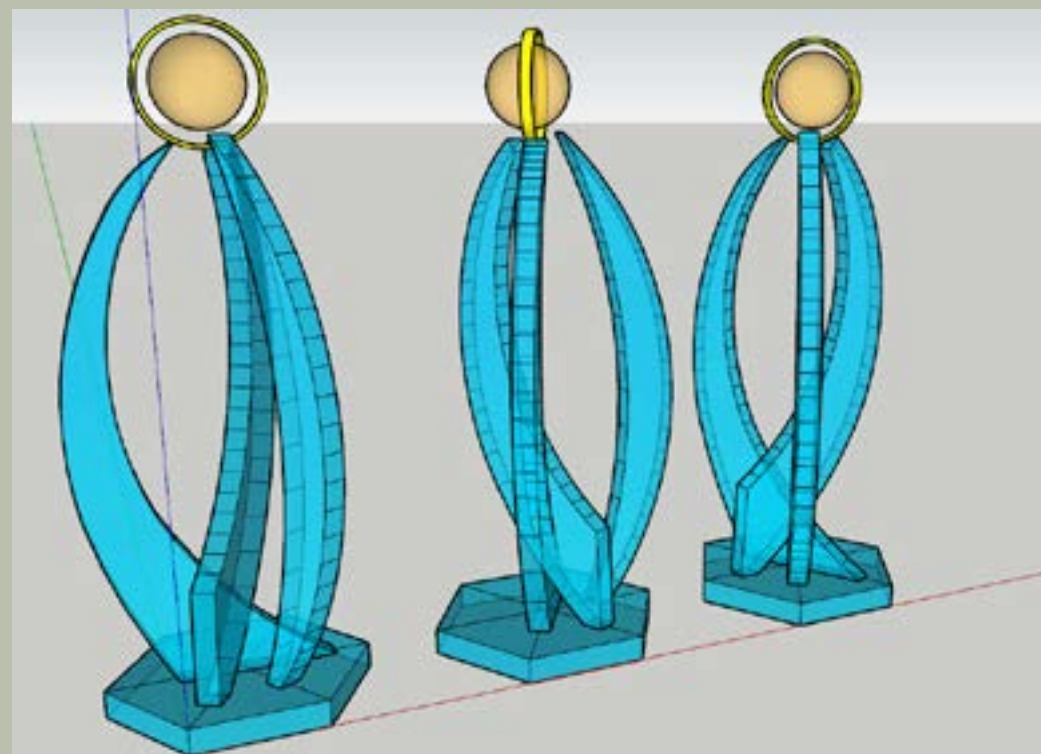

ΦΩΤΙΣΤΙΚΟ 7

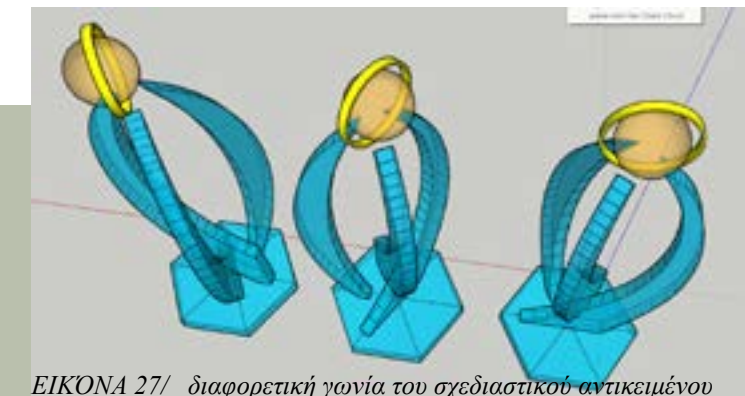

EIKONA 27/ διαφορετική γωνία του σχεδιαστικού αντικειμένου

Για το επόμενο φωτιστικό σώμα ο σχεδιασμός προήλθε από την μορφή της αγίας (Εικόνα 14) και την αφαιρετική διαδικασία που οδήγησε στη μορφή με γεωμετρικά στοιχεία και έπειτα της έκρηξη της. Παρακάτω παρατηρείται η σειρά με την οποία έγινε η αφαίρεση από την φυσική της μορφή και οδήγησε σε ένα γεωμετρικό αποτέλεσμα όπως στην εικόνα 26.

Ο δακτύλιος διατηρήθηκε με το πρόσωπο της αγίας να μεταφορτώνεται σε σφαίρα, δίνοντας με αυτό τον τρόπο έναν νέο χαρακτήρα στο φωτιστικό. Τα τρία κομμάτια που στηρίζονται σε μία εξάγωνη βάση απαρτίζουν το σώμα της αγίας σε μια πιο αφαιρετική μορφή. Η σύνθετη αυτή δημιουργεί έναν αρκετά ενδιαφέρον συνδυασμό γεωμετρικών σχημάτων μέσω των θρησκευτικών συμβόλων, ενισχύοντας την αίσθηση και τον συμβολισμό του έργου.

Παρά όλα αυτά τα στοιχεία που φάνηκαν καταλυτικά για μία προηγούμενη σχεδιαστική πρόταση όσον αφορά το σταυρό και το φωτοστέφανο, σε αυτή την πρόταση ο σταυρός αφαιρέθηκε κατά τη διαίρεση της μορφής της αγίας, ενώ το φωτοστέφανο πήρε τη μορφή του δακτύλιου και αγκάλιασε όλο το πρόσωπο της αγίας που έγινε μία στρογγυλή σφαίρα.

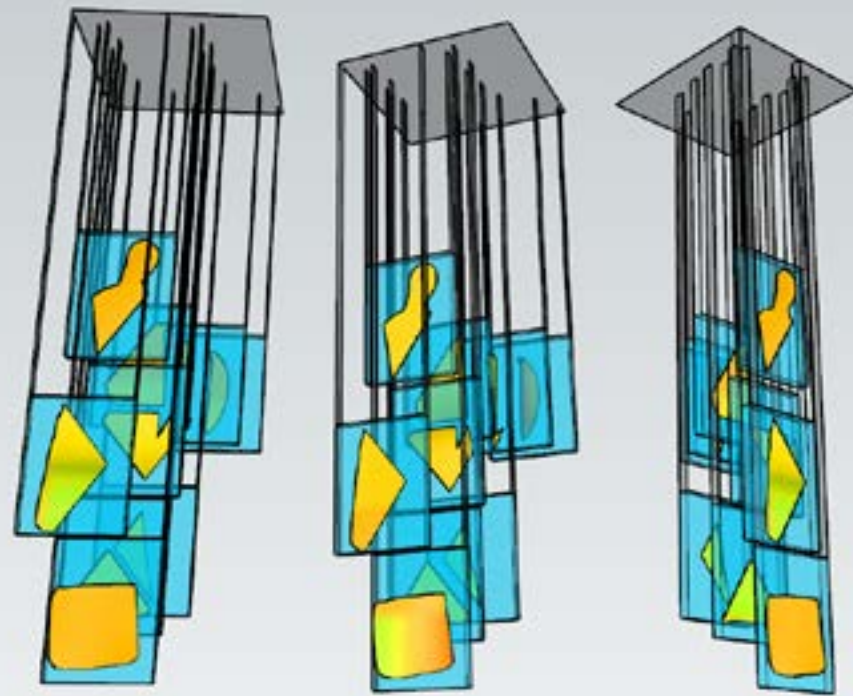

ΕΙΚΟΝΑ 28/ Η πρώτη απεικόνιση σε τρισδιάστατο σχεδιαστικό πρόγραμμα

ΦΩΤΙΣΤΙΚΟ 8

Τέλος, η τελευταία σχεδιαστική πρόταση που ολοκληρώνει το ταξίδι αυτής της διπλωματικής εργασίας είναι ένα φωτιστικό κρεμαστό, πολύφωτο, όπου σχεδιάστηκε από την φιγούρα της αγίας. Η μορφή προήλθε από την εικόνα της αγίας Βρβάρας καθώς αφαιρετικές γραμμές χωρίς κάποια ένωση προσπαθούν να σχηματίσουν διάφορα σχήματα.

Η πρωτότυπη ιδέα μεμονωμένων κομματιών να σχηματίζουν ένα ενιαίο σύνολο προήλθε από την ανάγκη για διαφορετικότητα και την προσπάθεια ανάπτυξης της καινοτομίας. Στις βιομηχανικές εταιρίες κατασκευής φωτιστικών σωμάτων υπάρχουν αρκετές παρόμοιες ιδέες, οι οποίες αποτέλεσαν έμπνευση για τον σχεδιασμό του συγκεκριμένου αντικειμένου.

Η ιδέα να κρεμαστούν από την οροφή κομμάτια διάφανα Plexiglas και το καθένα να περιέχει ένα σχήμα και κοιτάζοντας από μία πλευρά να χαράζεται μία μορφή, φάνταζε περίπλοκη και ενδιαφέρουσα.

Έχοντας αυτό ως οδηγό η μορφή της αγίας διασπάστηκε σε σχήματα πρώτα σε ένα σκίτσο, όπως παρατηρήται στην εικόνα 30 και έπειτα περάστηκε σε σχεδιαστικό πρόγραμμα για να αποτυπωθεί η ιδέα, όπως φαίνεται στις εικόνες 28 και 29.

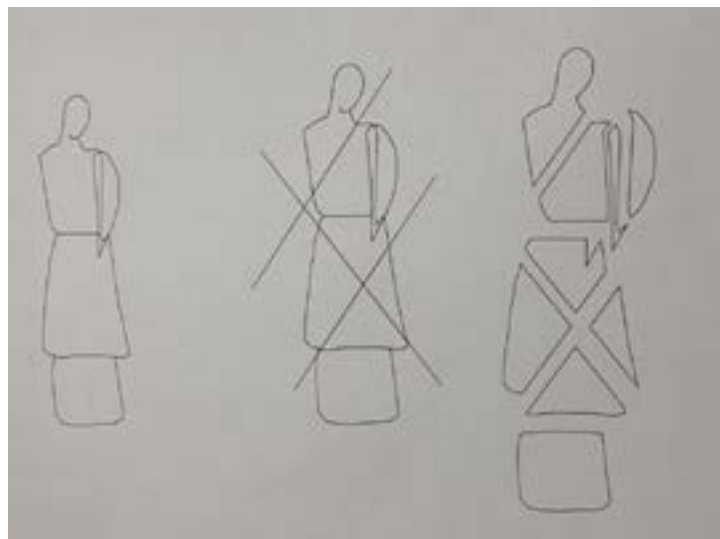

ΕΙΚΟΝΑ 29/ Η αποδόμηση των στοιχείων και η δημιουργία σε διαφορετικά σχήματα



ΕΙΚΟΝΑ 30/ Η αφαιρετική μορφή της αγίας σε σκίτσο

ΚΕΦΑΛΑΙΟ 6

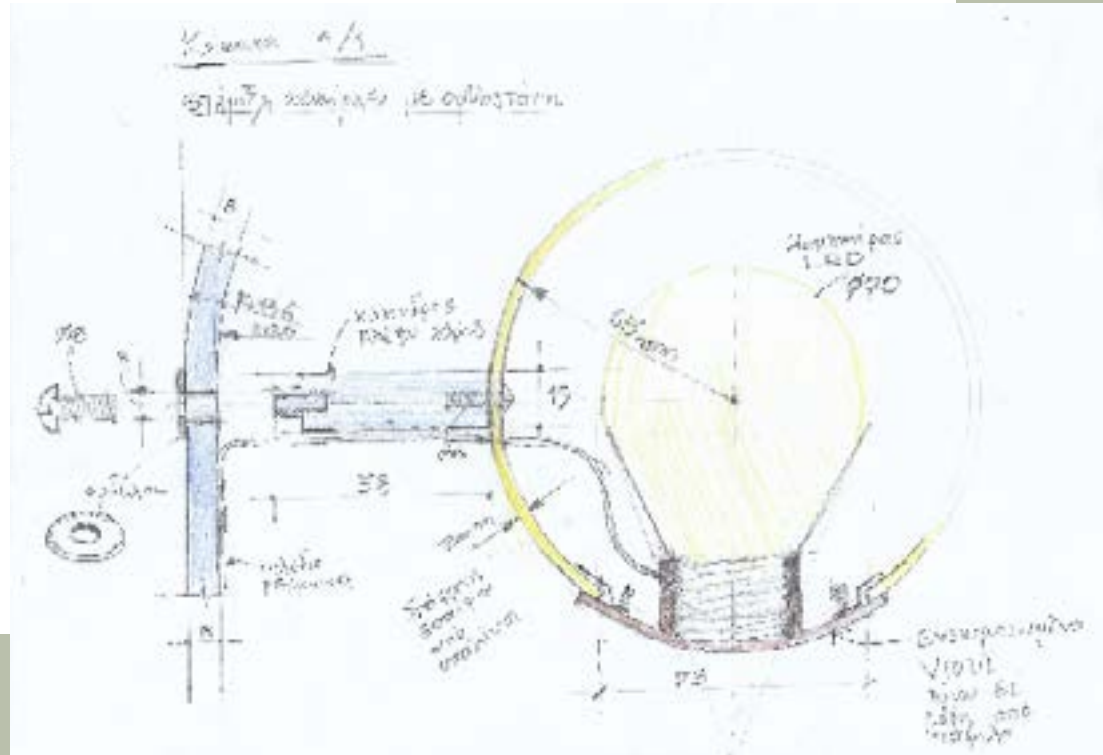

ΕΙΚΟΝΑ 32/ Λεπτομέρειες για την ένωση του λαμπτήρα με τους ορθοστάτες

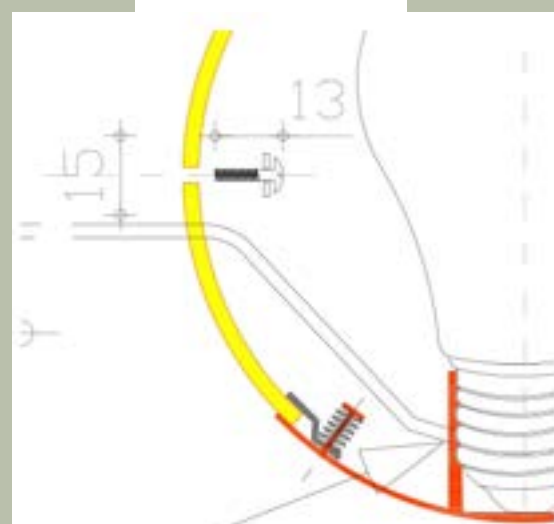

ΕΙΚΟΝΑ 34/ Λεπτομέρειες για την ένωση του λαμπτήρα

ΕΙΚΟΝΑ 33/ Αξονομετρική απεικόνιση του αντικειμένου

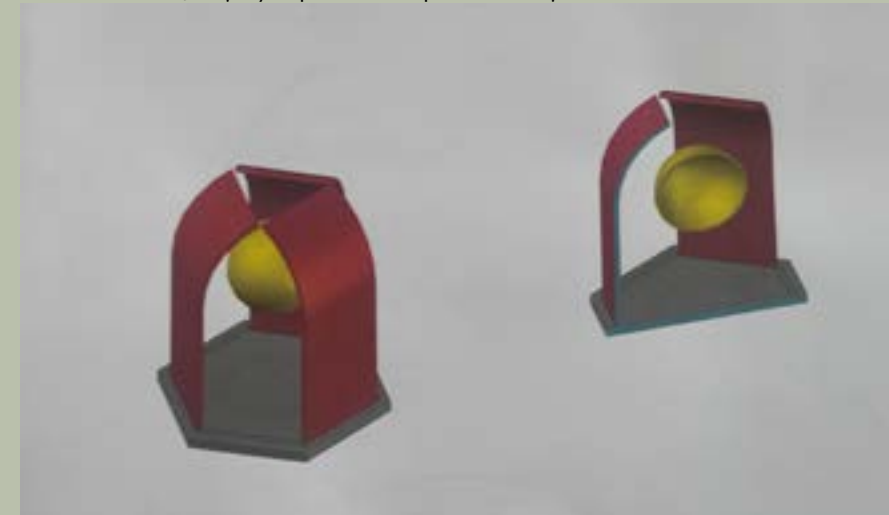

ΕΙΚΟΝΑ 35/ Λεπτομέρειες για την ένωση του λαμπτήρα με τους ορθοστάτες

ΚΑΤΑΣΚΕΥΑΣΤΙΚΗ ΑΝΑΛΥΣΗ

στήριξη της σφαίρας από τον ορθοστάτη
διάμετρος κυλίνδρου 1,5 cm

σφαίρα διαμέτρου 13 cm

βάση πάχους 1,5 cm

length 35

στήριξη του ορθοστάτη στη βάση

ορθοστάτης 3 τεμάχια

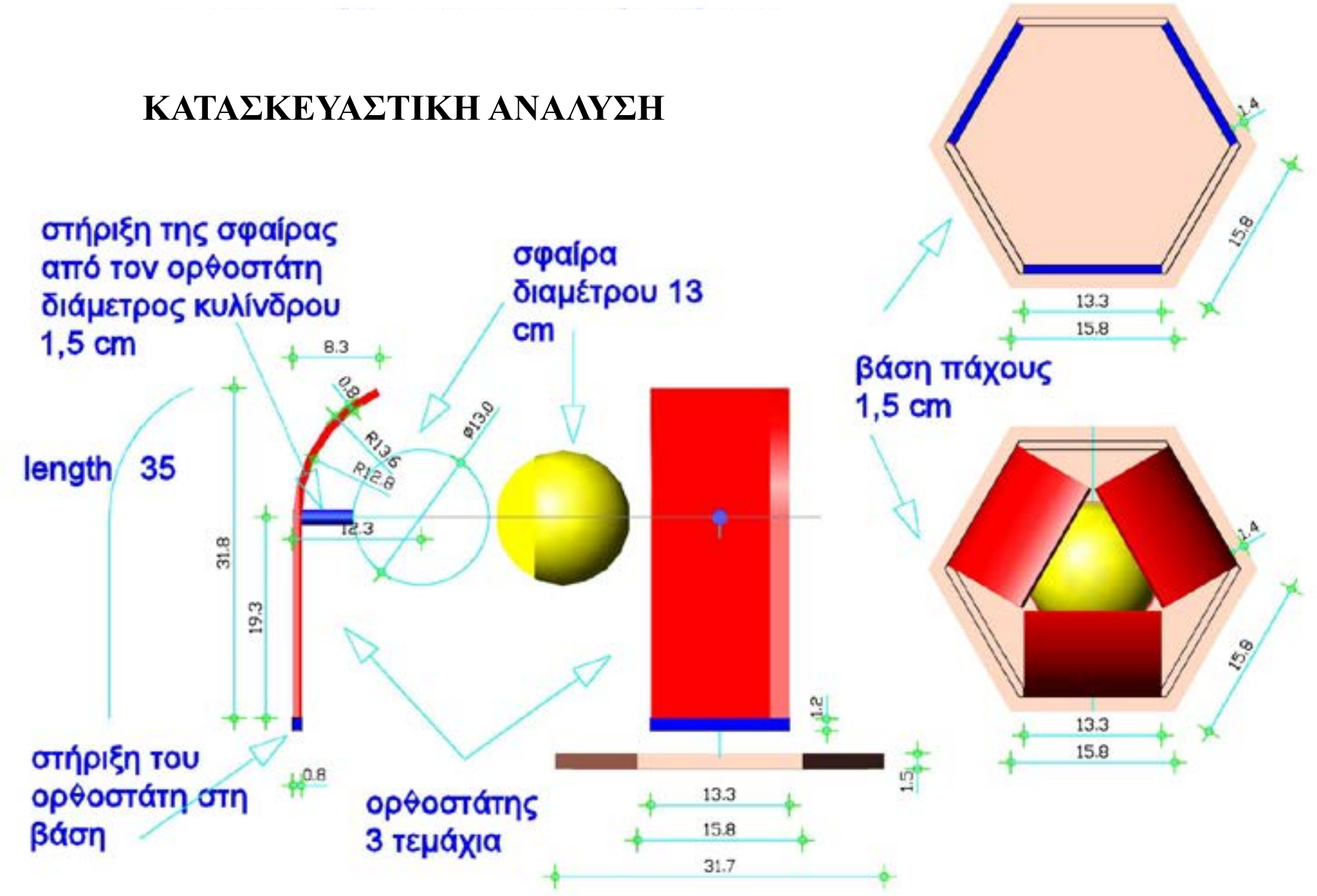

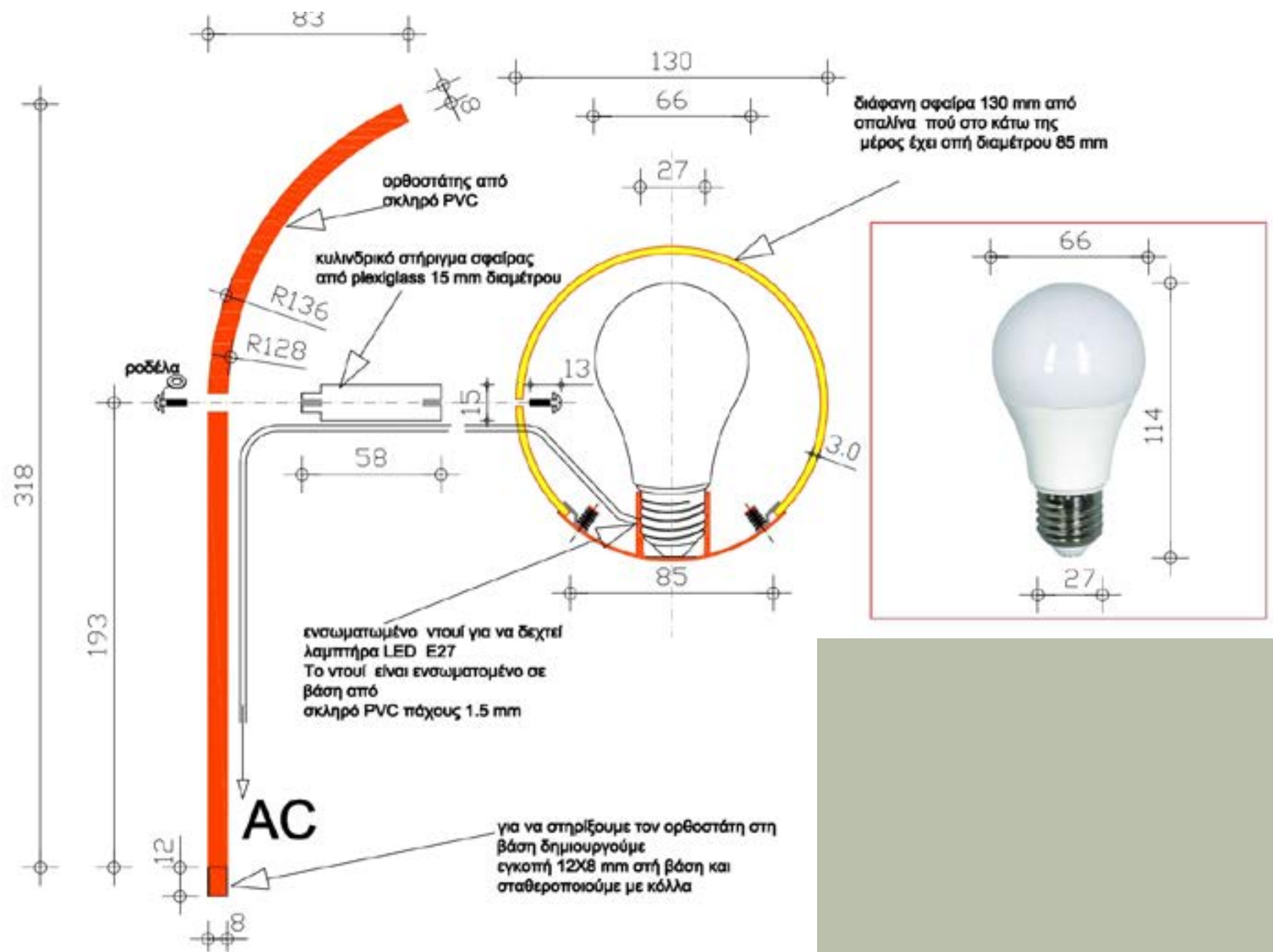

ΕΙΚΟΝΑ 36/ Η συνδεσμολογία του επιτραπέζιου φωτιστικού

Hovering

Το δεύτερο φωτιστικό σώμα που αναλύεται είναι το φωτιστικό οροφής, το πολύφωτο, ή αλλιώς το 'Hovering'. Η λέξη hovering σημαίνει στα αγγλικά αιώρηση, κάτι απολύτως ταιριαστό με αυτό το φωτιστικό σώμα εφόσον τα Plexiglas κρεμιούνται από την οροφή και δίνουν την αίσθηση της αιώρησης.

Τα λειτουργικά ζητήματα που προέκυψαν σε αυτό το αντικείμενο είναι η σωστή τοποθέτηση των κομματιών για να αποδοθεί το τελικό αποτέλεσμα και η λειτουργικότητα που θα πρέπει να έχει σαν φωτιστικό. Στις πρώτες εικόνες αποτυπώνεται η μορφή του, σε τρισδιάστατο πρόγραμμα και έπειτα τα αρχιτεκτονικά σχέδια και οι λεπτομέρειες του, όσον αφορά τις ενώσεις στην βάση που βρίσκεται στο ταβάνι, αλλά και τις ενώσεις που υπάρχουν μεταξύ τους.

Υπάρχουν δύο επιλογές για την ανάδειξη του αντικειμένου ως φωτιστικό σώμα, η μία είναι η τοποθέτηση του φωτισμού πάνω στη βάση και η άλλη είναι η τοποθέτηση του φωτισμού και πάνω στις πλακέτες που υπάρχουν.

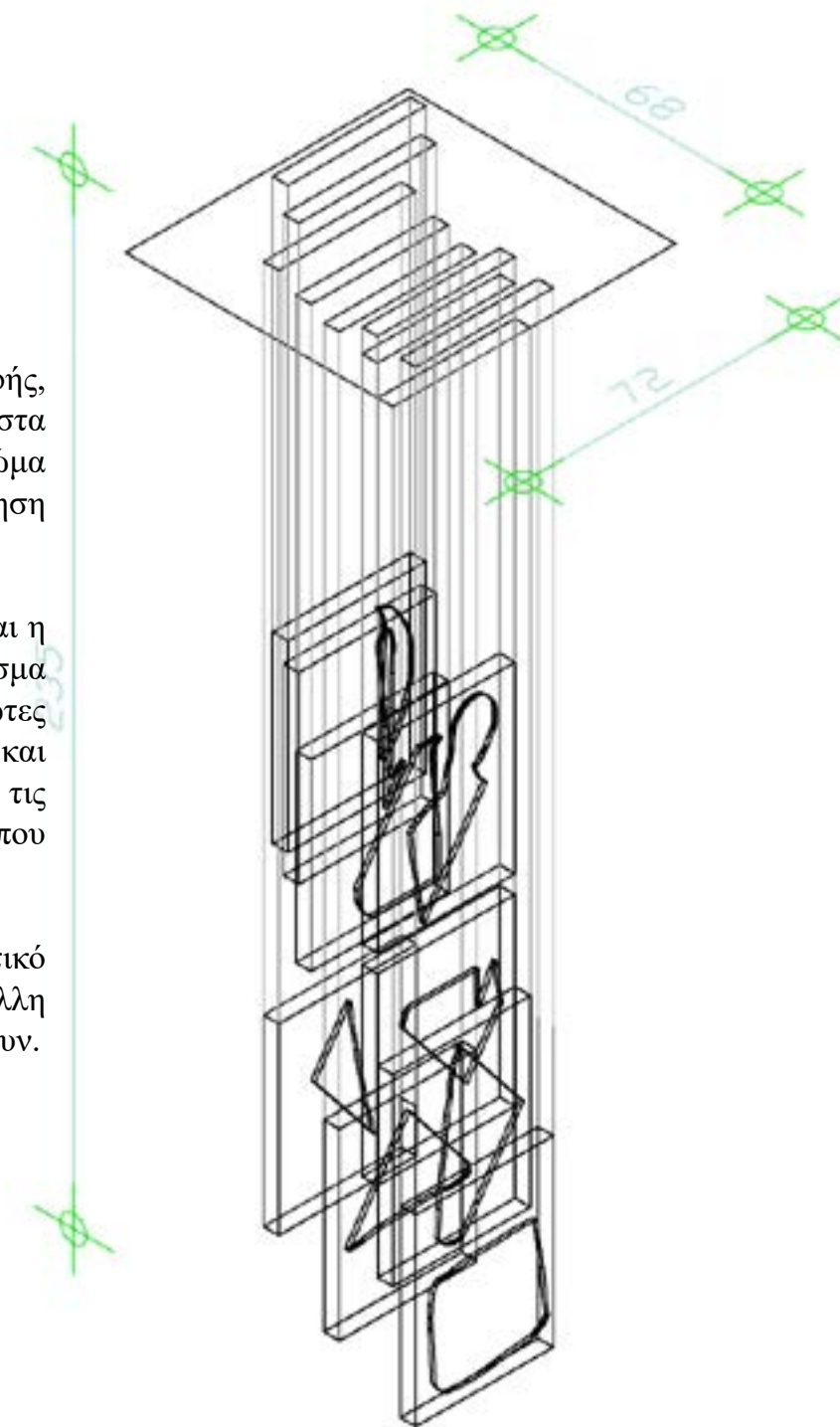

ΕΙΚΟΝΑ 37/ Αξονομετρικό με βγενικές διατάσεις

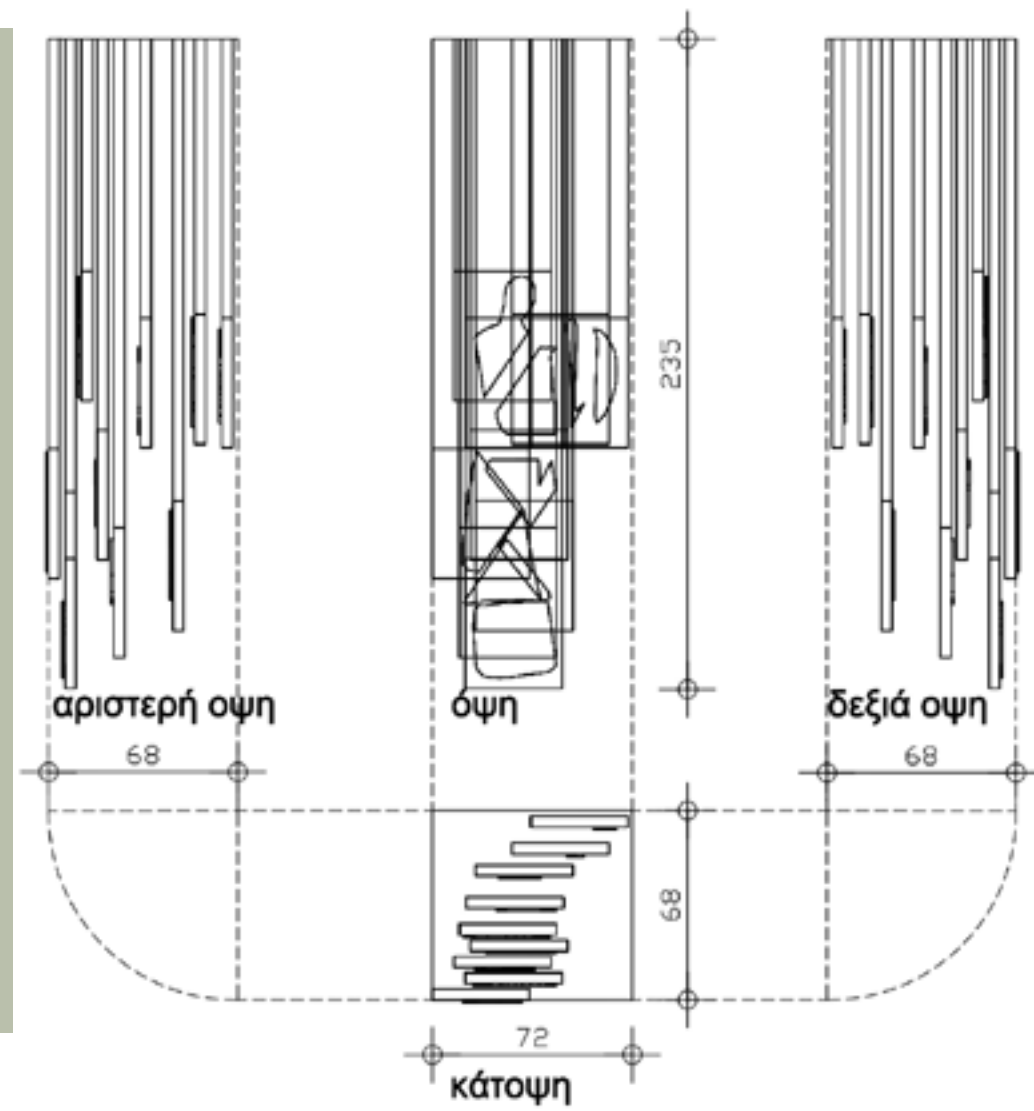

ΑΡΧΙΤΕΚΤΟΝΙΚΑ ΣΧΕΔΙΑ

ΚΑΤΑΣΚΕΥΑΣΤΗΚΕΣ ΛΕΠΤΟΜΕΡΙΕΣ

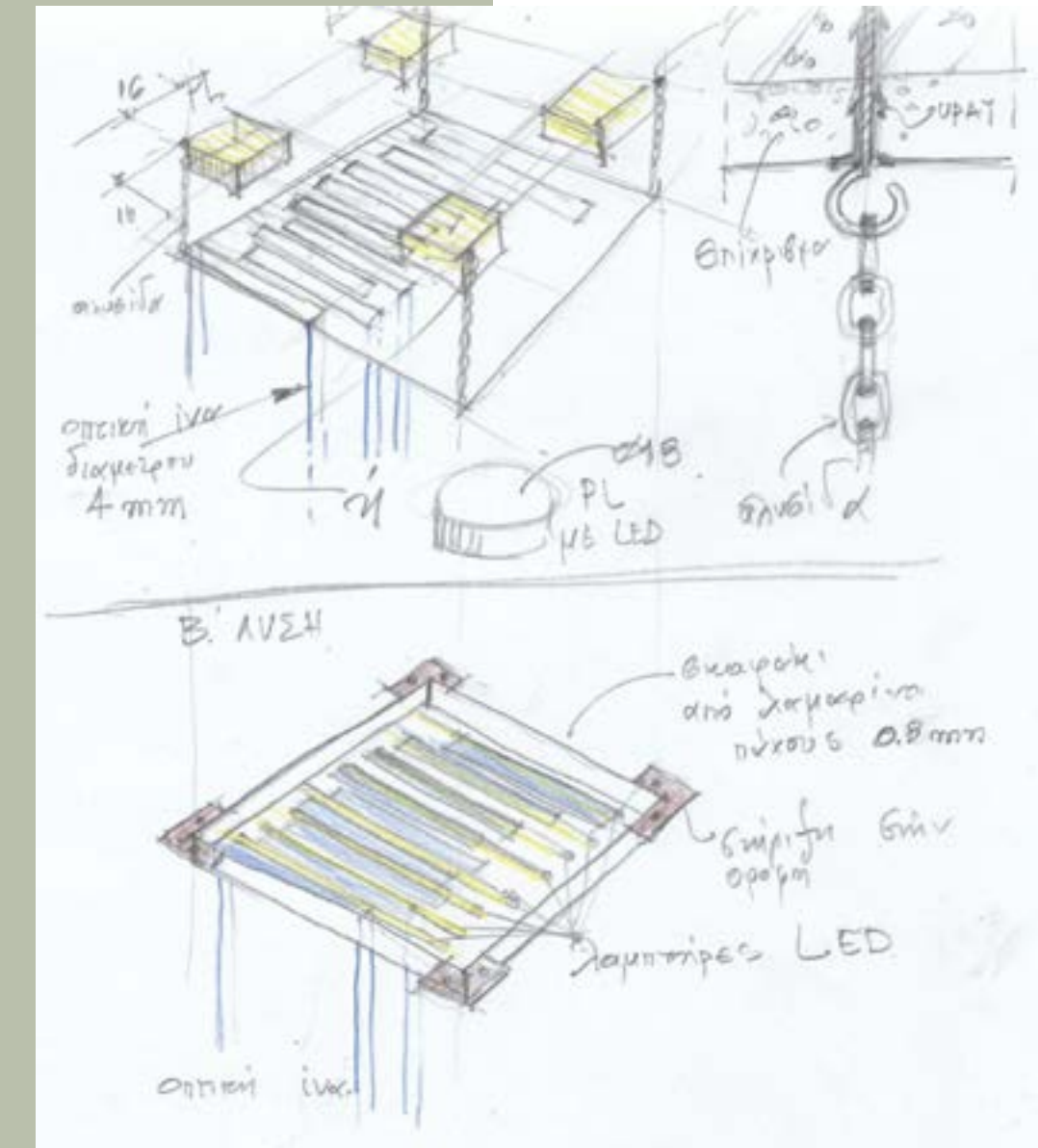

ΕΙΚΟΝΑ 38/Κατασκευαστικές λεπτομέριες



ΕΙΚΟΝΑ 39/Κατασκευαστικές λεπτομέριες



ΕΙΚΟΝΑ 40/Κατασκευαστικές λεπτομέριες

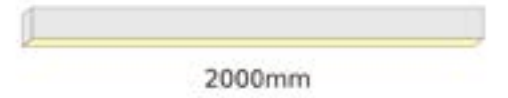
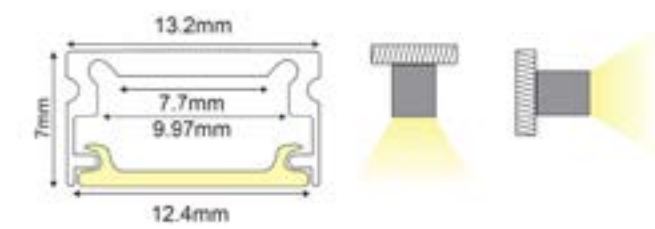

ΕΙΚΟΝΑ 41/Κατασκευαστικές λεπτομέριες

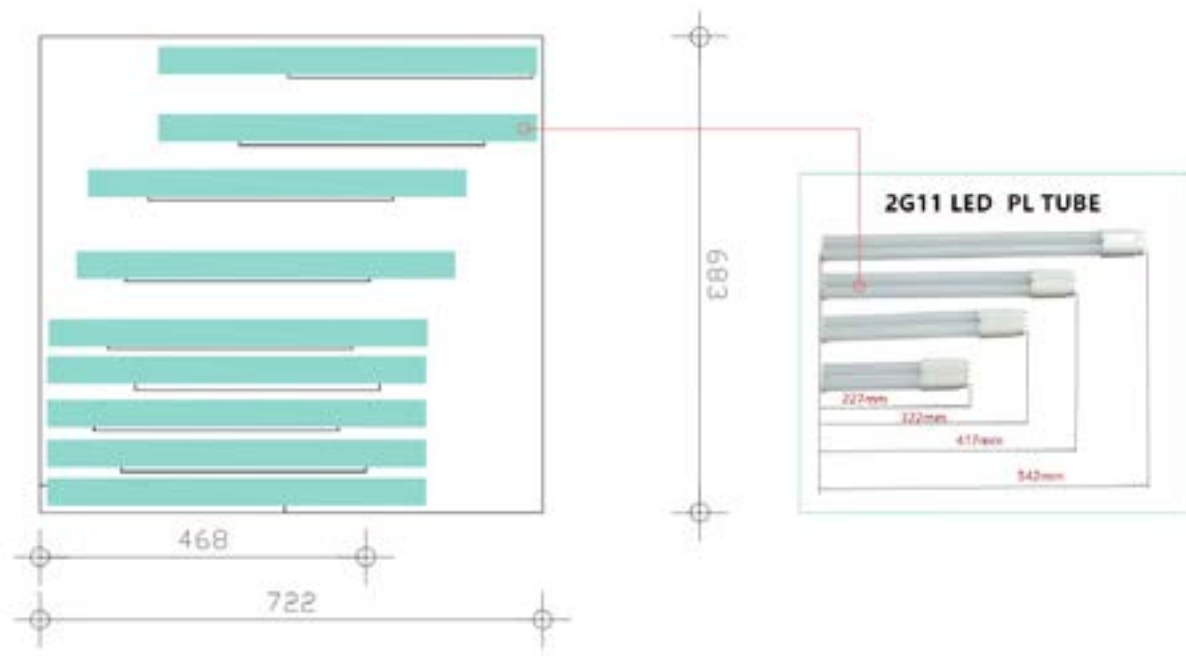

βάση στήριξης φωτιστικού οροφής με τοποθέτηση 9 λαμπτήρων 2G11 LED TUBE

EIKONA 42/Κατασκευαστικές λεπτομέριες

βίσμα τοίχου (υρατ)
Pa-6.6 T6/VA σε οπή
εντός του σκυροδέματος

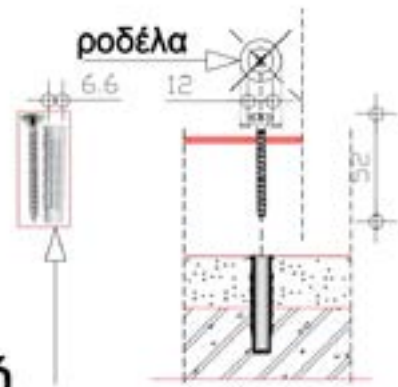

EIKONA 43/Κατασκευαστικές λεπτομέριες

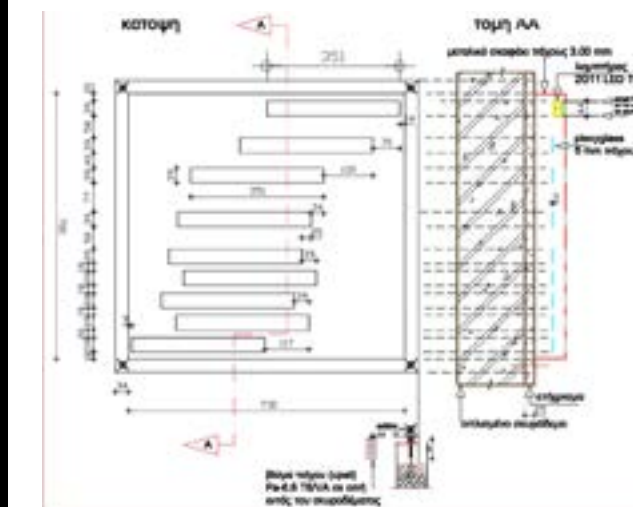
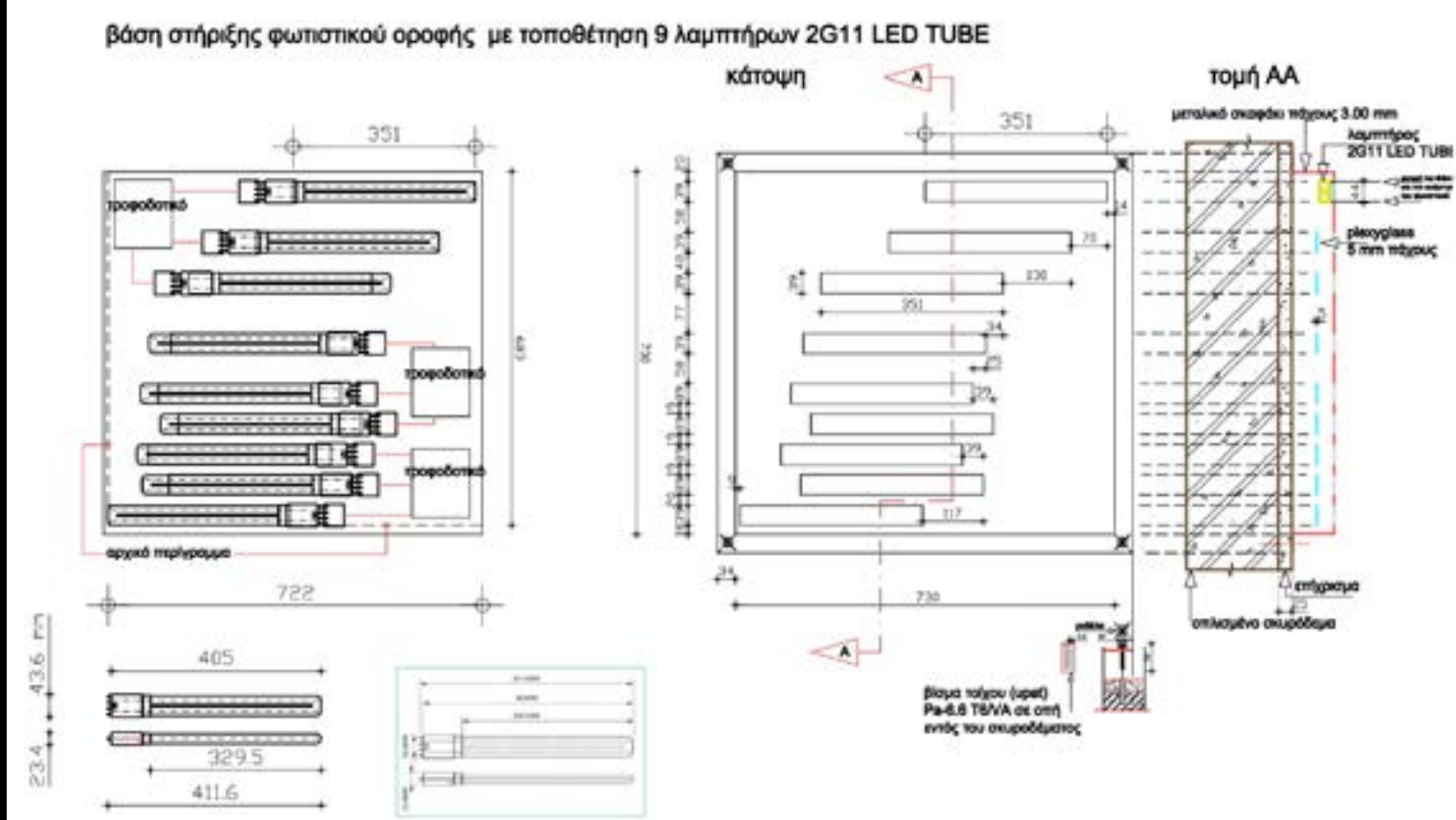

EIKONA 44/Κατασκευαστικές λεπτομέριες

ΤΟΜΗ Α-Α



Ένα αντικείμενο διπλής χρήσης ακούγεται δύσκολο στη δημιουργία και αρκετά περίτεχνο στη κατασκευή. Έτσι και αυτό το επιτραπέζιο φωτιστικό σώμα σχεδιάστηκε για να μπορέσει εκτός από το να φωτίζει και να είναι ένα διακοσμητικό στοιχείο, να αποκτήσει και μία δεύτερη λειτουργία αυτή της ασύρματης φόρτισης ενός κινητού τηλεφώνου. Η ονομασία που του αποδόθηκε σημαίνει ακριβώς αυτό που είναι το αντικείμενο.

Αρχικά, η πρώτη σκέψη ήταν η φόρτιση να γίνεται όσο το κινητό βρίσκεται σε όρθια στάση μπροστά από το τρίπτυχο φωτιστικό. Έπειτα όμως μετά από αρκετή αναζήτηση, έγινε κατανοητό ότι δεν είναι εφικτός αυτός ο τρόπος. Η έρευνα αγοράς σαν δεύτερο βήμα έδειξε ότι η καλύτερη ασύρματη φόρτιση επιτυγχάνεται όταν το κινητό είναι οριζόντιο πάνω σε αυτό, δηλαδή πρέπει αρκετή επιφάνεια από το κινητό να καλύπτει τον φορτιστή.

Αυτό οδήγησε στη δημιουργία του συρόμενου φορτιστή, όπου βρίσκεται κάτω από τη βάση και θα βγαίνει προς τα έξω με την ώθηση από τη πίσω πλευρά, με αυτο τον τρόπο θα βγαίνει ο φορτιστής και θα μπορεί να φορτίζει το κινητό, τα ασύρματα ακουστικά, ακόμη και τα ρολόγια (smartwatch).

Fast Light Charge

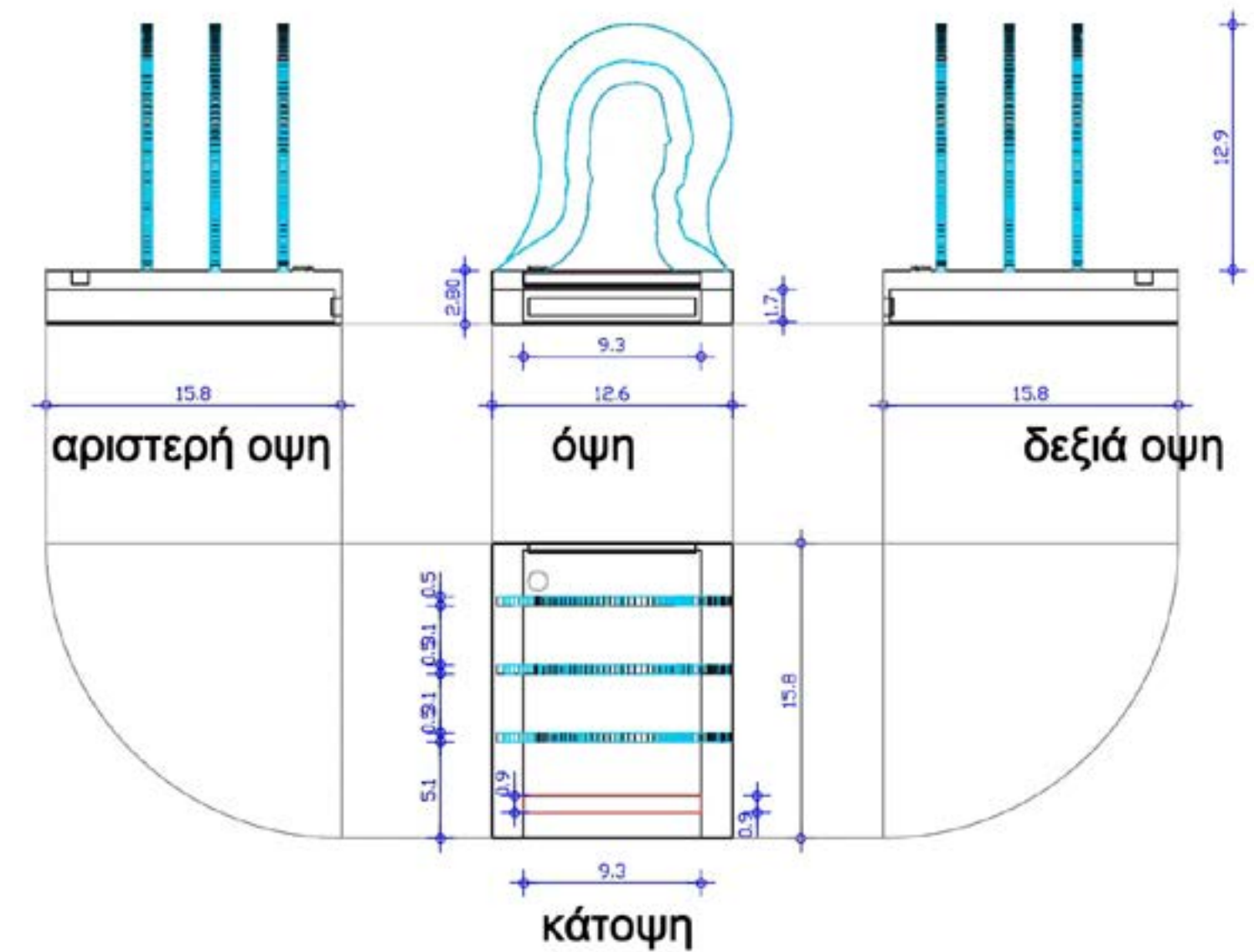

ΑΡΧΙΤΕΚΤΟΝΙΚΑ ΣΧΕΔΙΑ

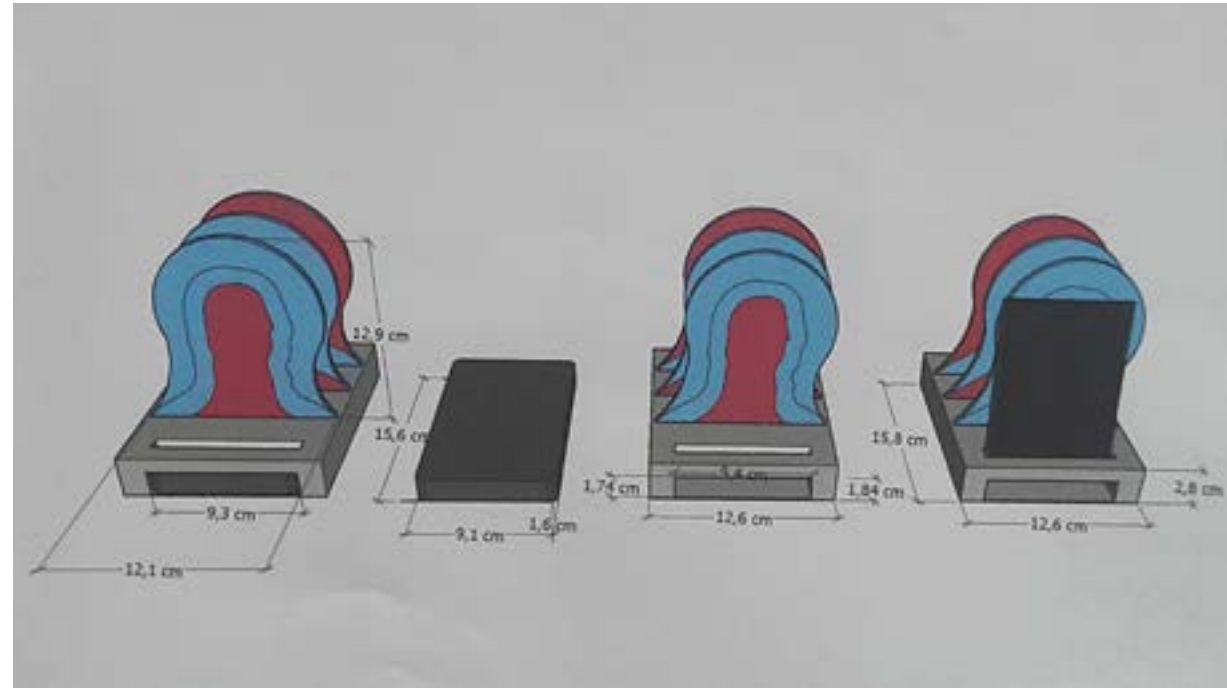

ΕΙΚΟΝΑ 45/Ασύρματος φορτιστής

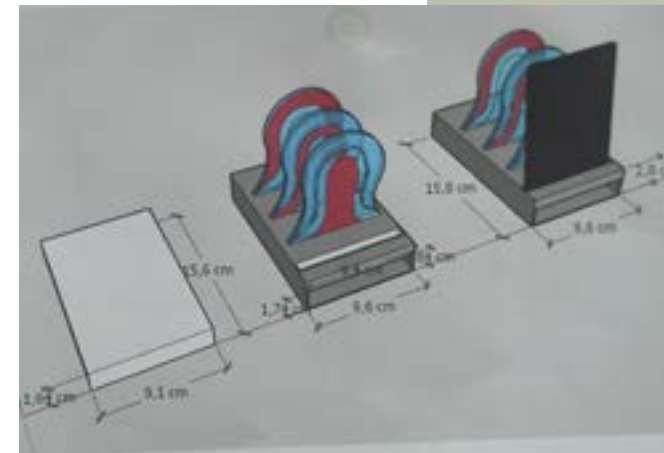

Ο ασύρματος φορτιστής που επιλέχθηκε για να ενισχύσει το φωτιστικό σώμα είναι ο ασυρματος φορτιστής Super Fast Duo Dark Gray , με διαστάσεις (Π x Υ x Β) 156 x 91 x 16,4 mm και βάρος 170 gr.

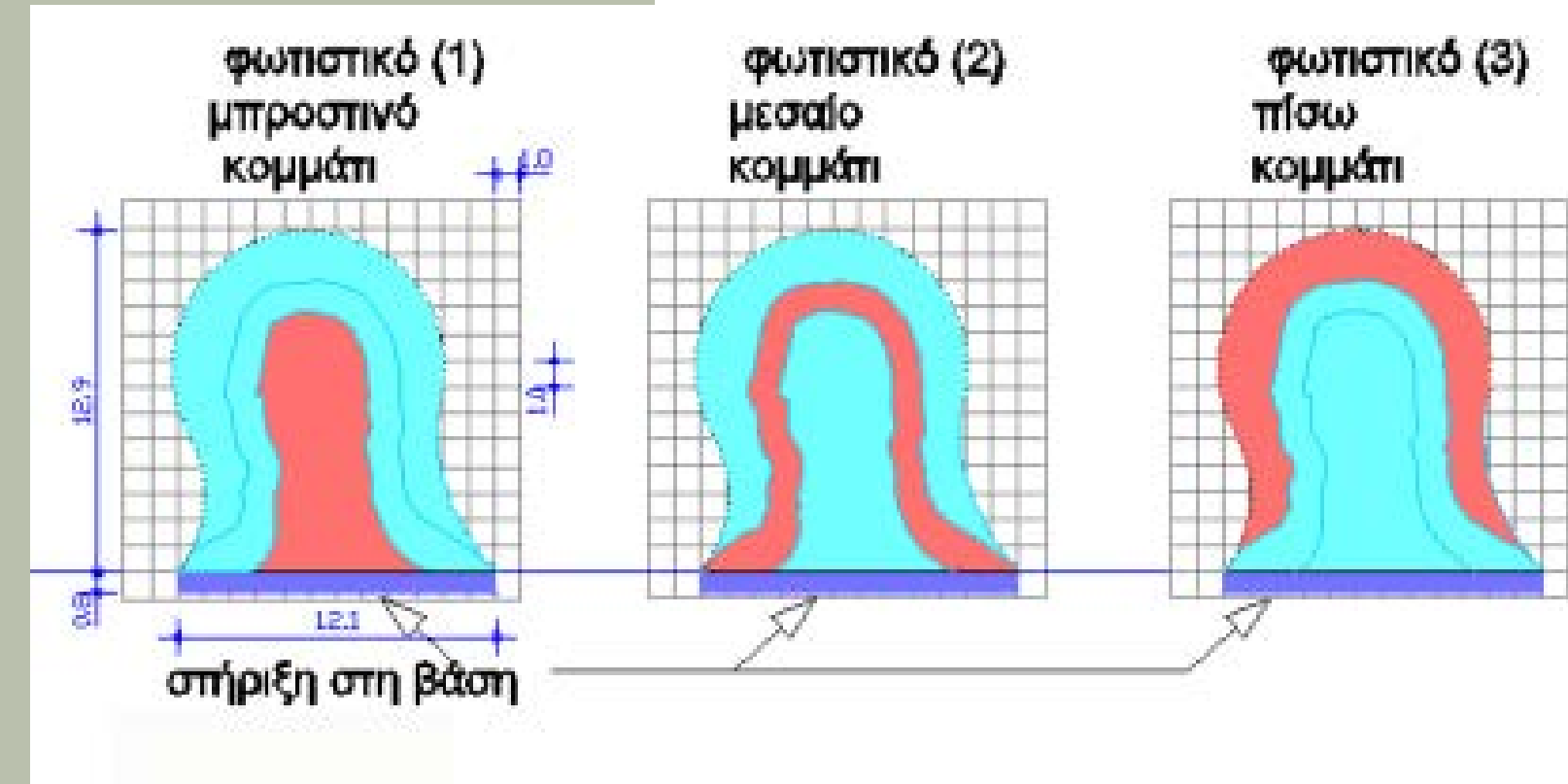

The Saint

Το φωτιστικό σώμα “TheSaint” διακρίνεται για την εμπνευσμένη σχεδιαστική του προσέγγιση, όπου η αποσαφηνισμένη φιγούρα της Αγίας Βαρβάρας αποτελεί κεντρικό στοιχείο. Οι γραμμές του φωτιστικού ακολουθούν την καμπύλη του σώματος της Αγίας, δίνοντας έμφαση στην αφαιρετική αισθητική και τη διακριτική λεπτομέρεια.

Το σχέδιο αρχιτεκτονικής, όπως παρουσιάζεται στην σελίδα 70 αναδεικνύει το ύψος του φωτιστικού, δημιουργώντας μια αρμονική αναλογία με τις διαστάσεις του περιβάλλοντος χώρου. Η επιλογή υλικών όπως το κόντρα πλακέ και οι καμπύλες που διακρίνουν τον σχεδιασμό προσδίδουν στο φωτιστικό έναν μοναδικό χαρακτήρα, ενώ η φωτεινότητα προσθέτει διακριτική λάμψη στον περιβάλλοντα χώρο.

Με την επιλογή του ονόματος “The Saint,” το φωτιστικό αποτελεί φόρο τιμής στην Αγία Βαρβάρα, ενσωματώνοντας την θρησκευτική σημασία και τον σύγχρονο σχεδιασμό.

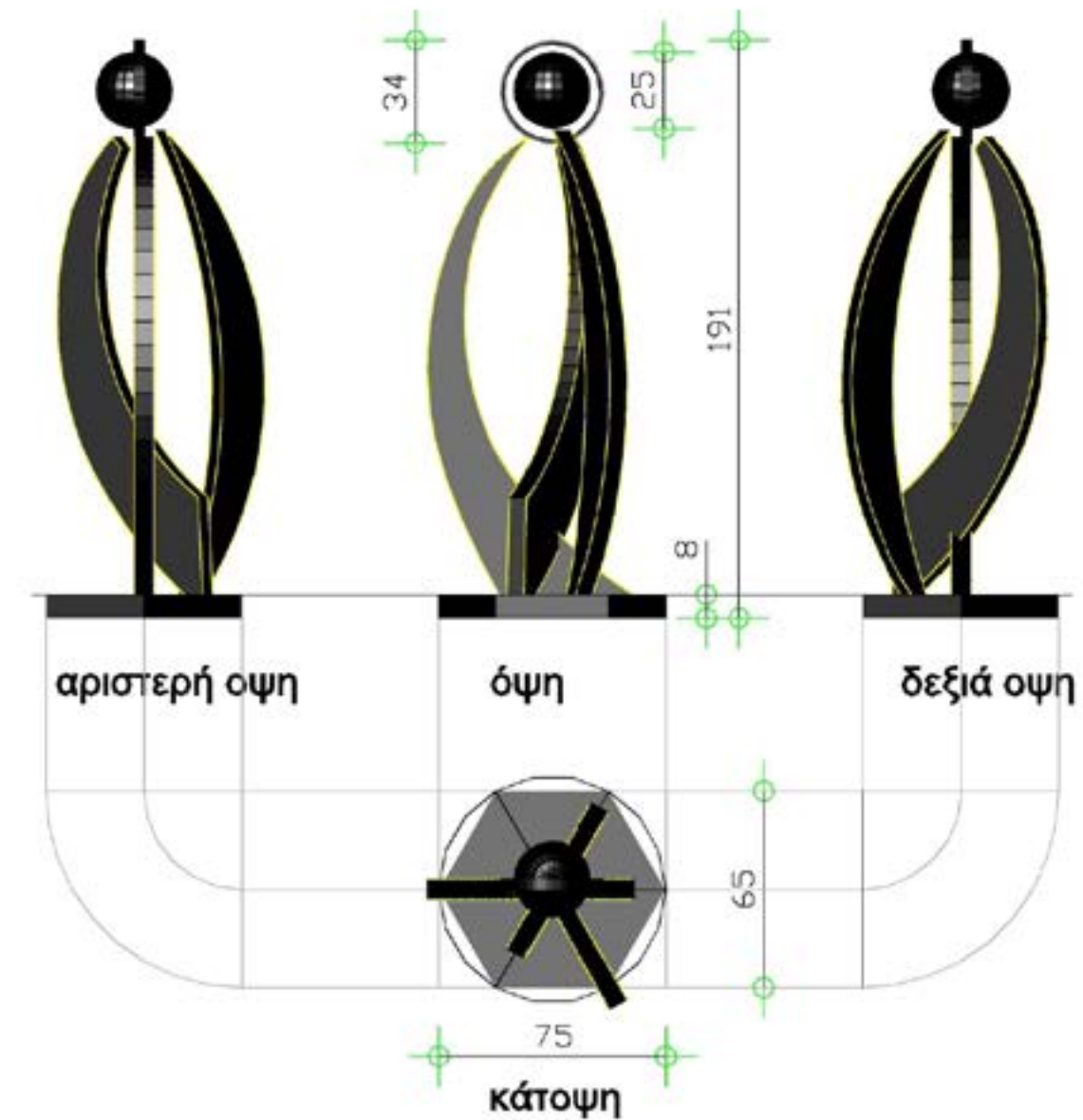

ΑΡΧΙΤΕΚΤΟΝΙΚΑ ΣΧΕΔΙΑ

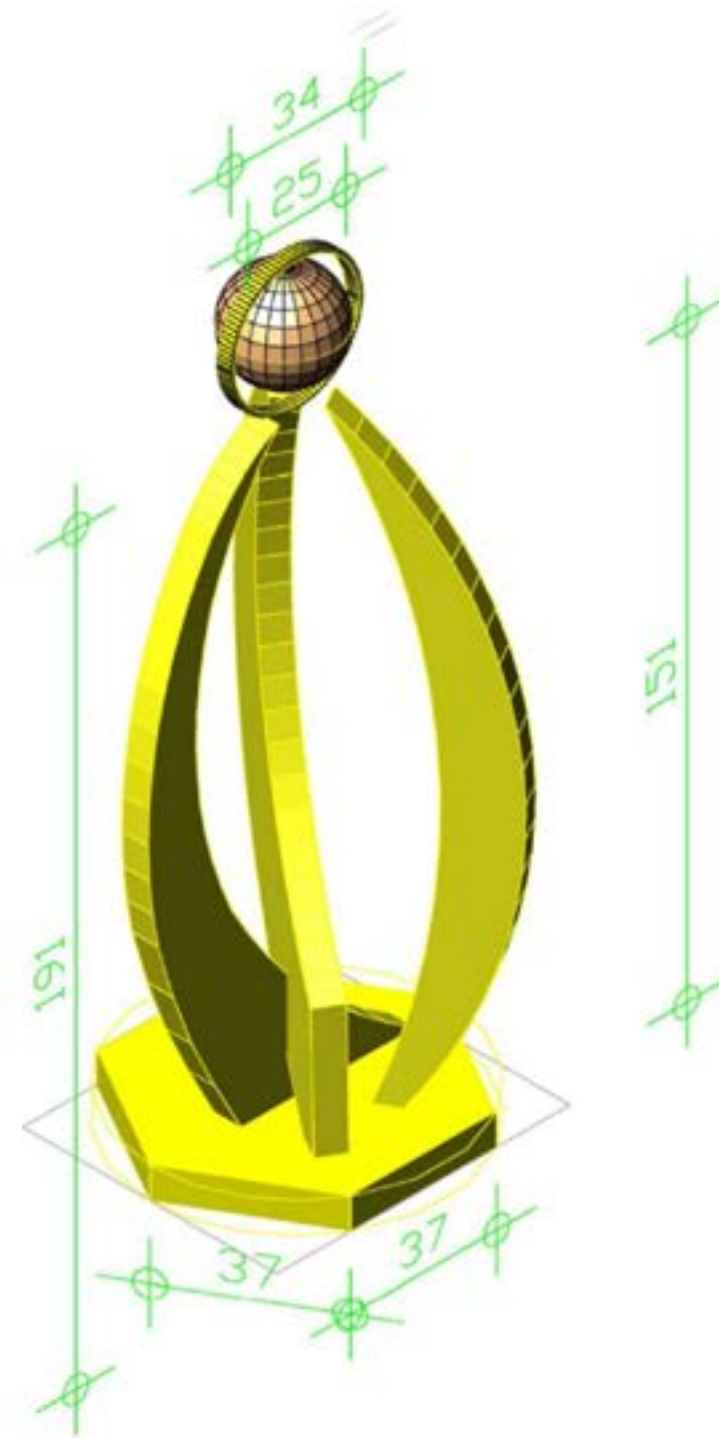
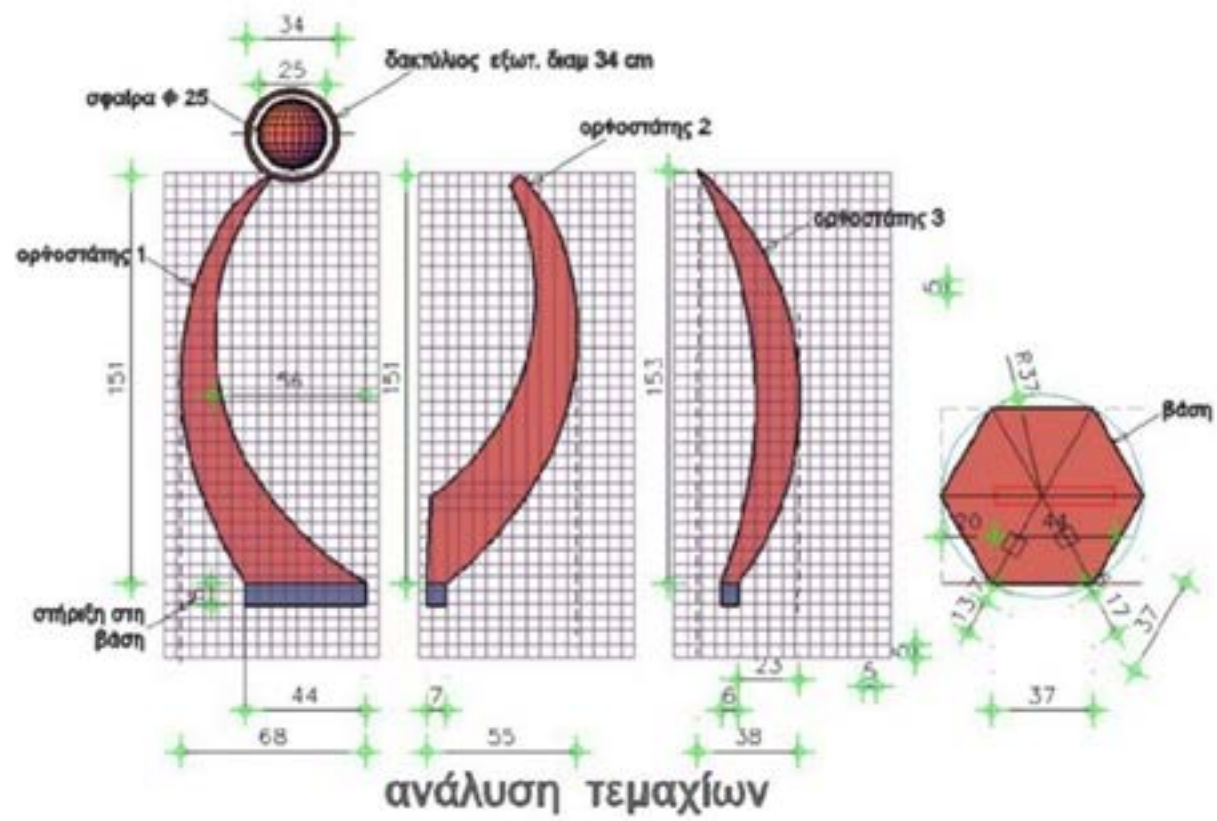
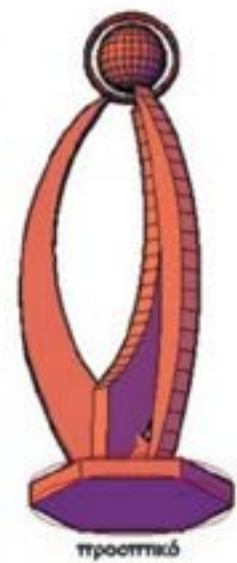

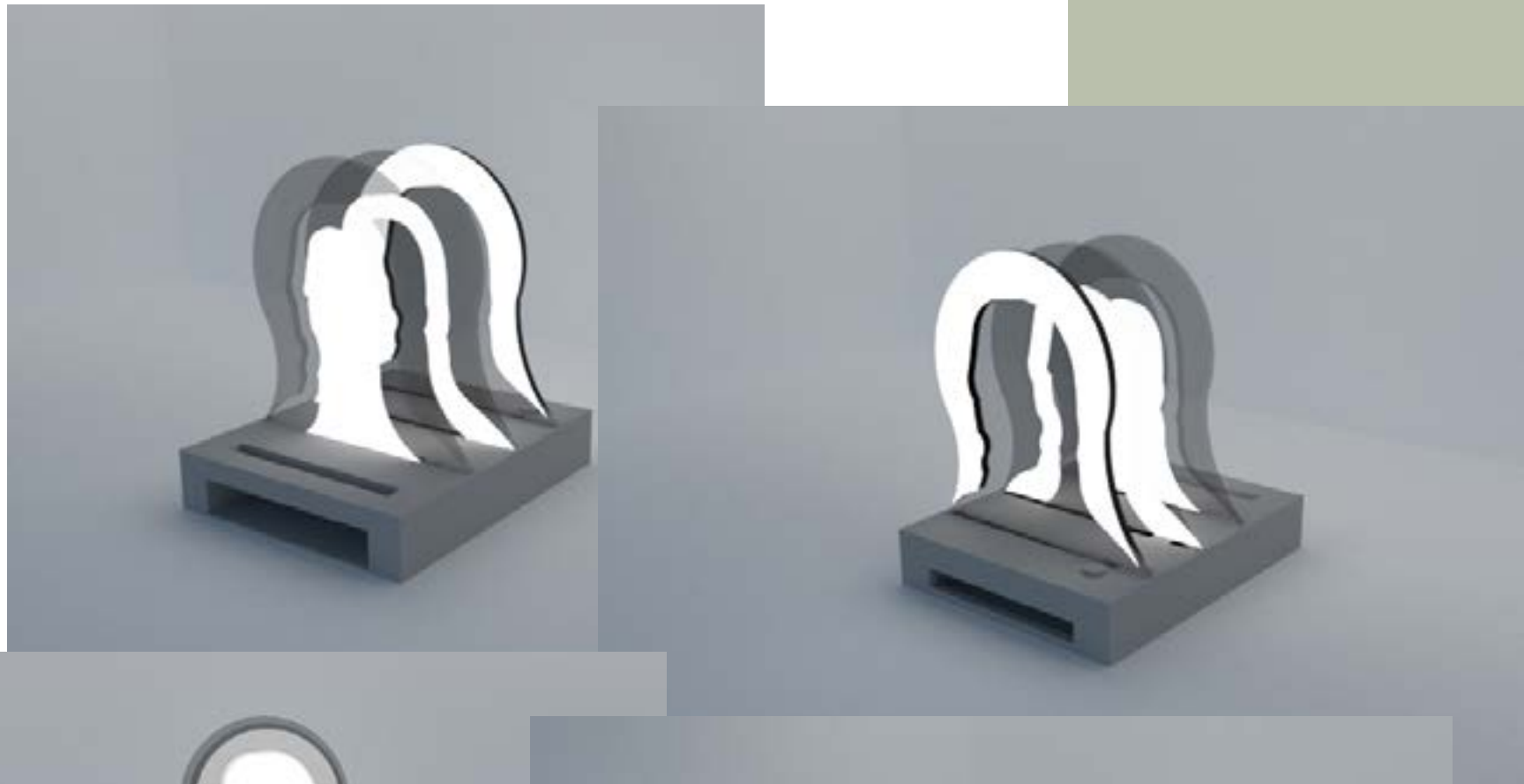
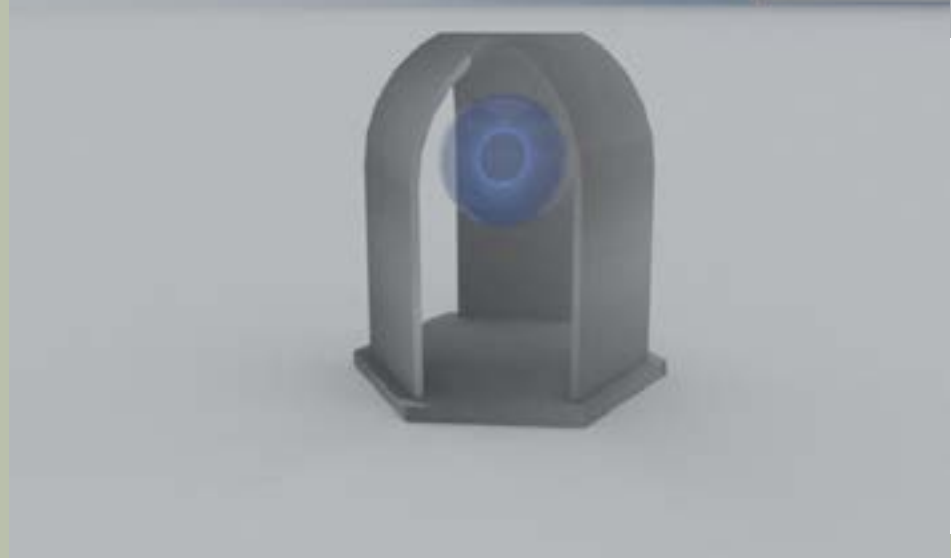
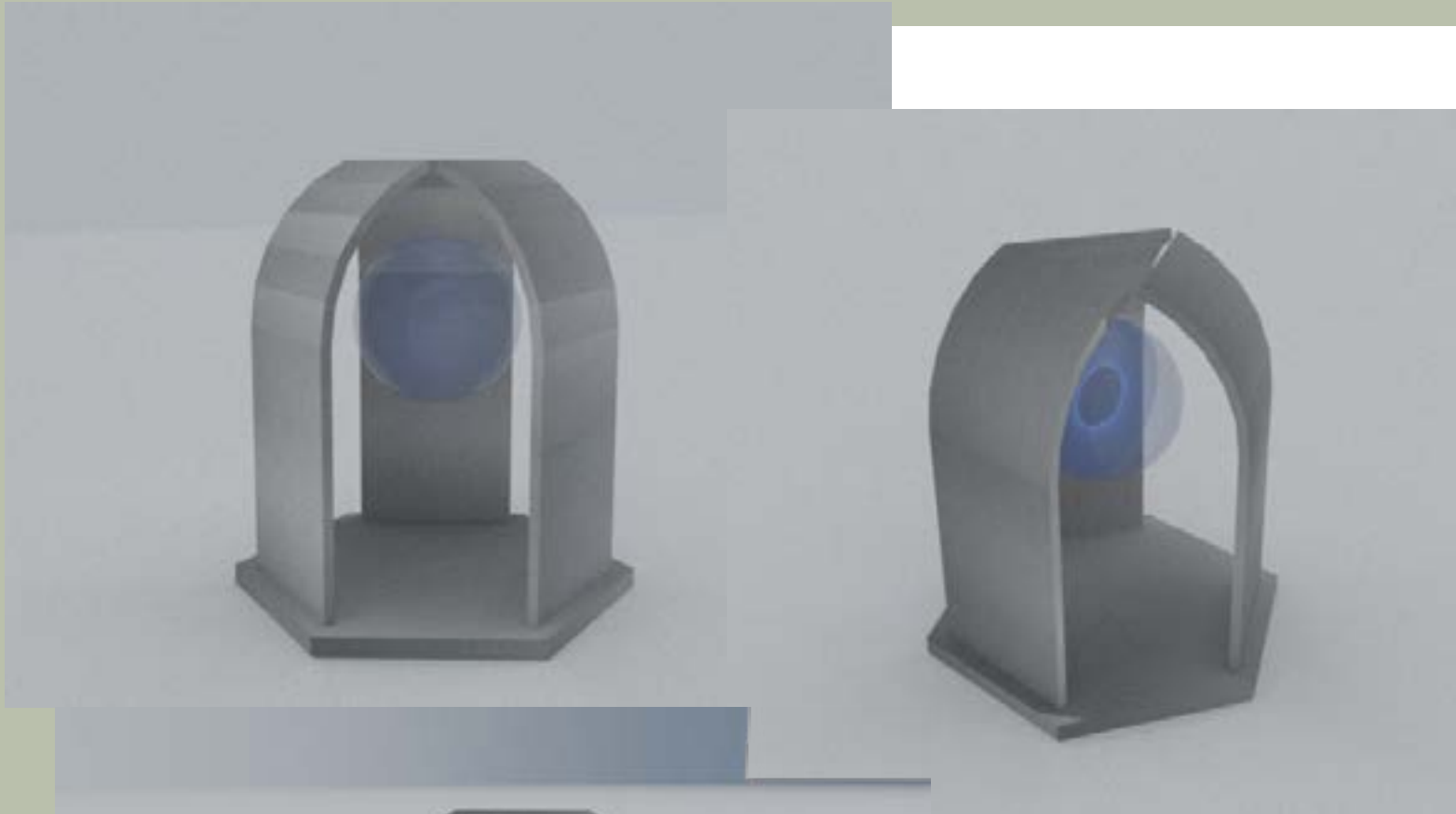

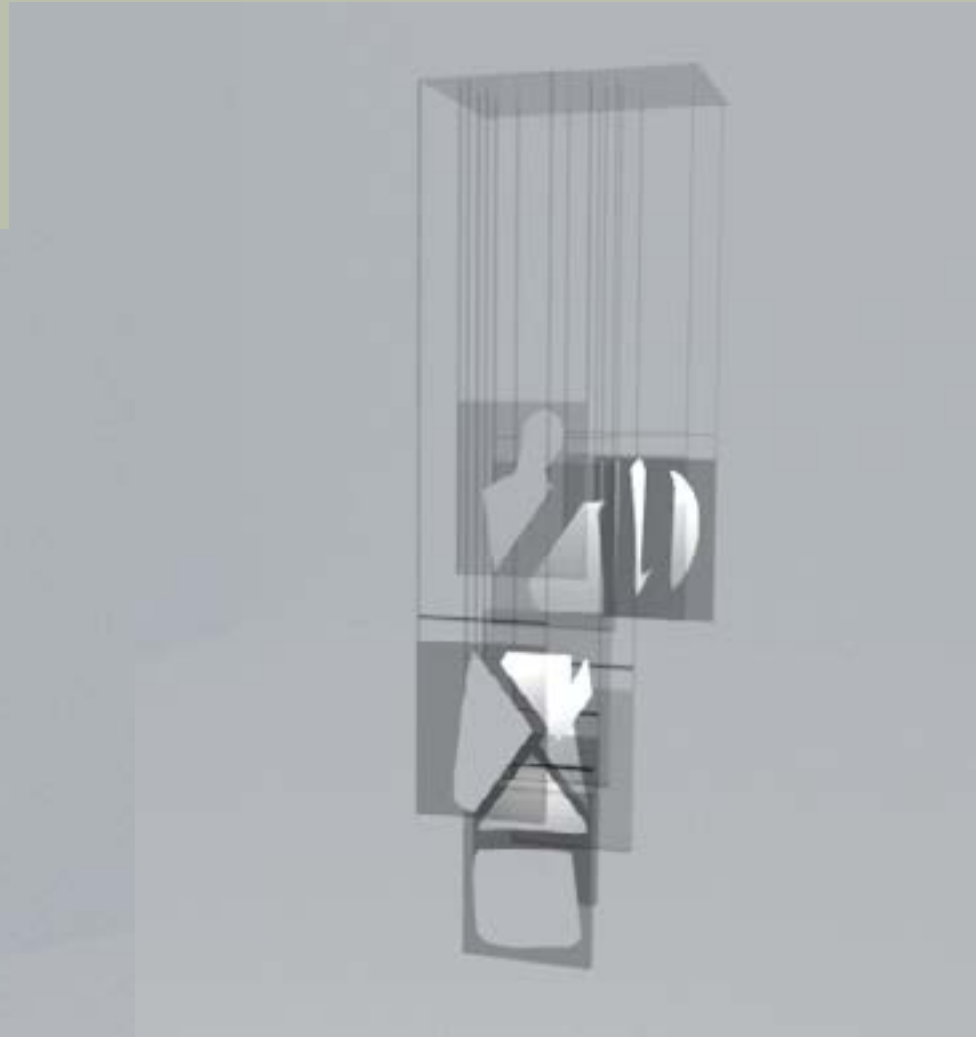
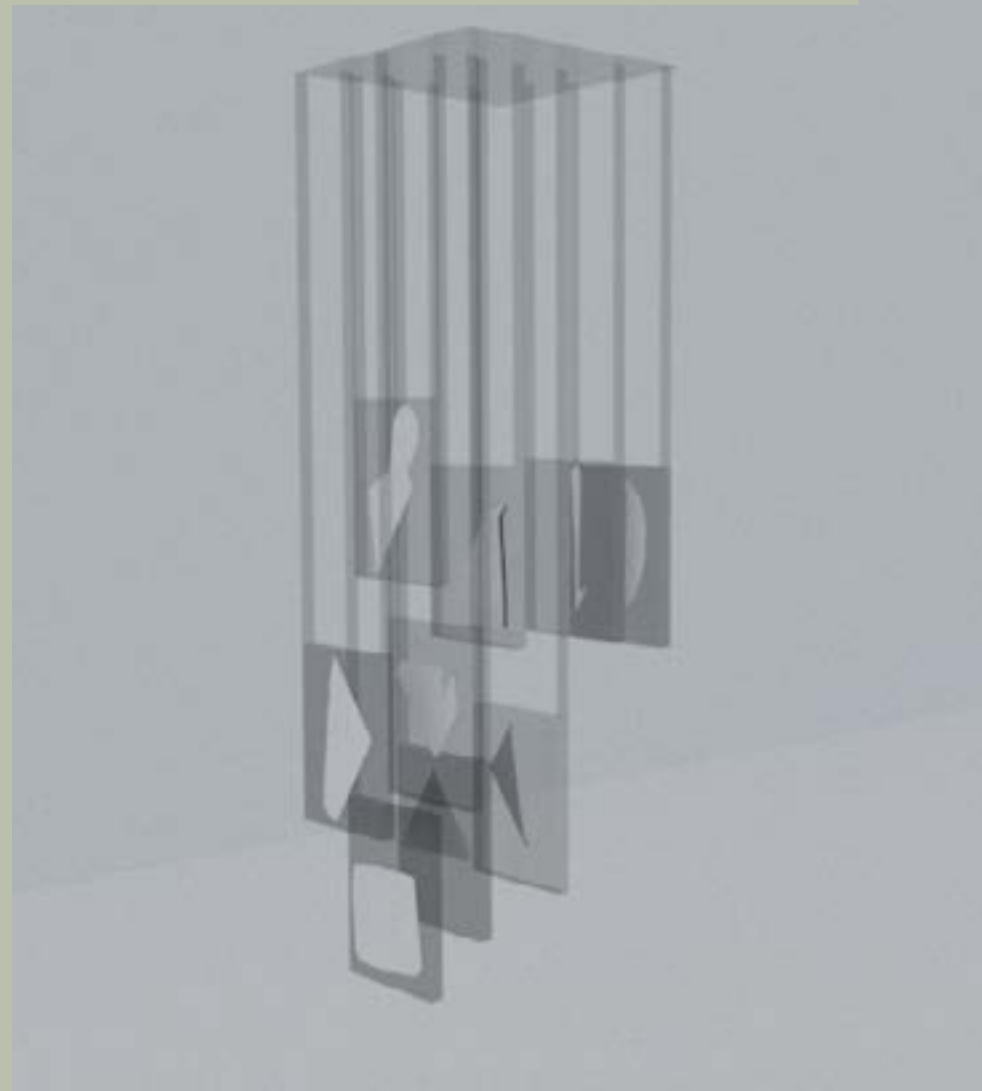















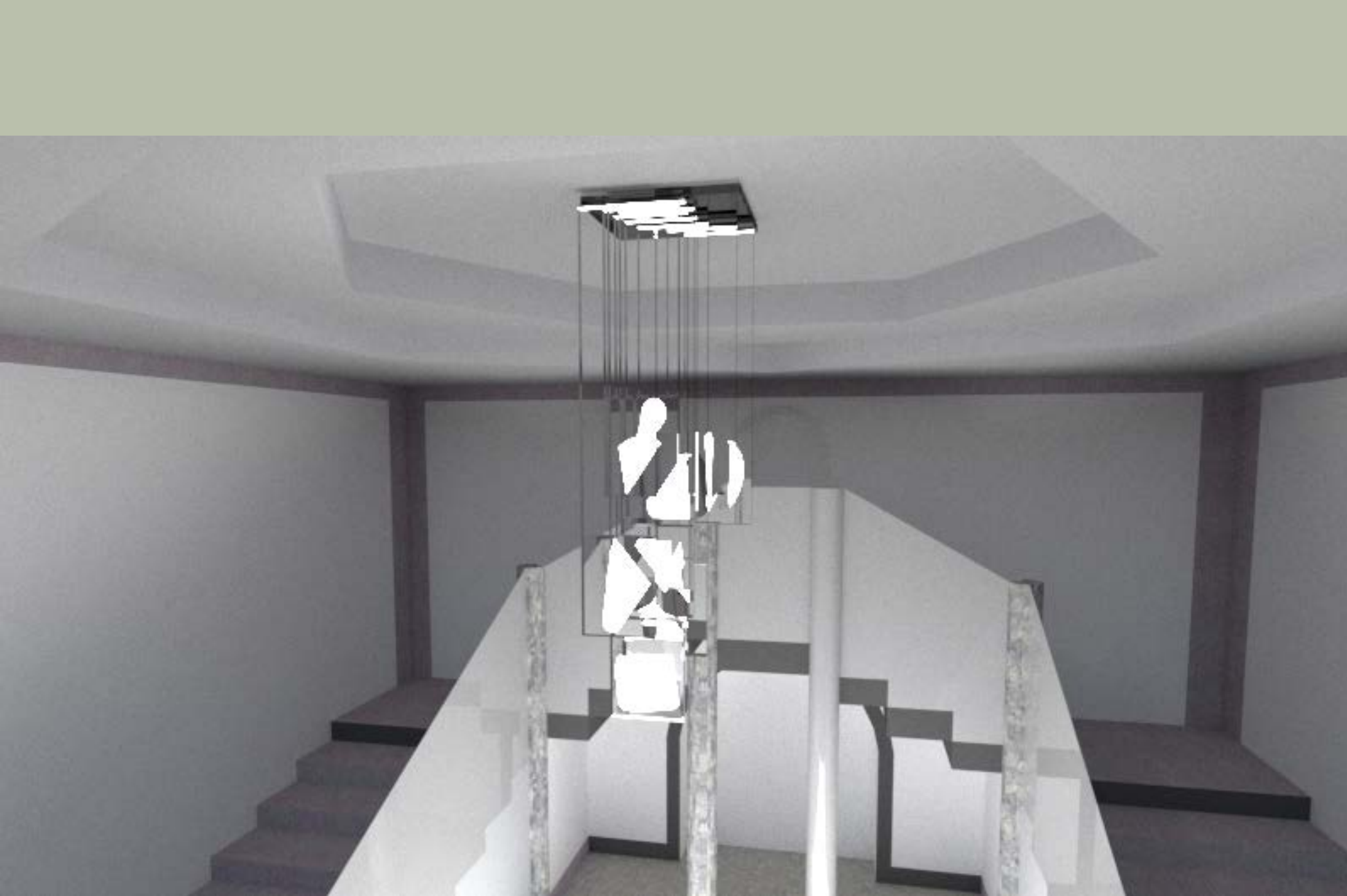





ΕΠΙΛΟΓΟΣ

Φτάνοντας στο τέλος αυτής της διπλωματικής εργασίας αναγνωρίζονται κάποιοι στόχοι και σκοποί που λειτουργούσαν ως οδηγός καθό όλη τη διάρκεια της πτυχιακής. Βασικός σκοπός από το ξεκίνημα της πτυχιακής ήταν να δημιουργηθεί μία σειρά φωτιστικών σωμάτων ως αναφορά από τον ορθόδοξο χριστιανισμό. Με σχεδιαστικές αναφορές τόσο στη θρησκεία, όσο και στα πρωτότυπα στοιχεία που καλούνται να έχουν τα σχεδιαστικά αντικείμενα.

Αρχικά, φάνταζε δύσκολο να συνδυαστεί μία θρησκεία με ένα αντικείμενο όπως ένα φωτιστικό σώμα, αλλά μετά από την εκτενή έρευνα που πραγματοποιήθηκε σε βάθος για τη θρησκεία, τονίστηκε η έντονη σύνδεση του χριστιανισμού με το φως και ως εκττου με τον Θεό. Ο βίος της αγίας Βαρβάρας ήταν καταλυτικός για τη κεντρική ιδέα της εργασίας, δίνοντας έτσι μία διαφορετική νότα στο χαρακτήρα που πρεσβεύεται.

Η ζωή της αγίας ενέπνευσε τον σχεδιασμό και πειραματισμό των φωτιστικών σωμάτων, αλλά δεν παραλήφθηκε να εκμεταλλευτεί και η μορφή της αγίας από εκκλησιαστικές εικόνες. Η γραμμικότητα και τα γεωμετρικά σχήματα πρωταγωνιστούν στις σχεδιαστικές προτάσεις των αντικειμένων ενώνοντας έτσι έναν καλλιτεχνικό και μοντέρνο τρόπο με την παράδοση και την θρησκεία του τόπου μας.

Μέσω αυτού του ταξιδιού γίνεται αναγνωρίσιμο πλέον η σύνδεση που μπορεί να πραγματοποιηθεί από πράγματα που κανείς αρχικά τα θεωρεί ασύνδετα μεταξύ τους, αλλά στο τέλος αποβαίνουν να ταιριάζουν τόσο πολύ. Οι τέσσερις προτάσεις που αναλύθηκαν περισσότερο, φανερώνουν τόσο τον θρησκευτικό χαρακτήρα, όσο και τον προσωπικό χαρακτήρα. Το παιχνίδισμα του φωτός, οι διαβαθμίσεις του, αλλά και ο διαφορετικός τρόπος τοποθέτησης σε κάθε φωτιστικό σώμα, έγινε για την πραγματοποίηση της λειτουργικότητας, αλλά και της ανάδειξης του.

ΒΙΒΛΙΟΓΡΑΦΙΑ

- 1.Γεωργάκης, Α. (2021) . Μεθοδολογία Σχεδιασμού Φωτιστικών Σωμάτων (Διπλωματική Εργασία). Ελληνικό Ανοικτό Πανεπιστήμιο, Πάτρα
- 2.Μαργαρίτη, Κ.(2021). Σχεδιασμός φωτισμού μεγάλων σκαφών αναψυχής σε συνδυασμό με σύστημα ελέγχου φωτισμού KNX (Διπλωματική εργασία).Ελληνικό Ανοικτό Πανεπιστήμιο
- 3.Μπάμπαλης Θ. «Βιομηχανικός Σχεδιασμός 1», Τμήμα Σχεδιασμού και Τεχνολογίας Ξύλου και Επίπλου», ΤΕΙ Θεσσαλίας, 2013, Ανακτήθηκε από: [http://www.wfdt.teilar.gr/material/Lessons/ID1\(2013\).pdf](http://www.wfdt.teilar.gr/material/Lessons/ID1(2013).pdf)
- 4.Μπιλάλης Ν.(2007). «Σχεδιασμός και Ανάπτυξη Προϊόντων». Θεσσαλονίκη, Εκδόσεις Τζίολα
- 5.Ξεζάκης Ν.Γ., Ορθόδοξη Δογματική Θεολογία, εκδόσεις Έννοια, Αθήνα, 2012, σελ. 45
- 6.Στανιλοάε Δ., Ο Θεός, ο κόσμος και ο άνθρωπος: Εισαγωγή στην ορθόδοξη δογματική θεολογία, μετάφραση π. Κωνσταντίνος Coman& Γιώργος Παπαευθυμίου, εκδόσεις Αρμός, Αθήνα, 1990, σελ. 28
- 7.Στανιλοάε Δ., Η περί Θεού ορθόδοξη χριστιανική διδασκαλία, μετάφραση π. Κωνσταντίνος Coman& Γιώργος Παπαευθυμίου, εκδόσεις Αρμός, Θεσσαλονίκη, 2011, σελ. 261
- 8.Σταυριανός Κ.Σ., Ορθόδοξη Πατερική Θεολογία και διδασκαλία, εκδόσεις Μπαρμπουνάκης, Θεσσαλονίκη, 2019, σελ. 399

ΙΣΤΟΣΕΛΙΔΕΣ

1. <https://www.babiniotis.gr/lexilogika/etimologika/380-etymologia-thriskeia-theos-prosefxi-ekklisia-metanoia-synaksari>
2. <https://www.pemptousia.gr/2020/05/i-thriskia-stin-anthropini-istoria-ke-o-rolos-tou-christianismou/>
3. <https://greekdocumentaries2.blogspot.com/2014/12/blog-post.html>
4. <http://users.uoa.gr/~nektar/orthodoxy/religions/eastern/religions.htm>
5. http://ebooks.edu.gr/ebooks/v/html/8547/2308/Thriskeutika_A-Gymnasiou_html-empl/index5.html
6. <https://blogs.sch.gr/106dimat/files/2012/05/Ιουδαϊσμός.pdf>
7. <https://www.dogma.gr/diafora/giati-einai-monadikos-o-christianismos/53820/>
8. <https://www.gotquestions.org/Greek/Greek-Christianity.html>
9. <https://www.dogma.gr/diafora/giati-einai-monadikos-o-christianismos/53820/>
10. <https://www.gotquestions.org/Greek/Greek-Christianity.html>
11. <https://www.sophia-ntrekou.gr/2014/03/diafora-aktisto-ktisto.html>
12. <https://antifono.gr/η-φιλοσοφική-σημασία-της-διάκρισης-c2abκ/>

13. <https://el.wikipedia.org/wiki/Κτιστό>

14. https://www.oodegr.com/oode/theos/triada/diafora_aktistou_ktishs_1.htm

15. [http://www.wfdt.teilar.gr/material/Lessons/ID1\(2013\).pdf](http://www.wfdt.teilar.gr/material/Lessons/ID1(2013).pdf)

16. Εξερευνώντας την καλλιτεχνική αριστεία του Jusepe de Ribera | OffLine Post

17. Mocked Christ (the Crowning with thorns) - Valentin de Boulogne (bottega) — Google Arts & Culture

18. Valentin de Boulogne - Βικιπαίδεια (wikipedia.org)

19. <https://agiosbios.gr/%CE%B1%CE%B3%CE%B9%CE%BF%CE%B9/%CE%B1%CE%B3%CE%B9%CE%B1-%CE%B2%CE%B1%CF%81%CE%B2%CE%B1%CF%81%CE%B1/%CE%B2%CE%B9%CE%B-F%CF%82>

20. <http://army.gr/el/o-vios-agias-varvaras>

21. <http://www.kotsari.com/religion/58-thriskeia-ekklisiastika-prosopa/308-agios-sofronios-axtalias-o-ek-vazelonos.html>