



ΕΓΧΕΙΡΙΔΙΟ ΕΤΑΙΡΙΚΗΣ  
ΤΑΥΤΟΤΗΤΑΣ  
**BIRDSONG TATTOO  
STUDIO**



# ΠΑΝΕΠΙΣΤΗΜΙΟ ΔΥΤΙΚΗΣ ΑΤΤΙΚΗΣ UNIVERSITY OF WEST ATTICA

ΣΧΟΛΗ ΕΦΑΡΜΟΣΜΕΝΩΝ ΤΕΧΝΩΝ ΚΑΙ ΠΟΛΙΤΙΣΜΟΥ  
ΤΜΗΜΑ ΓΡΑΦΙΣΤΙΚΗΣ ΚΑΙ ΟΠΤΙΚΗΣ ΕΠΙΚΟΙΝΩΝΙΑΣ

ΑΒΛΑΜΙΣΟΠΟΥΛΟΣ ΕΥΣΤΑΘΙΟΣ

A.M.:19674001

ΠΤΥΧΙΑΚΗ ΕΡΓΑΣΙΑ  
“Σχεδιασμός εταιρικής ταυτότητας  
tattoo studio”

ΕΠΙΒΛΕΠΟΝ ΚΑΘΗΓΗΤΗΣ  
ΠΡΟΔΡΟΜΟΣ ΜΑΝΟΥ





ΠΑΝΕΠΙΣΤΗΜΙΟ  
ΔΥΤΙΚΗΣ ΑΤΤΙΚΗΣ  
UNIVERSITY OF WEST ATTICA

FACULTY OF APPLIED ARTS AND CULTURE  
DEPARTMENT OF GRAPHIC DESIGN AND VISUAL COMMUNICATION

AVLAMISOPOULOS EFSTATHIOS  
I.N.:19674001

SUBJECT OF THESIS  
“designing visual identity for a tattoo studio”

SUPERVISOR  
PRODROMOS MANOU

# ΕΞΕΤΑΣΤΙΚΗ ΕΠΙΤΡΟΠΗ

ΜΑΝΟΥ ΠΡΟΔΡΟΜΟΣ

ΔΕΒΕΤΖΗ ΙΩΑΝΝΑ

ΔΕΛΦΙΝΟ ΙΩΑΝΝΑ

## Δήλωση συγγραφέα πτυχιακής / διπλωματικής εργασίας

Ο κάτωθι υπογεγραμμένος Αβλαμισόπουλος Ευστάθιος του Μάριου, με αριθμό μητρώου 19674001 ο οποίος είναι φοιτητής του Πανεπιστημίου Δυτικής Αττικής της σχολής Εφαρμοσμένων Τεχνών και Πολιτισμού του τμήματος Γραφιστικής και Οπτικής Επικοινωνίας, δηλώνω υπεύθυνα ότι: «Είμαι συγγραφέας της πτυχιακής/διπλωματικής αυτής εργασίας και ότι κάθε βοήθεια την οποία είχα για την προετοιμασία της είναι πλήρως αναγνωρισμένη και αναφέρεται στην εργασία. Οι πηγές από τις οποίες έκανα χρήση δεδομένων, ιδεών ή λέξεων είτε ακριβώς είτε παραφρασμένες, αναφέρονται στο σύνολό τους, με πλήρη αναφορά στους συγγραφείς, τον εκδοτικό οίκο, ή το περιοδικό, συμπεριλαμβανομένων και των πηγών που χρησιμοποιήθηκαν από το διαδίκτυο. Επίσης επιβεβαιώνω ότι αυτή η εργασία έχει συγγραφεί από εμένα αποκλειστικά και αποτελεί προϊόν πνευματικής ιδιοκτησίας, τόσο δικής μου όσο και του ιδρύματος. Παράβαση της ανωτέρω ακαδημαϊκής μου ευθύνης αποτελεί ουσιώδη λόγο για την ανάκληση του πτυχίου μου».

Ο Δηλών



.....

## Περίληψη

Η παρούσα πτυχιακή εργασία παρουσιάζει τα στάδια δημιουργίας εταιρικής ταυτότητας ενός tattoo studio στην Αθήνα με όνομα «Birdsong tattoo studio». Στην εργασία παρουσιάζεται εν συντομία η ιστορία της τέχνης του tattoo και αναλύεται ο σχεδιασμός και η ιδέα του studio. Ξεκινώντας από την κεντρικής ιδέα ενός θεματικού studio τατουάζ που συνδυάζει το μοντέρνο με το παραδοσιακό και συνεχίζοντας με την ανάλυση της σχεδιαστικής πορείας του λογοτύπου και του εικαστικού ύφους, παρουσιάζονται αναλυτικά όλες οι σχεδιαστικές και προωθητικές προτάσεις για το χώρο αυτό. Τέλος, η εταιρική ταυτότητα του studio αυτού όντας βασισμένη στη μοντέρνα τέχνη του κολλάζ και της σύγχρονης γραφιστικής σε συνδυασμό με την κλασική γκραβούρα και τυπογραφία, επιδιώκει την παρουσίαση ενός πρωτοποριακού χώρου tattoo στην Αθήνα.

## Λέξεις κλειδιά

Tattoo, tattoo studio, εταιρική ταυτότητα, κολλάζ, γραμμές, μονοχρωμία, μοντέρνο, Αθήνα

## **Brief**

This thesis presents the stages of creating a corporate identity of a tattoo studio in Athens named “Birdsong tattoo studio”. The paper briefly presents the history of the art of tattooing and analyzes the design and concept of the studio. Starting from the central idea of a thematic tattoo studio that combines the modern with the traditional and continuing with the analysis of the design course of the logo and the visual style, all the design and promotional proposals for this space are presented in detail. Finally, the corporate identity of this studio, being based on the modern art of collage and modern graphic design in combination with classic engraving and typography, seeks to present an innovative tattoo space in Athens.

## **Keywords**

Tattoo, tattoo studio, corporate identity, collage, lines, monochrome, modern, Athens



## Ευχαριστίες

Για την υλοποίηση της παρούσας πτυχιακής εργασίας θα ήθελα να ευχαριστήσω την οικογένειά μου που με βοήθησε και με στήριξε ψυχολογικά όλα αυτά τα χρόνια και ιδιαίτερα σε αυτή τη δύσκολη πορεία και συγγραφή της εργασίας. Ακόμη θα ήθελα να ευχαριστήσω τους συναδέλφους μου στο One Sin tattoo για τη συναισθηματική στήριξη και την κατανόηση κατά τη διάρκεια συγγραφής της εργασίας αλλά και για την επικοινωνιακή τους κρητική που με βοήθησε να πετύχω το στόχο μου.



DISEEN BEATLIES





A 97909  
A

A SUCH T...

Fig 2.



# Περιεχόμενα

<b>01 ΙΣΤΟΡΙΑ ΤΟΥ ΤΑΤΤΟΟ</b>	17	3.Ποδιές εργασίας	46
<b>02 ΤΟ ΛΟΓΟΤΥΠΟ</b>	23	4.Tote bags	48
1.Η λογική του σχεδιασμού	23	5.Συσκευασία μελανιού	50
2.Περιθώριο ασφαλείας	27	6.Μπλουζάκια	52
3.Λανθασμένη χρήση	28	7.Φούτερ	56
4.Εκδοχές του λογοτύπου	30	8.Κάλτσες	60
<b>03 ΧΡΩΜΑΤΙΚΟΙ ΚΩΔΙΚΕΣ</b>	32	9.Καπέλα	62
1.Χρωματική παλέτα	33	10.Κονκάρδες	63
2.Μονοχρωμία	34	11.Μάσκα	64
<b>04 ΧΡΗΣΗ</b>		12.Κούπα	65
<b>ΓΡΑΜΜΑΤΟΣΕΙΡΩΝ</b>	36	13.Κρέμα επούλωσης	66
1.Γραμματοσειρές	37	14.Χαρτοσακούλα	67
<b>05 ΕΝΤΥΠΑ</b>	26	15.Notebook	68
<b>ΑΛΛΗΛΟΓΡΑΦΙΑΣ</b>	38	16.Φωτεινή ένδειξη-ταμπέλα	69
1.Επιστολόχαρτο	39	17.Σελιδοδείκτες	70
2.Φάκελος	40	18.Α3 καταχώρηση	71
3.Σφραγίδα	41	19.Μηχανήματα tattoo	74
<b>06 ΠΡΟΩΘΗΤΙΚΟ ΥΛΙΚΟ</b>	42	<b>07 ΨΗΦΙΑΚΟ ΥΛΙΚΟ</b>	78
1.Επαγγελματικές κάρτες	43	1.Instagram post	79
2.Διαφημιστικά φυλλάδια	44	2.Instagram story	80
		3.Website	81
		4.Portfolio	84
		<b>08 MOCKUPS</b>	88

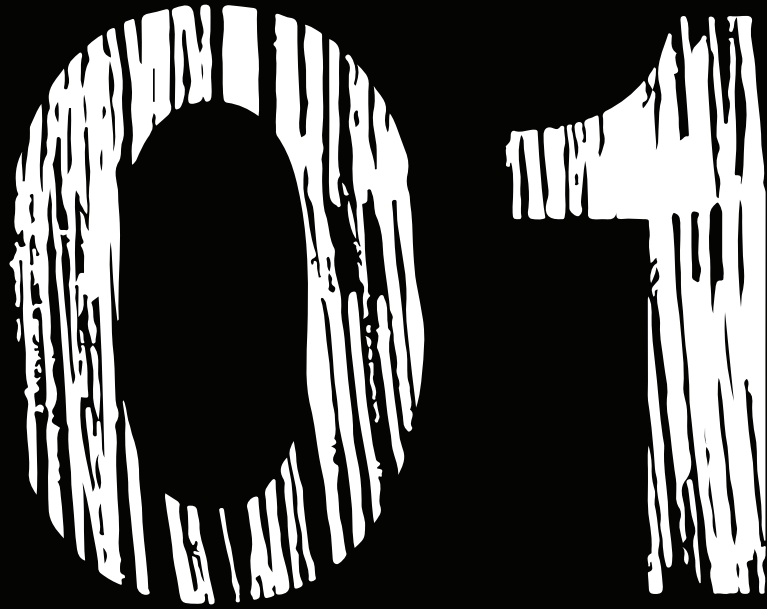

ΙΣΤΟΡΙΑ ΤΟΥ ΤΑΤΤΟΟ

Προκειμένου να κατανοήσουμε ολοκληρωτικά την κουλτούρα του tattoo στη σύγχρονη εποχή, οφείλουμε να κάνουμε μια σύντομη αλλά ουσιαστική αναδρομή στην ιστορία της πολυσχιδούς αυτής τέχνης. Η λέξη «tattoo» προέρχεται από την πολυνησιακή λέξη «ta», που σημαίνει κάτι το εντυπωσιακό, και την ταϊτινή λέξη «tatau», που σημαίνει «για να σηματοδοτήσει κάτι».

Στη σημερινή εποχή, με τον όρο tattoo αναφερόμαστε στη μόνιμη χάραξη του ανθρώπινου σώματος και δέρματος, ως αποτέλεσμα της εισχώρησης μελανιού κάτω από την επιδερμίδα.

Ιστορικά, η τέχνη του tattoo χρονολογείται στα 5000-8000 χρόνια πριν από σήμερα με γνώμονα ανακαλύψεις tattoo σε μούμιες ανά τον κόσμο, όπως ο Ότζι που είχε tattoo ως μορφή αρχαίου βελονισμού, μια μούμια στο Περού που είχε ένα μουστάκι tattoo και η μούμια της Amunet μια αιγύπτιας ιέρειας συμβολίζει τη γονιμότητα και τον ερωτισμό. Παρόλα αυτά, νεότερες ανακαλύψεις εργαλείων , πιθανότατα για tattoo και αγγείων με σύμβολα επάνω τους μας δείχνουν πως η τέχνη αυτή πιθανών να υπάρχει για περισσότερα από 10000 χρόνια .

Στην αρχαία Ελλάδα και ρώμη τα tattoo συσχετιζονταν με τους βαρβάρους και δούλους και φυλακισμένους, όπου τους έκαναν tattoo σε εμφανή σημεία όπως το πρόσωπο για να τους αναγνωρίζουν. Πχ έλληνες Δ (δούλοι) στο κούτελο σκλάβων.

Μέθοδος τιμωρίας.

Τα «Ta moko» είναι τα τατουάζ των Μαόρι, αποτελώντας ένα από τα πέντε είδη tattoo των Πολυνησίων (Marquesan, samoan, Tahitian ,Hawaiian). Στην κουλτούρα των Μαόρι, το μόκο μπορούσαν να λάβουν τα υψηλόβαθμα μέλη τους, το οποίο σχετίζονταν με το «mana» και το υψηλό κοινωνικό στάτους. Σηματοδοτούσε ακόμα τη μετάβαση από την παιδική στην ενήλικη ηλικία . Πέρα από κοινωνικό στατους θεωρούνταν μέθοδος για τους άνδρες και τις γυναίκες να είναι πιο ελκυστικοί στο αντίθετο φύλο. Συνήθως πρόσωπο σε άντρες και μπούτια και γυναίκες πιγούνι.

Ο πρώτος ευρωπαίος που ήρθε σε επαφή με τους πολυνήσιους ήταν ο James Cook , ένας καπετάνιος στο ταξίδι του στον ατλαντικό ωκεανό. Εκεί μαζί με το πλήρωμά του και έναν ζωγράφο που είχε μαζί έφερε τα σχέδια του tattoo που βρήκε εκεί στην Ευρώπη. Ο ίδιος και οι ναυτικοί του έκαναν tattoo από τους Μαόρι και πολυνησίους και έτσι εδραιώθηκε το όνομα tattoo που προηγουμένως είχε διάφορες άλλες ονομασίες. 1766-1769

Μέχρι τώρα, τα τατουάζ γίνονταν με εργαλεία χειρός όπως καλέμια, πέτρες και ξύλα στα οποία έδεναν μπροστά μικρές βελόνες. Ακόμη παλαιότερα χρησιμοποιούνταν μέχρι και κόκαλα από ζώα όπως γαλοπούλες των οποίων η αιχμηρή άκρη χρησίμευε ως βελόνα.

Η εξέλιξη των εργαλείων τατουαζ ήρθε από τον πρωτοπόρο για την εποχή του Samuel O' Reilly, ο οποίος ήταν ο κατασκευαστής του πρώτου ηλεκτρικού μηχανήματος τατουαζ.

Ο Samuel O' Reilly (1854-1909) ήταν tattooer για άγνωστο χρονικό διάστημα, έχοντας όμως το δικό του κατάστημα τατουαζ στη Νέα Υόρκη το 1875 και έχοντας τη δική του φήμη μέχρι το 1880.

Βέβαια, ο λόγος για τον οποίο θεωρείται πρωτοπόρος στο χώρο αυτό είναι επειδή το 1891, εμπνευσμένος από την πατέντα του Thomas Edison ηλεκτρικό στυλό, κατασκεύασε τον πρώτο ηλεκτρικό ρότορα- μηχανήματα tattoo.

Το μηχάνημα λειτουργούσε ως εξής:  
 Το μηχάνημα χρησιμοποιούσε μια βελόνα η οποία είχε κενό στο κέντρο της όπου ήταν γεμάτο με μελάνι. Ένα ηλεκτρικό μοτέρ τροφοδοτούσε το μηχάνημα και κινούσε τη βελόνα σε κυκλική κίνηση, επιτρέποντας της να εισχωρεί στο δέρμα με έως και 50 περιστροφές το δευτερόλεπτο. Έτσι το μελάνι εισχωρούσε στο δέρμα.  
 Λίγες μέρες μετά, ο Tom Riley πατένταρε το ηλεκτρομαγνητικό πηνίο (coil) .

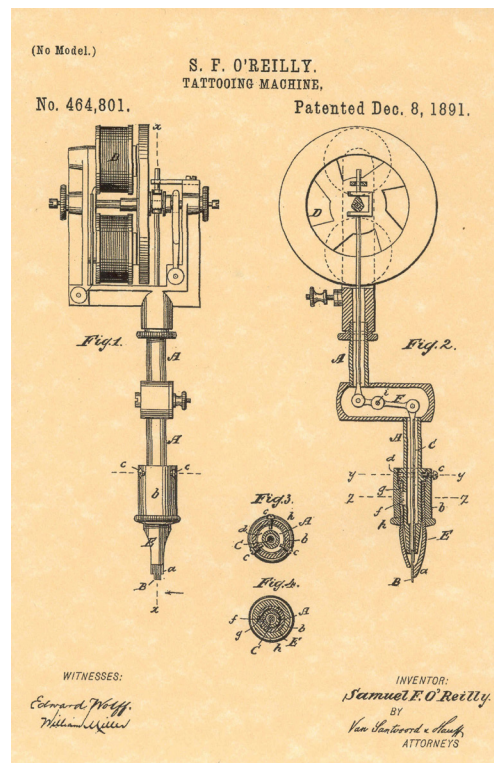

Στην Ιαπωνία εδώ και πολλούς αιώνες η τέχνη του τατουαζ συνδέεται με την εγκληματικότητα . Το τατουαζ στην Ιαπωνία συναντάται από το 5000 π.Χ. όπου την εποχή εκείνη το τατου χρησιμοποιούνταν για φυλετικούς λόγους σε γυναίκες άνδρες και παιδιά, όμως αυτό σύντομα σταμάτησε καθώς η Ιαπωνία ήθελε αν υιοθετήσει ένα status πολιτισμένου και καθαρού κράτους. Έτσι τα τατουαζ δεν ήταν πια αποδεκτά στους πολίτες και ξεκίνησαν να χρησιμοποιούνται ως μέθοδος στιγματισμού των εγκληματιών (κεφάλι, κούτελο ή χέρια.). τα τατου αυτά τους απέκλειαν από την κοινωνία και τις οικογένειές τους και λειτούργησαν ως αφορμή για να ξεκινήσει η σύνδεση των τατου με τις συμμορίες όπως η yakuzza. Σήμερα παρόλο που τα τατουαζ δεν είναι παράνομα, αντιμετωπίζονται με περιφρόνηση και το στίγμα υπάρχει ακόμα, καθώς απαγορεύεται η είσοδος σε ορισμένα καταστήματα και δημόσιες πισίνες.

Με την εφεύρεση του ηλεκτρικού μοτερ αλλά και του πηνίου, ήταν πλέον θέμα χρόνου η εξέλιξη της τέχνης του τατουαζ στο δυτικό κόσμο. Καλλιτέχνες όπως Norman Keith Collins (sailor Jerry), Mildred Hull, Don Ed Hardy, Bert Grimm, Lyle Tuttle, Maud Wagner, Amund Dietzel, Jonathan Shaw, Huck Spaulding and “Shanghai” Kate Hellenbrand έφεραν νέες τεχνικές και μεθόδους σχεδίασης αλλά και λειτουργίας των εργαλείων καθώς ακόμη προώθησαν την τέχνη αυτή στο μαζικό κοινό και την έκαναν πιο ευπρόσδεκτη από τον κόσμο. Έχοντας επιρροές από τους ιθαγενείς λαούς της Αμερικής καθώς και από τα παλιά σχέδια των ναυτικών αλλά και των ιαπωνικών λαών, δημιουργήθηκαν τα πρώτα ονομαστικά στυλ μοντέρνου τατουάζ που υπάρχουν και σήμερα και ονομάζονται traditional (American & Japanese ). Τα δύο αυτά στυλ είναι μέχρι και σήμερα τα πιο διαδεδομένα και περιζήτητα στυλ τατουάζ στον κόσμο.



Τις επόμενες δεκαετίες άνοιξαν τα πρώτα tattoo studio στη χώρα και πρόσφεραν περιορισμένο αριθμό σχεδίων, σχεδόν αν όχι πάντα, στο στυλ του American traditional το οποίο είχε χοντρές μαύρες γραμμές και περιορισμένη χρωματική παλέτα λόγω των περιορισμένων υλικών και προμηθειών. Έτσι με το τατου να γίνεται όλο και πιο μαζικά αποδεκτό και εμπορικό, ξεκίνησαν να εισάγονται περισσότερα στυλ όπως τα tribal και τα ρεαλιστικά από τις δεκαετίες του 70 και μετά. Με την εξέλιξη των εργαλείων-υλικών και την πρωτοπορία στη σχεδίαση, το tattoo άρχισε να ξεφεύγει από την νοοτροπία του ότι είναι ένα απλό craft και άρχισε να γίνεται είδος τέχνης. Από το 2000 και μετά άρχισαν να εισάγονται και άλλα στυλ όπως το neo traditional, new school, black and grey, color realism, fine line, geometric και πολλά άλλα, καθώς τα τελευταία χρόνια έχουν προστεθεί καινούργιες αφηρημένες τεχνικές και στυλ όπως το κολλάζ, το abstract και το surreal.



ΤΟ ΛΟΓΟΤΥΠΟ

# 1. Η λογική του σχεδιασμού

Ξεκινώντας το σχεδιασμό του λογοτύπου αυτού, είχα κατά νου την κατεύθυνση στην οποία ήθελα να κινηθώ. Από την αρχή κιόλας της εργασίας αυτής ήξερα πως ήθελα να αξιοποιήσω και να ενσωματώσω το σχεδιαστικό μου στυλ καθώς και τη φαντασία μου τόσο ως προς το σχεδιασμό όσο και ως προς το όνομα. Μετά από εκτενή έρευνα σε ονόματα και λογότυπα άλλων στούντιο τατουάζ στην Ελλάδα ξεκίνησα να αναζητώ ονόματα και ιδέες οι οποίες θα διαφέρουν από τα υπόλοιπα καταστήματα και θα είναι πιο δημιουργικές.

Ως βασικά στοιχεία του σχεδιασμού μου είχα τη φαντασία, το σουρεαλισμό και «vintage» στοιχείο το οποίο αξιοποιώ και στα σχέδια μου. Έτσι ξεκίνησα το στάδιο του Brainstorming στο οποίο βρήκα αρκετές ιδέες οι οποίες όμως δεν με ικανοποιούσαν αρκετά. Στην προσπάθεια αυτή, αποφάσισα να βασιστώ σε στοιχεία και αντικείμενα τα οποία μου κινούν το ενδιαφέρον τόσο σχεδιαστικά όσο και προφορικά, έχοντας πάντα κατά νου την ευχρηστία του ονόματος και του λογοτύπου. Έτσι κατέληξα στο όνομα «Birdsong» το οποίο όχι μόνο μου φάνηκε αρκετά εύκολο στη χρήση και στην κατανόηση από το κοινό, αλλά ήξερα πως θα μου επιτρέψει να δημιουργήσω μια πολύ ενδιαφέρουσα εικόνα για το λογότυπο. Ξεκινώντας το στάδιο του σχεδιασμού, ήξερα πως θέλω να συνδυάσω παλιακές εικόνες και ένα χειροποίητο σχεδιαστικό στυλ με ένα μοντέρνο ύφος λογοτύπου, να ξεφύγω δηλαδή από τα παλιομοδίτικα λογότυπα των τατουατζιδικων. Έτσι, επέλεξα να σχεδιάσω στο χέρι μια σουρεαλιστική εικόνα ενός πουλιού που για κεφάλι έχει ένα γραμμόφωνο, συνδυάζοντας έτσι παλιές εικόνες και αντικείμενα με μοντέρνο στυλ σχεδίασης.

Το λογότυπο είναι σε μεγάλο βαθμό επηρεασμένο από τις γκραβούρες του 19ου αιώνα και τα σχέδια (illustrations) της βικτωριανής εποχής. Τα σχέδια αυτά αποτελούν μεγάλη έμπνευση για εμένα στο σχεδιαστικό μου στυλ καθημερινά και στη δουλειά μου, σε συνδυασμό με το μοντέρνο ύφος του κολάζ και του ψηφιακού σχεδιασμού.

Με τη δημιουργία του λογοτύπου αυτού, γνώριζα πως πιθανότατα θα έπρεπε να σχεδιάσω κάτι πιο εύληπτο από το κοινό και πιο απλοϊκό, όμως συνειδητά πήρα την απόφαση να ξεφύγω από το μινιμαλιστικό σχεδιασμό που επικρατεί σήμερα. Αντίθετα επέλεξα να πετύχω τη μινιμαλιστική και απλοϊκή προσέγγιση μέσα από την επιλογή χρωμάτων, γραμματοσειρών και γενικότερου στυλ σχεδίασης, αφού χρησιμοποίησα μόνο λευκό και μαύρο, καθώς και εύληπτα σχέδια με γραμμές.

Το λογότυπο αυτό, εν μέρη ήταν μια προσπάθεια να ξεφύγει από τον παλιομοδίτικο σχεδιασμό προηγούμενων tattoo studio και από τον υπερβολικά μινιμαλιστικό των σύγχρονων, όμως κυρίως ήταν η προσπάθεια ανάδειξης του δικού μου σχεδιαστικού ύφους και η μετατροπή αυτού από ζωγραφική σε γραφιστική. Κύριος στόχος ήταν η ανάδειξη του δικού μου ύφους το οποίο και έθεσα ως προτεραιότητα, γνωρίζοντας πως όλα τα παραπάνω θα ακολουθήσουν.

Η ιδέα πίσω από το concept του μαγαζιού ήταν να είναι ένας θεματικός χώρος και όχι απλά ένα κλασικό studio tattoo. Σκοπός είναι να έχει ένα συγκεκριμένο ύφος και αισθητική εμπνευσμένα από τις παραδοσιακές γκραβούρες σε συνδυασμό με τις μοντέρνες τεχνικές και να προκαλεί στον πελάτη ένα συγκεκριμένο αίσθημα ζεστασιάς και οικειότητας. Το studio ξεφεύγει από την κλασική dark αισθητική των χώρων τατουάζ ή την αντίθετη ολόλευκη που θυμίζει νοσοκομειακούς χώρους και παραπέμπει σε μια θερμή ατμόσφαιρα σχεδιασμένη με μινιμαλιστικά χρώματα και κομμάτια που την υποστηρίζουν.

Το λογότυπο σχεδιάστηκε με βάση την παρακάτω λογική:

-Το λογότυπο αυτό αποτελεί για το studio μια αντιπροσωπευτική εικόνα του ύφους και της τεχνοτροπίας του.

-Το σύμβολο είναι η εικονοποίηση του ονόματος του studio στο στυλ ζωγραφικής-χαρακτικής.

-Η γραμματοσειρά επιλέχθηκε ώστε να δίνει μια σύγχρονη πινελιά στο σχέδιο και παράλληλα διατηρώντας το παραδοσιακό του ύφος.

-Κατά τη σχεδίαση έχει ληφθεί υπόψη η ανάγκη ευελιξίας στις χρήσεις του λογοτύπου.



Το λογότυπο αποτελεί το βασικότερο επικοινωνιακό εργαλείο της εταιρίας καθώς αποτελεί την πρώτη οπτική ματιά στην ταυτότητα του studio. Είναι δηλαδή αντιπροσωπευτικό τόσο σχεδιαστικά όσο και ερμηνευτικά της όλης εταιρικής ταυτότητας του studio.

Το λογότυπο όπως βλέπουμε παρακάτω αποτελείται από δύο μέρη, το λεκτικό μέρος και το σύμβολο. Τα δύο αυτά στοιχεία δένουν αρμονικά μεταξύ τους δημιουργώντας μια σύνθεση που συνδυάζει το μοντέρνο με το παραδοσιακό.

Το λεκτικό του λογοτύπου το συναντάμε πάντα γραμμένο στα αγγλικά. Πληροφορίες σχετικά με τη χρωματικής παλέτα και τις διάφορες χρήσεις του λογοτύπου θα αναλυθούν παρακάτω.

Σύμβολο

Λεκτικό



Λογότυπο

## 2. Περιθώριο ασφαλείας

Το περιθώριο ασφαλείας είναι πολύ σημαντικό κομμάτι στην πορεία σχεδιασμού ενός λογοτύπου, καθώς διασφαλίζει την αναγνωσιμότητα και το δυναμισμό του λογοτύπου.

Αποτελεί έναν κενό χώρο γύρω από όλες τις πλευρές του λογοτύπου ο οποίος ορίζεται συνήθως με βάση κάποιο από στοιχεία του ίδιου του λογοτύπου. Το στοιχείο αυτό είναι το γράμμα D. Με βάση το πλάτος του γράμματος D (x) όρισα τα κενά δεξιά, αριστερά, πάνω και κάτω από το λογότυπο ως 2x δηλαδή δύο φορές το πλάτος το οποίο εμποδίζει άλλα σχεδιαστικά ή γραφικά στοιχεία να έρθουν σε επαφή με το λογότυπο εξασφαλίζοντας την «καθαρότητα» του οπτικά.

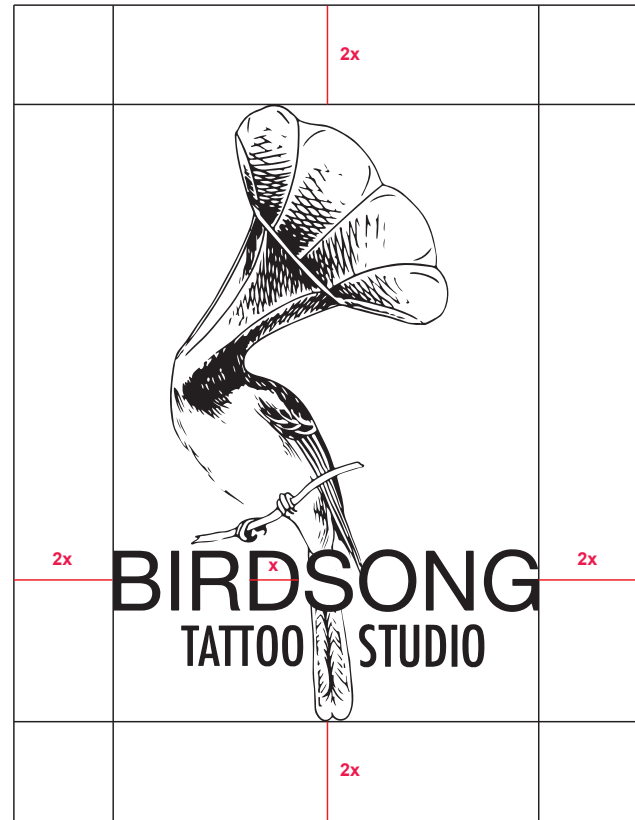

### 3. Λανθασμένη χρήση

Εδώ παρατηρούμε μερικούς από τους τρόπους με τους οποίους το λογότυπο δεν πρέπει να χρησιμοποιείται και να αλλοιώνεται.

Το λογότυπο δεν πρέπει να παραμορφώνεται σχηματικά.

Στο λογότυπο δεν πρέπει να χρησιμοποιείται διαφορετική από την ορισμένη γραμματοσειρά.

Το λογότυπο δεν πρέπει να χρησιμοποιείται σε άλλη χρωματική παλέτα πέρα από άσπρο και μαύρο

Το λογότυπο δεν πρέπει να χρησιμοποιείται στην κλίμακα του γκρι.



Μη παραμορφώνετε το  
λογότυπο συμπιέζοντάς το

Μη χρησιμοποιήσετε  
διαφορετική γραμματοσειρά





Μην αλλάσεται τα χρώματα  
του λογοτύπου πέρα από  
άσπρο ή μαύρο



Μη χρησιμοποιήσετε το  
λογότυπο στην κλίμακα του  
γκρι

#### 4. Εκδοχές του λογοτύπου

Όπως θα δούμε σε αυτή τη σελίδα, το λογότυπο έχει δύο εκδοχές και χρήσεις, η μία είναι η εκδοχή που αναλύσαμε προηγουμένως με το λεκτικό και το σύμβολο και η άλλη είναι μια εκδοχή που αποτελείται μόνο από γράμματα. Η εκδοχή αυτή θα αποτελεί μια εναλλακτική λύση για τη σχεδίαση προωθητικού υλικού όπως μπλούζες, τσάντες κ.α., καθώς και θα έχει και άλλες χρήσεις στις ψηφιακές εφαρμογές του λογοτύπου αλλά και της σφραγίδας όπως θα δούμε παρακάτω.

# BIRDSONG TATTOO STUDIO



# BIRDSONG

TATTOO STUDIO





ΧΡΩΜΑΤΙΚΟΙ  
ΚΩΔΙΚΕΣ

# 1. Χρωματική παλέτα

Σε όλες τις εφαρμογές του λογοτύπου θα πρέπει να εφαρμόζεται η μόνο η χρήση του λευκού και του μαύρου.

Τα δύο αυτά χρώματα παρουσιάζονται με βάση το πρότυπο PANTONE και τυχόν να φέρουν μικρές αποκλίσεις από συσκευή σε συσκευή και από τον υπολογιστή στο έντυπο.

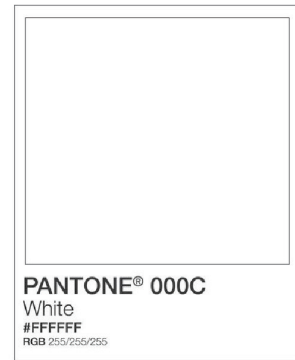

## 2. Μονοχρωμία

Το λογότυπο θα χρησιμοποιείται μόνο σε δύο εκδοχές του σχεδίου και μία μόνο τυπογραφία όπως είδαμε παραπάνω, καθώς και μόνο στις αποχρώσεις του άσπρου και του μαύρου.

**BIRDSONG**  
**TATTOO STUDIO**

**BIRDSONG**  
**TATTOO STUDIO**



**BIRDSONG**  
TATTOO STUDIO



**BIRDSONG**  
TATTOO STUDIO



ΧΡΗΣΗ  
ΓΡΑΜΜΑΤΟΣΕΙΡΩΝ



# 1. Γραμματοσειρές

**Helvetica neue:** για τη σχεδίαση του λογοτύπου αλλά και των εφαρμογών της εταιρείας χρησιμοποιήθηκε κυρίως η γραμματοσειρά « Helvetica neue» η οποία θεώρησα πως υποστηρίζει πολύ καλά τα γραφιστικά στοιχεία της σχεδίασης και τα αναδुकνει. Έχει χρησιμοποιηθεί σε όλες τις κύριες γραφιστικές συνθέσεις.

**Arial:** μια κλασική γραμματοσειρά κειμένου που έχει χρησιμοποιηθεί για να γραφτούν όλα τα επιμέρους και επεξηγηματικά στοιχεία της εργασίας στις παρουσιάσεις και στα εγχειρίδια-booklet εταιρικής ταυτότητας.

Helvetica neue light

abcdefghijklmnopqrstuvwxy  
ABCDEFGHIJKLMNOPQRSTUVWXYZ  
1234567890&.,:;€%@!?(\*)



ΕΝΤΥΠΑ ΑΛΛΗΛΟΓΡΑΦΙΑΣ

# 1. Επιστολόχαρτο

Επιστολόχαρτο A4 με το λογότυπο και μοτίβο του μαγαζιού.

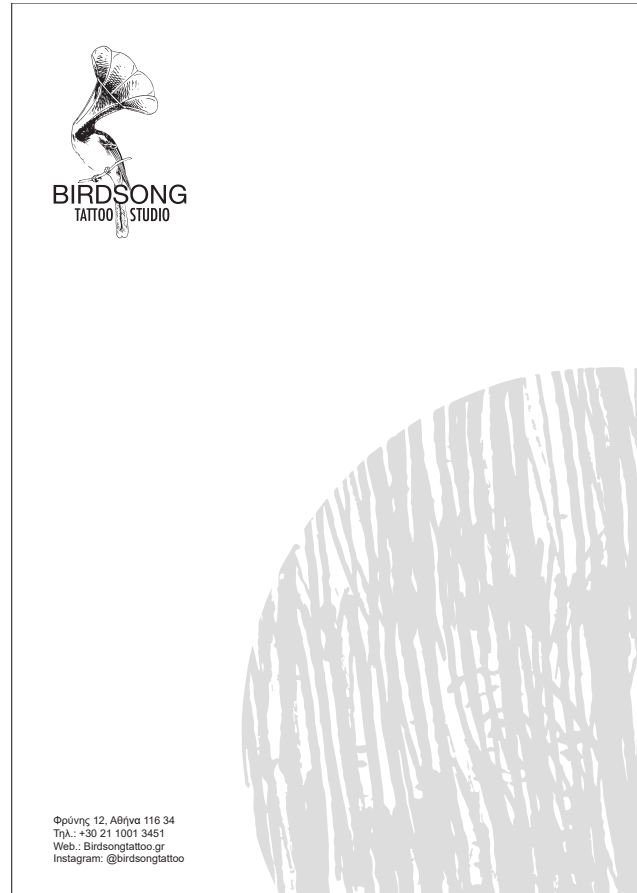

## 2. Φάκελος

Φάκελος χάρτινος 11,5x23 cm

Φάκελος από χαρτόνι A4

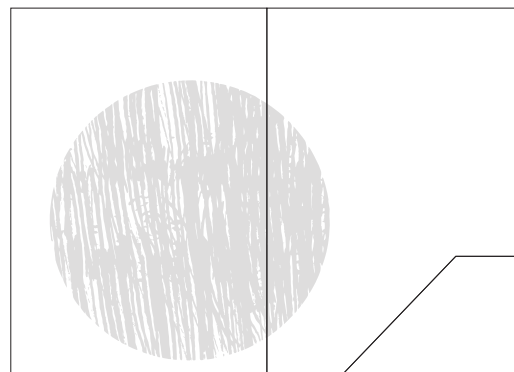
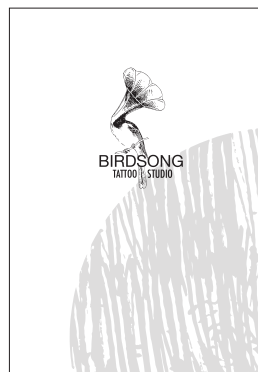

### 3. Σφραγίδα

**BIRDSONG**  
**TATTOO STUDIO**

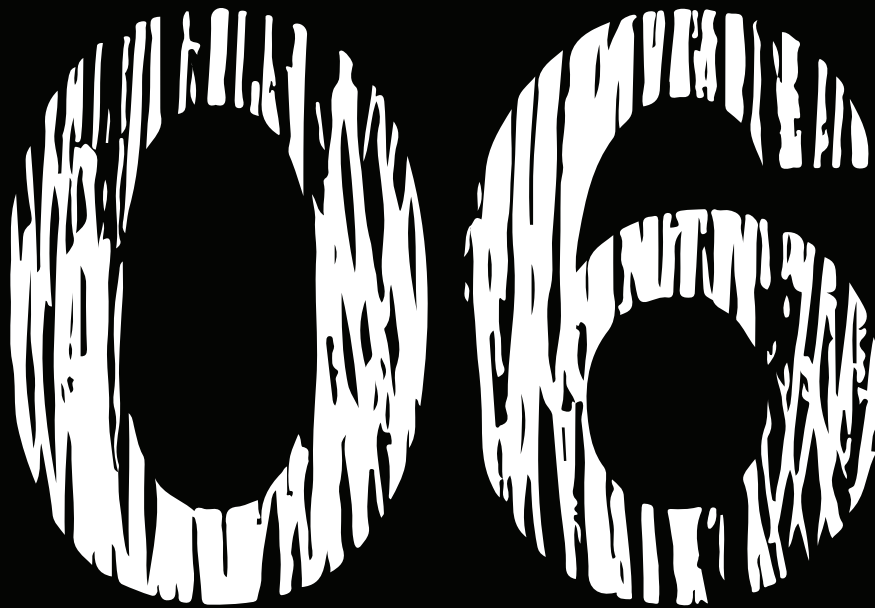

ΠΡΟΩΘΗΤΙΚΟ ΥΛΙΚΟ

# 1. Επαγγελματικές κάρτες

Επαγγελματικές κάρτες μεγέθους 8,9x5,1. Η μπροστά όψη της κάρτας περιέχει το λογότυπο καθώς η πίσω όψη αναγράφει το mail και το λογαριασμό instagram του μαγαζιού και έχει κενό για τη σημείωση πληροφοριών των ραντεβού.

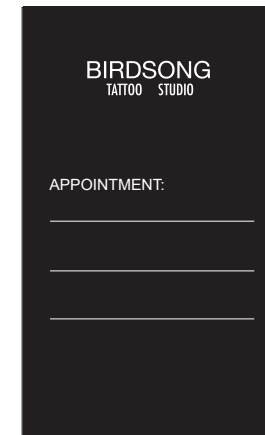

## 2. Διαφημιστικά φυλλάδια

Διαφημιστικά φυλλάδια προώθησης του καταστήματος μεγέθους A5. Ά όψη φυλλάδιου.





Έβραση φυλλαδίου με σύνθεση σχεδίων.



### 3. Ποδιές εργασίας

Υφασμάτινες ποδιές εργασίας με τα λογό-  
τυπα της εταιρίας.





## 4. Tote Bags

Υφασμάτινες τσάντες tote με σχέδιο και το λογότυπο του μαγαζιού.





## 5. Συσκευασία μελανιού

Συσκευασία χάρτινη για μπουκάλι μελανιού τατουάζ μαύρου Dynamic black και πλαστικό μπουκάλι με χάρτινη ετικέτα σε συνεργασία με το birdsong tattoo studio.

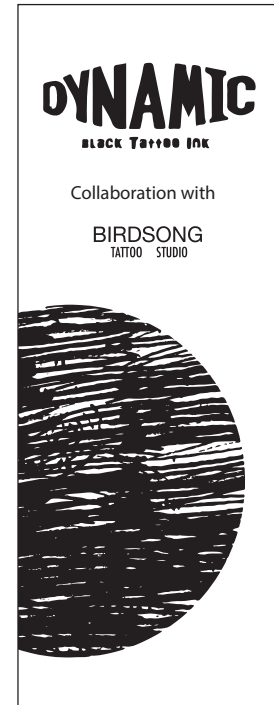
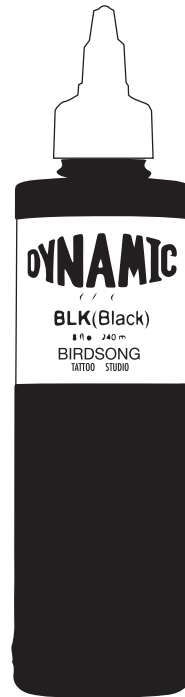



## 6. Μπλουζάκια

Κοντομάνικα μπλουζάκια T-shirt λευκά μπρος και πίσω όψη με τα λογότυπα της εταιρίας.





Κοντομάνικα μπλουζάκια T-shirt λευκά  
μπρος και πίσω όψη με τα λογότυπα της  
εταιρείας,δεύτερη πρόταση.







## 7. Φούτερ

Υφασμάτινα φούτερ με το λογότυπο της εταιρίας.



Υφασμάτινα φούτερ με το λογότυπο της εταιρίας, δεύτερη πρόταση.

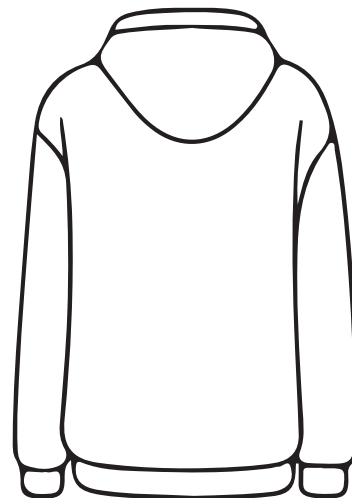





## 8. Κάλτσες

Κάλτσες με τα λογότυπα τις εταιρίας, τρεις προτάσεις.

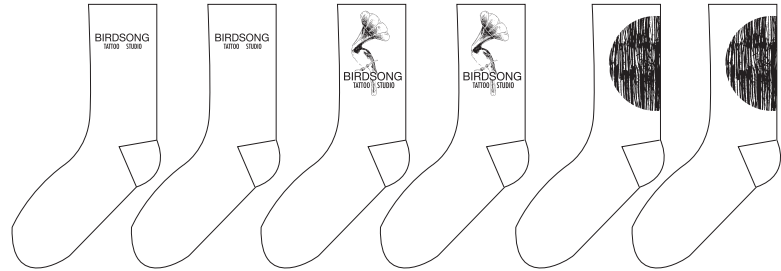





## 9. Καπέλα

Καπέλα υφασμάτινα με το λογότυπο του μαγαζιού.



## 10. Κονκάρδες- Pins

Κονκάρδες με το λογότυπο της εταιρίας.

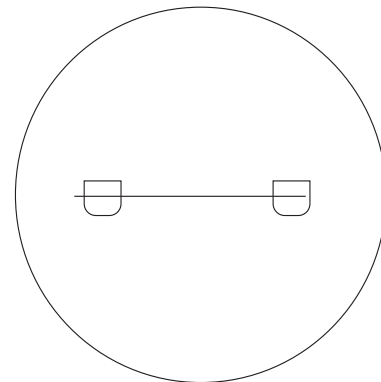

## 11. Μάσκα

Υφασμάτινη μάσκα με το λογότυπο του μαγαζιού.



## 12. Κούπες

Πύλινη κούπα με το λογότυπο της εταιρίας.



## 13. Κρέμα περιποίησης

Κρέμα περιποίησης tattoo σε συνεργασία με το studio.



## 14. Χαρτοσακούλες

Χαρτοσακούλες καταστήματος με το λογό-  
τυπο της εταιρίας.



## 15. Notebook

Notebook με το λογότυπο του μαγαζιού.

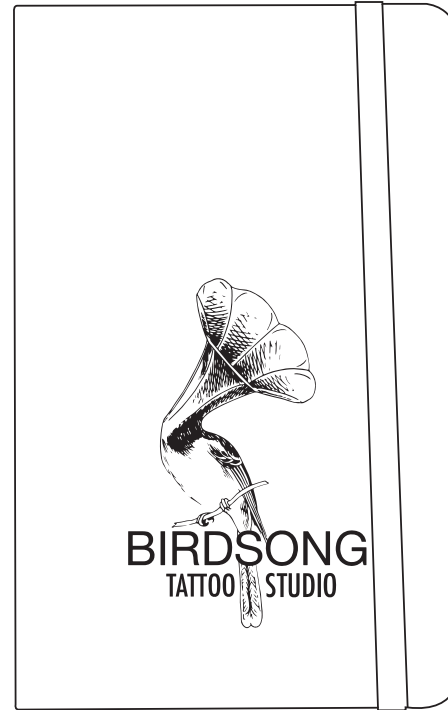



## 16. Φωτεινή ένδειξη- Ταμπέλα

Φωτεινή ένδειξη-ταμπέλα του μαγαζιού με το λογότυπο και την αναγραφή «tattoo», η οποία τοποθετείται έξω από το μαγαζί.

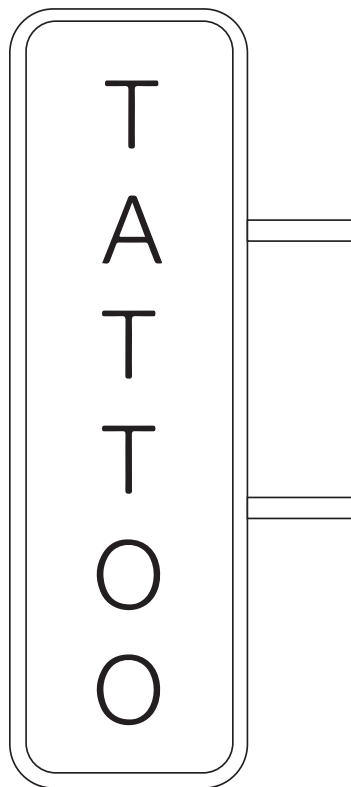

## 17. Σελιδοδείκτες

Σελιδοδείκτες 3x15 cm



**BIRDSONG**  
TATTOO STUDIO

## 18. Καταχώρηση Α3

Καταχώρηση Α3

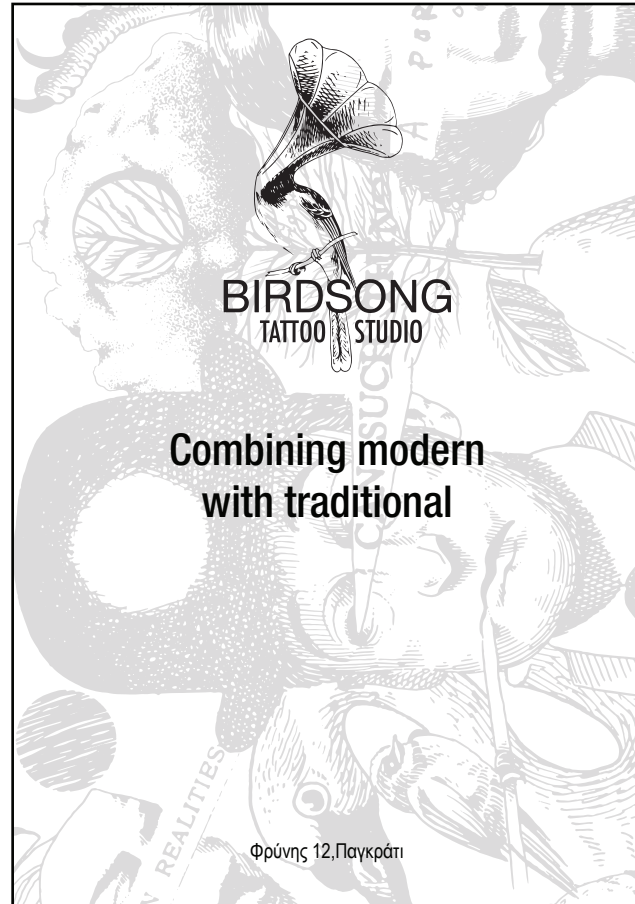

# BIRDSONG

TATTOO STUDIO

*Walk-Ins  
Welcome*

T  
A  
T  
T  
O  
O



## 19. Μηχανήματα tattoo

Γενικότερα, τα μοτέρ τατουάζ λειτουργούν όλα με παρόμοιο τρόπο, αλλάζοντας κάθε φορά τα εξαρτήματα και τα υλικά του κάθε μηχανήματος καθώς και ο τρόπος κατασκευής. Γενικά, τα μοτέρ λειτουργούν ως εξής:

Η βελόνα που χρησιμοποιείται τοποθετείται επάνω σε ένα κινούμενο σημείο του μοτέρ (είτε περιστροφικά είτε με κίνηση μπρος πίσω) το οποίο κινείται πολύ γρήγορα σπρώχνοντας τη βελόνα και επιτρέποντας της να εισχωρήσει στο δέρμα. Τα μηχανήματα τατουάζ σήμερα χωρίζονται σε 2 κύριες κατηγορίες :

-Ρότορες (rotary)

-πηνία (coil)

**Ρότορες:** τα μηχανήματα αυτά ονομάζονται έτσι καθώς έχουν έναν ρότορα-μηχανή που κάνει περιστροφική κίνηση. Η βελόνα προσαρμόζεται επάνω

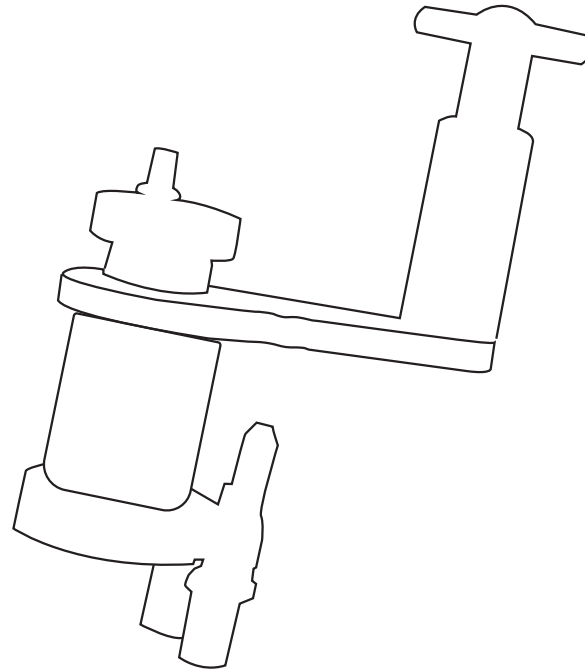

στην κορυφή του μοτέρ και χάρη στην περιστροφική αυτή κίνηση εισχωρεί στο δέρμα και τοποθετεί το μελάνι.

**Πηνία:** τα μηχανήματα αυτά δε λειτουργούν με μηχανή-ρότορα, αλλά με 2 ή 1 πηνία τα οποία παίρνοντας ρεύμα από το τροφοδοτικό μηχανήμα δημιουργούν ένα μαγνητικό πεδίο που έλκει μια μεταλλική μπάρα, η οποία ολοκληρώνει μια κίνηση μπρος-πίσω, σπρώχνοντας τη βελόνα.

### **Υβριδικά ή μοτέρ στυλό (hybrid & pen machines)**

Τα τελευταία χρόνια έχουν δημιουργηθεί μοτέρ τα οποία χρησιμοποιούν και τη μπάρα των πηνίων σε συνδυασμό με μηχανή ρότορα με σκοπό να επιτύχουν την απόλυτη λειτουργικότητα. Ακόμη έχουν δημιουργηθεί τα πολύ διάσημα πλέον pen machines τα οποία έχουν όψη στυλό και πολλές

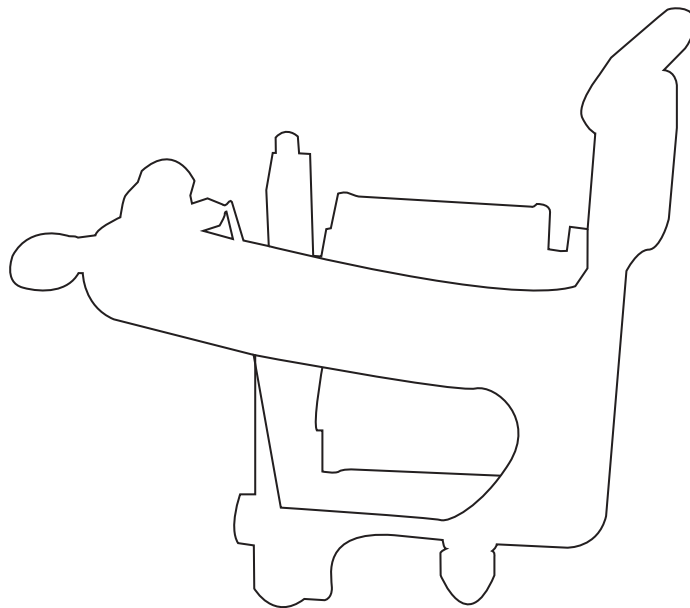

φορές είναι ασύρματα και επιτρέπουν την άνεση και την ευχρηστία. Όλα τα παραπάνω έχουν διαφορετικές χρήσεις και λειτουργίες και όλα αποτελούν χρήσιμα εργαλεία για κάθε αρτιστ

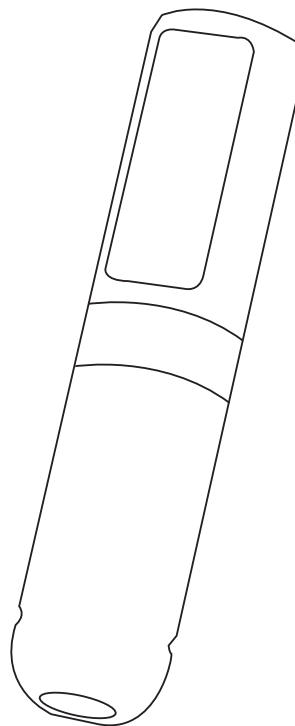







ΨΗΦΙΑΚΟ ΥΛΙΚΟ

# 1. Instagram post

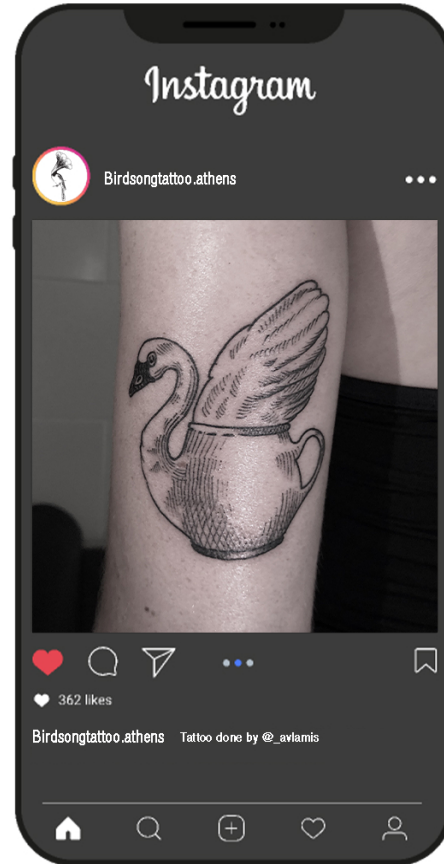

## 2. Instagram story

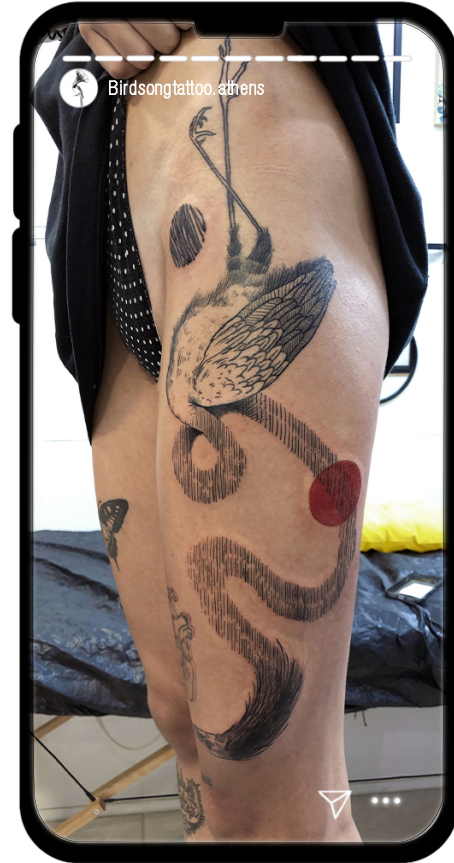

### 3. Website

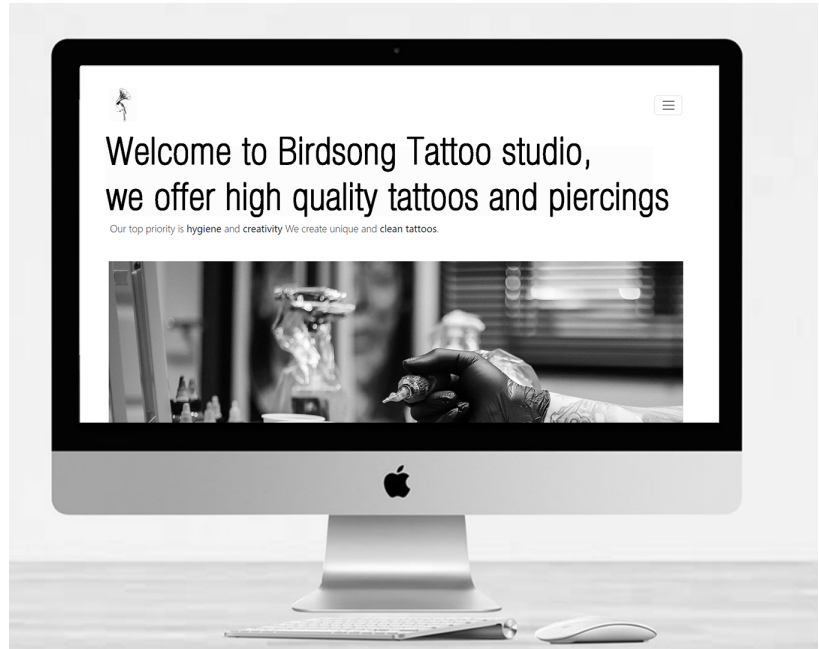

## The team



## Latest work



Menu

[Tattoo artists](#)

Shop

[Merch](#)

Social

[Facebook](#)

Subscribe to our newsletter

[Monthly digest of what's new and exciting from us.](#)

## 4. Portfolio

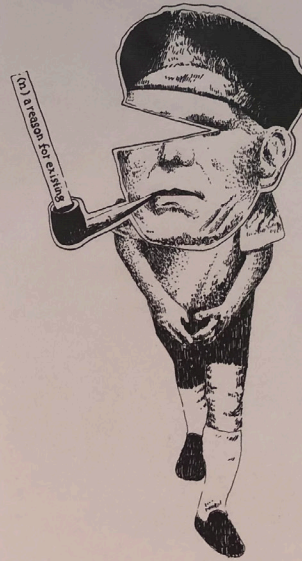



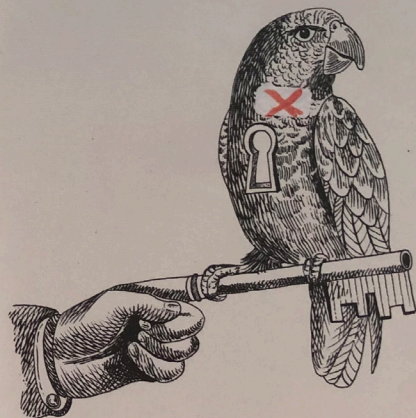



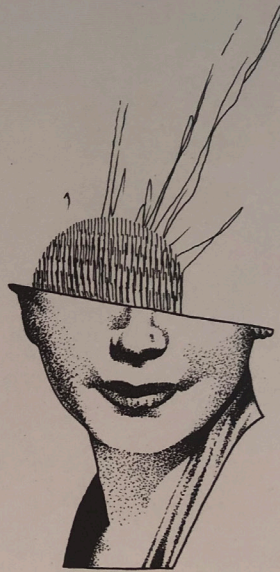



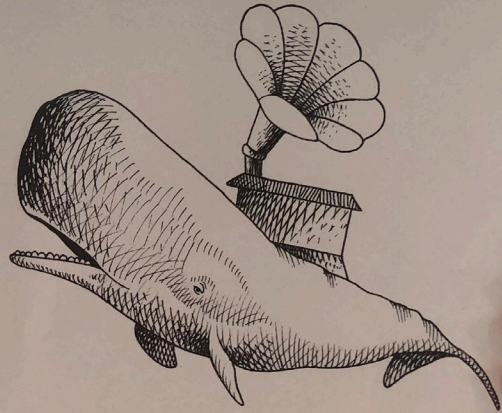

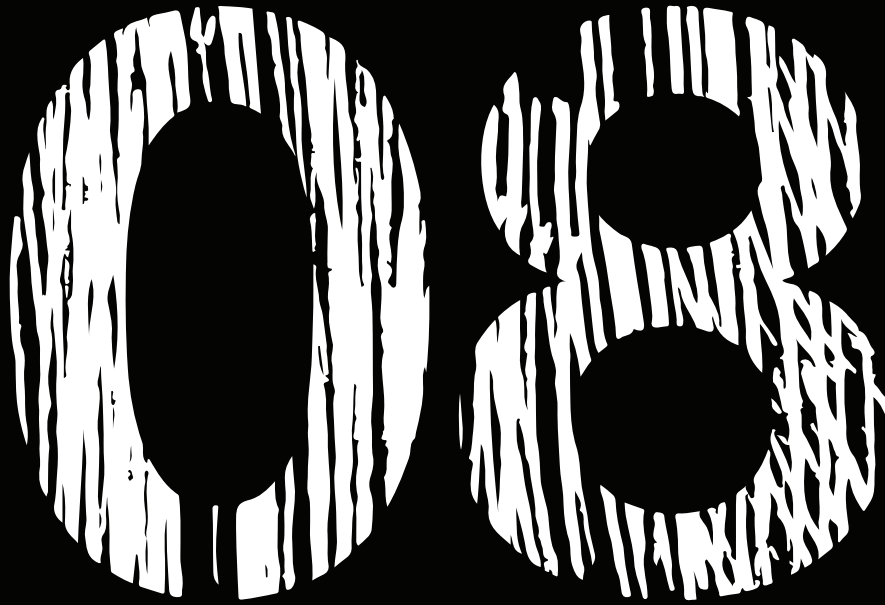

MOCKUPS











**BIRDSONG**  
TATTOO STUDIO

**BIRDSONG**  
TATTOO STUDIO

APPOINTMENT:

---

---

---

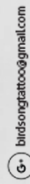
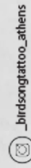





BIRDSONG  
TATTOO STUDIO

BIRDSONG  
TATTOO STUDIO

APPOINTMENT:

---

---

---



[\\_birdsongtattoo\\_athens](#)



[birdsongtattoo@gmail.com](mailto:birdsongtattoo@gmail.com)



BIRDSONG  
TATTOO STUDIO









**BIRDSONG**  
TATTOO STUDIO



BIRDSONG  
TATTOO STUDIO



BIRDSONG  
TATTOO STUDIO



**BIRDSONG**  
TATTOO STUDIO



**BIRDSO**  
TATTOO STU

# Βιβλιογραφία

Φρίντμαν Α., (2015) *The World Atlas of Tattoo*, Yale University Press

Γκίλμπερτ Σ., (2000) *Tattoo History: A Source Book*, Juno books

Κλερκ Κ. (2009) *Vintage Tattoos - The book of old school skin art*, Universe

Χάμπλι Ο. (2009) *The History of Tattooing*, Dover Publications

*Tattoo history A-Z*

[https://www.tattooarchive.com/history/collins\\_norman\\_sailor\\_jerry.php](https://www.tattooarchive.com/history/collins_norman_sailor_jerry.php)

Emily Glynn-Farrell, The Irish Times (2018), *The Irish-American who invented the modern tattoo machine*

<https://www.irishtimes.com/life-and-style/abroad/the-irish-american-who-invented-the-modern-tattoo-machine-1.3634717>

Keo S. ,Think Global School (2018) ,*The Culture of Tattoos in Japan*

<https://thinkglobalschool.org/the-culture-of-tattoos-in-japan/>

Στάθης Τσαγκαρουσιάνος, LIFO (2017), *Η εικονογραφημένη ιστορία του τατουάζ, από την αρχαιότητα ως σήμερα*

<https://www.lifo.gr/tropos-zois/urban/i-eikonografimeni-istoria-toy-tatoyaz-apo-tin-arhaiotita-os-simera>

Rachel Dawson, Tattoodo (2021), *A Short History of Tattoo Tools*

<https://www.tattoodo.com/articles/a-short-history-of-tattoo-tools-150227>



